

ЈП ЗА ИЗГРАДЊУ ОБРЕНОВЦА

**Обреновац, Вука Караџића 99д
телефон/факс: 8721-927; 8721-071;
e-mail: office@jprobrenovac.rs**

КОНКУРСНА ДОКУМЕНТАЦИЈА ПОСТУПАК МАЛЕ ВРЕДНОСТИ

Јавна набавка мале вредности радова број: МНР-1/2015

**Предмет: Изградња дела леве стране тротоара уз Улицу
краља Александра**

Наручилац	Јавно предузеће за изградњу Обреновца
Адреса	Вука Караџића 99 д
Место	Обреновац
Интернет страница	www.jpobrenovac.rs
Број	336/4
Датум	26.02.2015. године

ПОЗИВ ДА СЕ ДАЈУ ПОНУДЕ

Јавно предузеће за изградњу Обреновца је објавило позив и конкурсну документацију на Порталу управе за јавне набавке и на интернет страници www.jpobrenovac.rs за подношење понуда за јавну набавку радова на **изградњи дела леве стране тротоара уз Улицу краља Александра број МНР-1/2015**. Конкурсна документација се може преузети са Портала управе за јавне набавке и са интернет странице www.jpobrenovac.rs

1.1. ПОДАЦИ О НАРУЧИОЦУ

Наручилац: ЈАВНО ПРЕДУЗЕЋЕ ЗА ИЗГРАДЊУ ОБРЕНОВЦА, Обреновац, Вука Караџића 99 д, МБ: 06900496, ПИБ: 101933143, Шифра делатности: 7112
Текући рачун: 840-476641-82 код Управе за трезор Обреновац

1.2. ВРСТА ПОСТУПКА

Поступак јавне набавке мале вредности.
Поступак се спроводи ради закључења уговора.

1.3. ПРЕДМЕТ ЈАВНЕ НАБАВКЕ

Предмет јавне набавке: **Општи радови у области ниске градње**
Опис предмета јавне набавке: **Изградња дела леве стране тротоара уз Улицу краља Александра, редни број МНР-1/2015**
Назив и ознака из општег речника набавки: 45233161 (**Радови на изградњи пешачких стаза**)

1.4. КРИТЕРИЈУМ, ЕЛЕМЕНТИ КРИТЕРИЈУМА ЗА ДОДЕЛУ УГОВОРА

Одлука о додели уговора о јавној набавци радова донеће се применом критеријума **“најнижа понуђана цена”**.

1.5. ПРАВО НА УЧЕШЋЕ

Право на учешће у поступку јавне набавке има сваки понуђач који испуњава услове из члана 75.и 76. ЗЈН, а како је наведено у **УСЛОВИМА ЗА УЧЕШЋЕ И УПУТСТВУ КАКО СЕ ДОКАЗУЈЕ ИСПУЊЕНОСТ ТРАЖЕНИХ УСЛОВА.**

Понуђач у оквиру понуде доставља и друга документа и обрасце тражене конкурсном документацијом.

1.6. ОБАВЕШТЕЊЕ О НАЧИНУ ПРИПРЕМАЊА И МЕСТУ ПОДНОШЕЊА ПОНУДЕ

Понуде морају бити у целини припремљене у складу са конкурсном документацијом и морају да испуњавају све услове за учешће у поступку јавне набавке.

Понуђачи подnose понуде у писаној форми и запечаћеној коверти непосредно или препорученом пошљиком на адресу ЈП за изградњу Обреновца Улица Вука Караџића 99 д, 11500 Обреновац.

Понуда се сматра благовременом ако је поднета до **06.03.2015. године до 10⁰⁰ на писарницу наручиоца у Улици Вука Караџића 99 д, 11500 Обреновац** (позив на број МНР-1/2015 – „Изградња дела леве стране тротоара уз Улицу краља Александра - не отварај“).

Понуђач је дужан да на полеђини коверте назначи назив, адресу, телефон и контакт особу.

1.7. ОБАВЕШТЕЊЕ О ОТВАРАЊУ ПОНУДА

Јавно отварање понуда обавиће се **06.03.2015. год у 10³⁰** у просторијама наручиоца у измештеном седишту Предузећа у Улици Вука Караџића 99 д Обреновац.

Све неблаговремено поднете понуде комисија за јавне набавке наручиоца ће, по окончању поступка отварања понуда, вратити неотворене понуђачима, са знаком да су поднете неблаговремено.

Отварање понуда је јавно и може присуствовати свако заинтересовано лице.

У поступку отварања понуда могу активно учествовати само овлашћени представници понуђача, који пре почетка јавног отварања понуда, комисији наручиоца поднесу пуномоћје за учешће у поступку отварања понуда.

1.6. ОБАВЕШТЕЊЕ О РОКУ ДОНОШЕЊА ОДЛУКЕ О ДОДЕЛИ УГОВОРА

Одлука о додели уговора биће донета у року од 10 дана од дана отварања понуда, односно по истеку рокова за подношење захтева за заштиту права.

1.7. КОНТАКТ (ЛИЦЕ ИЛИ СЛУЖБА)

Сва додатна обавештења и информације могу се добити на телефон 011/8721-071. Особа за контакт је Симеун Перић, дипл.грађ.инж.

Чланови Комисије:

Симеун Перић, ср
Пава Николић, ср
Новка Чавић, ср

1. У П У Т С Т В О ПОНУЂАЧИМА КАКО ДА САЧИНЕ ПОНУДУ

Овај део конкурсне документације садржи информације неопходне за припрему понуде у складу са захтевима наручиоца, начину доказивања испуњености услова понуђача, припреми и начину достављања понуда, њиховом отварању и оцењивању, као и избору најповољније понуде.

Непридржавање упутства и неподношење свих тражених доказа и докумената који су наведени у конкурсној документацији, или подношење понуде која не одговара конкурсној документацији представља ризик за понуђача и као резултат ће имати одбијање његове понуде.

1. ЈЕЗИК ПОНУДЕ

Понуда и остала документација која се односи на понуду мора бити на српском језику.

2. ПРИПРЕМА ПОНУДЕ

Од понуђача се очекује да је упознат са законима, прописима, стандардима и техничким условима који важе у Републици Србији.

Понуђач је обавезан да проучи конкурсну документацију, укључујући све прилоге, инструкције, техничку спецификацију, услове и обавезе понуђача као прилог уз техничку спецификацију, а све у циљу припреме одговарајуће и прихватљиве понуде. Од понуђача се очекује да укажу на евентуалне уочене недостатке у циљу измене и допуне конкурсне документације.

Понуда се саставља тако што понуђач уписује тражене податке у образац понуде и спецификацију у прилогу и уз исте прилаже сву тражену документацију и све доказе тражене конкурсном документацијом. Образац понуде се попуњава читко штампаним словима. Понуда мора бити сачињена на преузетом обрасцу, јасна, недвосмислена, оверена печатом и потписом овлашћеног лица. **Свако бељење или подебљавање бројева мора се парафирати и оверити од стране понуђача.**

Понуђачи могу да поднесу само једну понуду и не могу је мењати после истека крајњег рока за подношење понуда.

Понуда која није сачињена у складу са захтевима из конкурсне документације биће одбијена.

Понуђач може да измени, допуни или опозове своју понуду писаним путем у **посебној коверти** пре истека рока за подношење понуда са ознаком на коверти „Измена понуде“, „Допуна понуде“ или „Опозив понуде“ за предметну јавну набавку.

Понуда треба да садржи све ПРИЛОГЕ (захтеване доказе из члана 77. ЗЈН о испуњености услова из члана 75. и 76. ЗЈН) и ОБРАСЦЕ дефинисане конкурсном документацијом. Обрасци морају бити попуњени, а сваки ОБРАЗАЦ потписан и оверен печатом **од стране овлашћеног лица.**

Обрасце који су у конкретном случају непримењиви понуђач није у обавези да потпише и овери.

Уколико понуду подноси група понуђача сваки ОБРАЗАЦ мора бити потписан и оверен печатом од стране **овлашћеног лица**.

Понуђач мора све обрасце и изјаве који су саставни део конкурсне документације попунити читко – штампаним словима. Попуњени обрасци морају бити јасни, недвосмислени, потписани **од стране овлашћеног лица и оверени печатом**, у свему у складу са конкурсном документацијом.

Модел уговора - понуђач је у обавези да потпише и овери печатом модел уговора, чиме потврђује да прихвата услове модела уговора. **У случају подношења заједничке понуде, односно понуде са учешћем подизвођача у моделу уговора морају бити наведени сви понуђачи из групе понуђача, односно сви подизвођачи. У случају подношења понуде са учешћем подизвођача модел уговора попуњава овлашћено лице понуђача. У случају заједничке понуде модел уговора попуњава овлашћено лице представника групе понуђача.**

Понуђачи су обавезни да, у циљу припреме одговарајуће и прихватљиве понуде, изврше увид у локацију на којој ће се изводити радови који су предмет јавне набавке и увид у техничку документацију (главни пројекат) у седишту Наручиоца.

3. ПОНУДА СА ВАРИЈАНТАМА

Понуђачима није дозвољено подношење понуде са варијантама. Понуде са варијантама неће бити разматране.

4. ИЗМЕНА И ДОПУНА КОНКУРСНЕ ДОКУМЕНТАЦИЈЕ

Уколико Наручилац у року за достављање понуда измени или допуни конкурсну документацију обавезује се да, без одлагања те измене или допуне објави на Порталу јавних набавки и на својој интернет страници.

Наручилац је дужан да продужи рок за подношење понуда и објави обавештење о продужењу рока за подношење понуда уколико 5 или мање дана пре датума за достављање понуда изврши измену конкурсне документације.

5. ОБАВЕШТЕЊЕ О САМОСТАЛНОМ НАСТУПУ

Понуђач који је самостално поднео понуду не може истовремено да учествује у заједничкој понуди или као подизвођач, нити да учествује у више заједничких понуда.

6. АНГАЖОВАЊЕ ПОДИЗВОЂАЧА

Понуђач је дужан да за подизвођаче достави доказе о испуњености обавезних услова из члана 75. став 1. тач 1) до 4) ЗЈН.

Уколико Понуђач наступа са подизвођачем у понуди мора навести проценат укупне вредности набавке који ће поверити подизвођачу, а који не може бити већи од 50 % као и део предмета набавке који ће извршити преко подизвођача. Понуђач не може ангажовати као подизвођача лице које није навео у понуди. Понуђач може ангажовати као подизвођача лице које није навео у понуди, ако је

на страни подизвођача након подношења понуде настала трајнија неспособност плаћања, ако то лице испуњава све услове одређене за подизвођача и уколико добије претходну сагласност наручиоца. Уколико уговор између наручиоца и понуђача буде закључен, тај подизвођач ће бити наведен у уговору.

7. ЗАЈЕДНИЧКА ПОНУДА

Понуду може поднети група понуђача. Сваки понуђач из групе понуђача мора да испуни обавезне услове из члана 75. став 1. тач. 1) до 4) ЗЈН, а додатне услове испуњавају заједно.

Саставни део заједничке понуде је **споразум којим се понуђачи из групе међусобно и према наручиоцу обавезују на извршење јавне набавке**, а којим ће бити прецизно одређена појединачна обавеза и одговорност сваког од понуђача за извршење уговора. Понуђачи из групе понуђача одговарају неограничено солидарно према наручиоцу.

8. ВАЛУТА

Цене у понуди морају бити исказане у динарима без ПДВ-а. Понуђене цене морају бити коначне и не могу се мењати након закључења или у току извршења уговора осим у оправданим случајевима прецизираним уговором, односно Законом о облигационим односима.

9. ПОЈАШЊЕЊА КОНКУРСНЕ ДОКУМЕНТАЦИЈЕ

Понуђач може радним данима наручиоца, од понедељка до петка од 7³⁰ до 15³⁰, искључиво у писаној форми од наручиоца тражити било какво појашњење у вези садржаја конкурсне документације и припремања понуде, најкасније 5 дана пре истека рока за подношење понуде, на адресу Наручиоца Вука Караџића 99 д или на e-mail: office@jprobrenovac.rs.

Наручилац је дужан да понуђачу у року од 3 дана од дана пријема захтева, пошаље одговор у писаном облику и да истовремено ту информацију објави на Порталу јавних набавки и на својој интернет страници.

Тражење додатних информација и појашњења телефоном, није дозвољено.

10. ДОКАЗИ КОЈИ СУ ЈАВНО ДОСТУПНИ НА ИНТЕРНЕТ СТРАНИЦИ НАДЛЕЖНИХ ОРГАНА (АГЕНЦИЈЕ ЗА ПРИВРЕДНЕ РЕГИСТРЕ)

Понуђач није дужан да достави доказе који су јавно доступни на интернет страници надлежних органа и то:

- **Решење о регистрацији у Регистру понуђача код Агенције за привредне регистре** – као доказ да је регистрован у регистру понуђача
- **Решење о упису у регистар Агенције за привредне регистре** – као доказ да је регистрован код надлежног органа.
- **Извештај о бонитету за 2011., 2012. и 2013. годину** – као доказ да располаже финансијским капацитетом.

11. ЧУВАЊЕ ПРИСПЕЛИХ ПОНУДА И ПОВЕРЉИВОСТ ПОДАТАКА

Наручилац задржава све приспеле понуде у трајном власништу, уз обавезу да их може користити само у сопствене сврхе и обавезу чувања поверљивости. Било какво одавање детаља из понуде који су оправдано означени као пословна тајна трећој страни од стране Наручиоца није дозвољено, без претходне писмене сагласности понуђача. Понуђач делове понуде који представљају пословну тајну мора видно означити и оверити парафом и печатом. Цена (осим елемената њене структуре) и остали комерцијални услови не могу бити означени као поверљиви.

12. ДОДАТНА ОБЈАШЊЕЊА ОД ПОНУЂАЧА

Наручилац може, после отварања понуда у року од 5 дана писменим путем затражити додатна објашњења од понуђача, која ће му помоћи при прегледу, вредновању и упоређивању понуда на која је исти дужан одговорити у року од 3 дана.

Наручилац у року од 5 дана може извршити контролу код понуђача или његовог подизвођача што је овај дужан да омогући.

13. ДОДАТНО ОБЕЗБЕЂЕЊЕ УГОВОРНИХ ОБАВЕЗА

Наручилац ће понуду понуђача који је на списку негативних референци одбити као неприхватљиву ако је предмет јавне набавке истоврсан предмету за који је понуђач добио негативну референцу.

Ако предмет јавне набавке није истоврсан предмету за који је понуђач добио негативну референцу, наручилац ће захтевати додатно обезбеђење испуњења уговорних обавеза.

Додатно обезбеђење не може бити веће од 15% од понуђене цене.

14. ВРСТА КРИТЕРИЈУМА

Одлука о додели уговора о јавној набавци услуга донеће се применом критеријума **“најнижа понуђана цена”**.

У случају када постоје две или више понуда са истом ценом Наручилац ће изабрати понуду оног Понуђача који је понудио краћи рок извршења посла.

15. СРЕДСТВА ФИНАНСИЈСКОГ ОБЕЗБЕЂЕЊА

Понуђач је обавезан да уз понуду достави оригинално писмо о намерама пословне банке да ће издати банкарску гаранцију неопозиву, безусловну, „наплативу на први позив“ и без права на приговор за отклањање грешака у гарантном року у висини од 5% од вредности уговора са роком важења 5 дана дуже од гарантног рока.

16. ОБАВЕШТЕЊЕ

Накнаду за коришћење патента, као и одговорност за повреду заштићених права интелектуалне својине трећих лица сноси понуђач.

17. ОБАВЕШТЕЊЕ О РОКОВИМА И НАЧИНУ ПОДНОШЕЊА ЗАХТЕВА ЗА ЗАШТИТУ ПРАВА

Понуђач може, сходно члану 149. ЗЈН, поднети захтев за заштиту права Републичкој комисији и исти предати наручиоцу.

Захтев за заштиту права мора да садржи све елементе из члана 151. ЗЈН. Захтев за заштиту права се може поднети у току целог поступка, против сваке радње наручиоца, осим уколико ЗЈН није другачије одређено.

Захтев за заштиту права којим се оспорава врста поступка, садржина позива или конкурсне документације сматраће се благовременим ако је примљен од стране наручиоца најкасније седам дана пре истека рока за достаљање понуда, без обзира на начин достављања.

После доношења одлуке о додели уговора и одлуке о обустави поступка, рок за подношење захтева је пет дана од дана пријема одлуке.

Уз поднети захтев, сходно члану 156. став 1. тачка 2. ЗЈН, обавезно доставити доказ о уплати таксе у износу од 40.000,00 динара на рачун број 840-742221843-57 са позивом на број 97-50-016, сврха плаћања републичке административне таксе, корисник Буџет Републике Србије.

Захтев за заштиту права задржава даље активности наручиоца у поступку јавне набавке до доношења одлуке о поднетом захтеву, ако Републичка комисија за заштиту права на предлог наручиоца не одлучи другачије.

18. ДОДЕЛА УГОВОРА О ЈАВНОЈ НАБАВЦИ

Уговор о јавној набавци ће бити закључен у року од 8 дана од истека рока за подношење захтева за заштиту права.

Ако понуђач чија понуда буде изабрана не потпише уговор о јавној набавци, наручилац може закључити уговор са првим следећим најповољнијим понуђачем у складу са чланом 113. став 3. ЗЈН.

Наручилац може и пре истека рока за подношење захтева за заштиту права закључити уговор ако је поднета само једна понуда.

2. УСЛОВИ ЗА УЧЕШЋЕ У ПОСТУПКУ ЈАВНЕ НАБАВКЕ И УПУТСТВО КАКО СЕ ДОКАЗУЈЕ ИСПУЊЕНОСТ ТИХ УСЛОВА

Право учешћа имају сва заинтересована лица која испуњавају услове из члана 75. и 76. Закона о јавним набавкама. Право учешћа има понуђач ако испуњава обавезне и додатне услове.

ОБАВЕЗНИ УСЛОВИ

Право учешћа има понуђач ако:

1.1. је регистрован код надлежног органа, односно уписан у одговарајући регистар доказ: - **извод или решење из регистра Агенције за привредне регистре или**

- извод из регистра надлежног Привредног суда (за правна лица)**
- извод из регистра Агенције за привредне регистре или**
- извод из одговарајућег регистра (за предузетнике)**

1.2. он и његов законски заступник није осуђиван за неко од кривичних дела као члан организоване криминалне групе, да није осуђиван за неко од кривичних дела против привреде, кривична дела против заштите животне средине, кривично дело примања или давања мита, кривично дело преваре,

доказ:

(За правна лица)

- **извод из казнене евиденције основног суда на чијем је подручју седиште домаћег**

правног лица, односно седиште представника или огранка страног правног лица,

- **извод из казнене евиденције Посебног одељења (за организовани криминал) Вишег суда у Београду,**

- **уверење из казнене евиденције надлежне полицијске управе Министарства унутрашњих послова за законског заступника – захтев за издавање овог уверења може се поднети према месту рођења, али и према месту пребивалишта**

Ако је више законских заступника за сваког доставити уверење из казнене евиденције.

(За предузетнике и физичка лица)

- **уверење из казнене евиденције надлежне полицијске управе Министарства унутрашњих послова – захтев за издавање овог уверења може се поднети према месту рођења, али и према месту пребивалишта**

1.3. му није изречена мера забране обављања делатности, која је на снази у време објављивања односно слања позива за подношење понуде,

доказ: - **потврда привредног и прекршајног суда или потврда Агенције за привредне регистре да код овог органа није регистрована**

мера забране обављања делатности (за правна лица)

- **потврда прекршајног суда или потврда Агенције за привредне регистре да код овог органа није регистрована мера**

забране обављања делатности (за предузетнике),

- **потврда прекршајног суда да му није изречена мера забране**

обављања одређених послова (за физичка лица) 1.4. је измирио доспеле порезе, доприносе и друге јавне дажбине у складу са прописима РС, или стране државе када има седиште на њеној територији, и да је измирио обавезе по основу изворних локалних јавних прихода

доказ:

а) уверење пореске управе Министарства финансија РС да је измирио доспеле порезе и доприносе (за правна и физичка лица и за предузетнике) и б) уверење надлежне управе локалне самоуправе – да је измирио обавезе по основу изворних локалних јавних прихода (за правна и физичка лица и за предузетнике).

Докази из тачке 1.2. и 1.4. не могу бити старији од 2 месеца пре отварања понуда а доказ из тачке 1.3. мора бити издат након објављивања позива за подношење понуда.

Испуњеност услова из тачке 1.1. – 1.4. понуђач доказује писаном изјавом датом под пуном материјалном и кривичном одговорношћу (Изјава у прилогу), а у случају да постоји неодомица о томе да ли понуђач испуњава захтеване услове наручилац може од понуђача тражити да поднесе неки од горе наведених доказа.

ДОДАТНИ УСЛОВИ

1.5. да располаже финансијским капацитетом и то:

- да је у 2011., 2012. и 2013. години остварио укупан финансијски-пословни приход од најмање 6.000.000,00 динара.

Испуњеност овог услова понуђач доказује:

- извештајем о бонитету за 2011., 2012. и 2013. годину - образац БОН-ЈН Агенције за привредне регистре (за правна лица и за предузетнике)

- билансом успеха, пореским билансом и пореском пријавом за утврђивање пореза на доходак грађана на приход од самосталних делатности за 2011., 2012. и 2013. годину (за физичка лица)

1.6. да располаже пословним капацитетом и то да је у току 2013. и 2014. године изводио радове на:

А. Изради армирано бетонских потпорних зидова, крилних зидова мостовских објеката или пропуста.

Б. Изводио радове на асфалтирању саобраћајница, тротоара или других површина

доказ: достављање копија најмање 1 уговора са окончаном ситуацијом са видно обележеним позицијама радова под тачком А и Б које се траже. Уколико уговор не садржи обе позиције радова који се траже, понуђач као доказ да је изводио предметне радове доставља по 1 уговор за сваку врсту радова који се траже (А и Б) са окончаном ситуацијом.

1.7. да је кадровски оспособљен за извршење предметне јавне набавке - да има 1 грађевинског инжењера са лиценцом 415 или 412 тј. одговорног извођача радова, у радном односу на неодређено или одређено време. Именовано лице мора имати искуство као одговорни извођач радова на изградњи саобраћајница.

доказ: доставља уговор о раду, копије лиценце и потврде о важности исте, као и два уговора о изградњи саобраћајница на којим је именовано лице било одговорни

извођач радова са решењима о именовану за одговорног извођача радова по истим (табела бр. 10).

1.8. да је технички оспособљен за извршење предметне јавне набавке - **да има у власништву или по основу закупа или лизинга**

- Машину са гуменим точковима за ископ (мањи багер или сличну комбиновану машину за извођење ових радова)
- Камион од минимум 10 т носивости
- Ваљак тежине 3-5 т
- Вибро плоча

доказ:

- **као доказ о власништву доставља пописну листу са стањем на дан 31.12.2014. године уз обавезно обележавање маркером тражене опреме или достављањем рачуна и отпремница за опрему набављену у текућој години,**
- **као доказ о закупу доставља уговоре о закупу,**
- **као доказ о лизингу доставља уговоре о лизингу.**

Пре доношења одлуке о додели уговора наручилац може од понуђача чија понуда буде оцењена као најповољнија да тражи доставу на увид оригинала или оверене копије доказа о испуњености захтеваних услова, које је понуђач дужан да наручиоцу достави у року од 5 дана, у противном ће његова понуда бити одбијена као неприхватљива.

3. ОБРАЗАЦ ПОНУДЕ
по јавној набавци мале вредности радова

1. Понуда број _____ од _____ године за јавну набавку радова - **изградња дела леве стране тротоара уз Улицу краља Александра, редни број МНР-1/2015.**

2. О себи дајемо следеће податке:

Назив, улица и број и седиште понуђача: _____

Број рачуна и назив банке _____

ПИБ број _____ Матични број _____

Број телефона _____ Број телефакса _____ e-mail _____

Директор _____ Особа за контакт _____

3. Пријаву подносимо:

А) самостално Б) као заједничку понуду В) са подизвођачем

(пословно име, адреса седишта, матични број и ПИБ, име особе за контакт - свих понуђача из групе понуђача као и подизвођача)

4. Рок важења понуде ____ дана (не краћи од 30 дана од дана отварања понуде)

5. Понуђач је уписан у Регистар понуђача ДА (заокружити) НЕ
(www.apr.gov.rs/Registri/Registar_ponudaca/ Registar Ponudaca_pretraga_podataka.aspx)

6. Цена:

Врста услуга	Цена са свим трошковима без ПДВ-а	Вредност ПДВ-а	Цена са ПДВ-ом
Тротоарска конструкција			
А+Б+Ц			
Потпорни зид			
Остали радови-ограда на зиду			
УКУПНО:			

7. Начин плаћања: по испостављеним ситуацијама и рачунима у року до 45 дана

8. Рок за завршетак радова: _____ календарских дана (не дуже од 40 календарских дана, при чему последњи избетонирани армирано бетонски елемент зида мора бити урађен минимум 10 календарских дана пре почетка монтаже истог)

9. Део предмета набавке који ће се извршити преко подизвођача (навести врсту радова) _____, у износу од ____% укупне вредности набавке.

Датум:

М.П.

Потпис одговорног лица понуђача

4. ИЗЈАВА ЧЛАНОВА ГРУПЕ КОЈИ ПОДНОСЕ ЗАЈЕДНИЧКУ ПОНУДУ

Изјављујем да наступамо као група понуђача за јавну набавку број **МНР-1/2015**
– **радови на изградњи дела леве стране тротоара уз Улицу краља**
Александра. Овлашћујем члана групе _____
да у име и за рачун осталих чланова групе иступа пред наручиоцем.

РБ	Пун назив и седиште члана групе	Врста радова који ће изводити	Потпис одговорног лица и печат члана групе
1	Овлашћени члан		_____ М.П.
2	Члан групе		_____ М.П.
3	Члан групе		_____ М.П.
4	Члан групе		_____ М.П.

Датум:

**5. ПОДАЦИ О ПОНУЂАЧУ КОЈИ ЈЕ УЧЕСНИК У ЗАЈЕДНИЧКОЈ
ПОНУДИ**

НАЗИВ: _____

АДРЕСА: _____

ЛИЦЕ ЗА КОНТАКТ: _____

ЕЛЕКТРОНСКА АДРЕСА
ЛИЦА ЗА КОНТАКТ: _____

ТЕЛЕФОН: _____

ТЕЛЕФАКС: _____

ПИБ: _____

МАТИЧНИ БРОЈ: _____

БРОЈ РАЧУНА И НАЗИВ БАНКЕ: _____

НАПОМЕНА: Овај образац попуњавају само они понуђачи који подносе заједничку понуду, у ком случају је потребно исту копирати у довољном броју примерака, да се попуни и достави за сваког понуђача који је учесник у заједничкој понуди

Место и датум:

Потпис овлашћеног лица

6. СПОРАЗУМ

Овим споразумом следећи чланови групе понуђача:

Р.бр.	Пословно име	Адреса седишта	Име и презиме одговорног лица
1.			
2.			
3.			

се међусобно и према наручиоцу обавезују на извршење јавне набавке бр. МНР-1/2015 – радови на изградњи дела леве стране тротоара уз Улицу краља Александра. Наведени чланови групе понуђача сагласни су да одговарају неограничено солидарно према наручиоцу.

Сви чланови заједничке понуде се обавезују да ће:

- 1) члан групе наведен под редним бројем 1. у горњој табели бити члан групе који ће бити носилац посла, односно који ће поднети понуду и који ће заступати групу понуђача пред наручиоцем,
- 2) члан групе понуђача наведен под редним бројем _____, у име групе понуђача потписати уговор, (уписати редни број)
- 3) члан групе понуђача наведен под редним бројем _____, у име групе понуђача дати средство обезбеђења уговорних обавеза, (уписати редни број)
- 4) члан групе понуђача наведен под редним бројем _____, ће издати рачун и сва (уписати редни број)

плаћања ће се извршити на његов текући бр. _____ отворен у банци _____,

5) чланови заједничке понуде ће имати следеће обавезе за извршење уговора:

Овим споразумом се уређују и друга питања:

За члана заједничке понуде под р.бр. 1. _____ м.п.
(Овлашћена особа)

За члана заједничке понуде под р.бр. 2. _____ м.п.
(Овлашћена особа)

За члана заједничке понуде под р.бр. 3. _____ м.п.
(Овлашћена особа)

Понуђачи су обавезни да уз понуду доставе споразум по овом моделу (допуњен неопходним подацима) или други споразум који садржи све податке из **чл. 81 ЗЈН**.

**7. ИЗЈАВА ПОНУЂАЧА О АНГАЖОВАЊУ ПОДИЗВОЂАЧА
(Списак подизвођача које је понуђач укључио у понуду)**

За реализацију јавне набавке ангажоваћемо следеће подизвођаче:

	НАЗИВ ПОДИЗВОЂАЧА	ПОЗИЦИЈА РАДОВА	Учешће подизвођача у % (мах 50%)
1.			
2.			
3.			
4.			

Датум:

МП

Потпис овлашћеног лица

8. ПОДАЦИ О ПОДИЗВОЂАЧУ

НАЗИВ ПОДИЗВОЂАЧА: _____

АДРЕСА ПОДИЗВОЂАЧА: _____

ЛИЦЕ ЗА КОНТАКТ: _____

ЕЛЕКТРОНСКА АДРЕСА
ЛИЦА ЗА КОНТАКТ: _____

ТЕЛЕФОН: _____

ТЕЛЕФАКС: _____

ПИБ: _____

МАТИЧНИ БРОЈ: _____

БРОЈ РАЧУНА: _____

Место и датум:

М.П.

Потпис одговорног лица понуђача

9. СПИСАК ИЗВЕДЕНИХ ГРАЂЕВИНСКИХ РАДОВА
у претходне 2 године (2013. и 2014. години)

ИНВЕСТИТОР	Предмет уговора (врста радова)	Број уговора	Број ситуације или рачуна
1.			
2.			
3.			
4.			
5.			
6.			

Захтев наручиоца у погледу пословног капацитета:

Понуђач мора да је у претходне 2 године (2013. и 2014. година) изводио радове на:

А. Изради армирано бетонских потпорних зидова, крилних зидова мостовских објеката или пропуста.

Б. Изводио радове на асфалтирању саобраћајница, тротоара или других површина

М.П.

Потпис овлашћеног лица понуђача

**10. ИЗЈАВА ПОНУЂАЧА О ОДГОВОРНОМ ИЗВОЂАЧУ
КОЈИ ЋЕ РЕШЕЊЕМ БИТИ ИМЕНОВАН ЗА ИЗВОЂЕЊЕ РАДОВА У
ПРЕДМЕТНОЈ ЈАВНОЈ НАБАВЦИ**

Бр	Име и презиме број лиценце	Број уговора и решења по коме је био именован за одговорног извођача радова	Број уговора о раду
1.			
2.			
3.			
4.			
5.			
Датум: _____ 2015. године		Име и презиме овлашћеног лица	
		_____ Потпис овлашћеног лица	

11. ТЕХНИЧКИ КАПАЦИТЕТ ПОНУЂАЧА
који ће бити ангажован за извршење предметне јавне набавке

РБ	механизација – опрема	рег.број	правни основ коришћења (власништво, закуп, лизинг)
1.			
2.			
3.			
4.			
5.			
6.			
7.			
8.			
9.			
10.			

Напомена: За предметну јавну набавку неопходно је да понуђач поседује у власништву или по основу закупа или лизинга:

- Машину са гуменим точковима за ископ (мањи багер или сличну комбиновану машину за извођење ових радова)
- Камион од минимум 10т носивости
- Ваљак тежине 3-5т
- Вибро плочу

Под материјалном и кривичном одговорношћу гарантујем за тачност података и изјављујем да ће наведена механизација-опрема бити на располагању за извршење предметне јавне набавке.

М.П.

Потпис овлашћеног лица Понуђача

12. ИЗЈАВА ПОНУЂАЧА
ДА ЈЕ ИЗВРШИО УВИД У ЛОКАЦИЈУ И ТЕХНИЧКУ
ДОКУМЕНТАЦИЈУ

Изјављујем под пуном моралном, материјалном и кривичном одговорношћу да сам пре подношења понуде за јавну набавку мале вредности радова број **МНР-1/2015 – изградња дела леве стране тротоара уз Улицу краља Александра**, обишао локацију на којој ће се изводити радови и извршио увид у техничку документацију (главни пројекат) у седишту Наручиоца.

НАПОМЕНА: За групу понуђача изјаву оверава овлашћени члан
групе понуђача

Наручилац ће понуђачу или овлашћеном члану групе издати потврду, односно својим потписом потврдити да је обишао локацију на којој ће се изводити радови и да је извршио увид у техничку документацију(главни пројекат) у седишту Наручиоца.

МП

ПОНУЂАЧ

Овлашћено лице понуђача

13. ИСПУЊЕНОСТ УСЛОВА ЗА УЧЕШЋЕ У ПОСТУПКУ ЈАВНЕ НАБАВКЕ МАЛЕ ВРЕДНОСТИ

Право на учешће у поступку јавне набавке има правно и физичко лице које испуњава обавезне услове за учешће прописане чланом 75. Закона о јавним набавкама. Доказе о испуњености услова из чл. 77. ЗЈН, понуђач потврђује писменом изјавом датом под кривичном и материјалном одговорношћу.

ИЗЈАВА

Под кривичном и материјалном одговорношћу **ПОТВРЂУЈЕМ** да понуђач _____ испуњава услове прописане чланом 75. Закона о јавним набавкама за учешће у поступку јавне набавке мале вредности радова - број **МНР-1/2015**, с обзиром да:

- 1.1. је регистрован код надлежног органа, односно уписан у одговарајући регистар,
- 1.2. он или његов правни заступник нису осуђивани за неко од кривичних дела као члан организоване криминалне групе, да није осуђиван за кривична дела против привреде, кривична дела против животне средине, кривично дело примања или давања мита, кривично дело преваре,
- 1.3. му није изречена мера забране обављања делатности, која је на снази у време објављивања односно слања позива за подношење понуде,
- 1.4. је измирио доспеле порезе, доприносе и друге јавне дажбине у складу са прописима РС, или стране државе када има седиште на њеној територији,

Дана _____ 2015. године

МП

ПОНУЂАЧ

одговорно лице

Напомена:

Пре доношења одлуке о додели уговора наручилац може од понуђача чија понуда буде оцењена као најповољнија да тражи доставу на увид оригинала или оверене копије свих или појединих доказа о испуњености захтеваних обавезних и додатних услова наведених у Упутству како се доказују услови, које је понуђач дужан да наручиоцу достави у року од 5 дана, у противном ће његова понуда бити одбијена као неприхватљив

14. ИСПУЊЕНОСТ УСЛОВА ЗА УЧЕШЋЕ У ПОСТУПКУ ЈАВНЕ НАБАВКЕ МАЛЕ ВРЕДНОСТИ

Право на учешће у поступку јавне набавке има правно и физичко лице које испуњава обавезне услове за учешће прописане чланом 75. Закона о јавним набавкама.

Доказе о испуњености услова из чл. 77. ЗЈН, понуђач потврђује писменом изјавом датом под кривичном и материјалном одговорношћу.

ИЗЈАВА

Под кривичном и материјалном одговорношћу **ПОТВРЂУЈЕМ** да подизвођач испуњава услове прописане чланом 75. Закона о јавним набавкама за учешће у поступку јавне набавке мале вредности радова - број **МНР-1/2015**, и то да:

1.1. подизвођач је регистрован код надлежног органа, односно уписан у одговарајући регистар,

1.2. подизвођач и његов правни заступник нису осуђивани за неко од кривичних дела као члан организоване криминалне групе, да није осуђиван за кривична дела против привреде, кривична дела против животне средине, кривично дело примања или давања мита, кривично дело преваре,

1.3. подизвођачу није изречена мера забране обављања делатности, која је на снази у време објављивања односно слања позива за подношење понуде,

1.4. подизвођач је измирио доспеле порезе, доприносе и друге јавне дажбине у складу са прописима РС, или стране државе када има седиште на њеној територији.

Дана _____ 2015. године

МП

ПОНУЂАЧ

одговорно лице

Напомена:

Пре доношења одлуке о додели уговора наручилац може од понуђача чија понуда буде оцењена као најповољнија да тражи доставу на увид оригинала или оверене копије свих или појединих доказа о испуњености горе наведених услова за подизвођача, које је дужан да наручиоцу достави у року од 5 дана, у противном ће његова понуда бити одбијена као неприхватљива.

15. МОДЕЛ УГОВОРА

Уговорне стране:

1. ЈП за изградњу Обреновца, Вука Караџића 99д, Обреновац
које заступа в.д. директора Милан Марошанин, дипл.маш.инж.
(даље: Наручилац)
ПИБ: 101933143

2. _____
са заједничким понуђачем _____
са подизвођачем _____
које заступа директор _____
(у даљем тексту: Извођач)
ПИБ: _____

ПРЕДМЕТ УГОВОРА: Радови на изградњи дела леве стране тротоара уз
Улицу краља Александра

УВОДНЕ ОДРЕДБЕ

Члан 1.

Наручилац је по позиву објављеном на Порталу јавних набавки и својој интернет страници спровео поступак јавне набавке мале вредности радова број МНР-1/2015, на изградњи дела леве стране тротоара уз Улицу краља Александра и донео одлуку о додели уговора Извођачу _____ из _____ са најповољнијом понудом бр. _____ од _____ 2015. године, која у потпуности одговара техничкој спецификацији из конкурсне документације и саставни је део уговора.

ПРЕДМЕТ УГОВОРА

Члан 2.

Предмет уговора су радови на изградњи дела леве стране тротоара уз Улицу краља Александра наведени у техничкој спецификацији као саставном делу уговора.

Ради извршења радова који су предмет овог уговора, Извођач се обавезује да обезбеди радну снагу, материјал, грађевинску и другу опрему, изврши све радове из техничке спецификације.

Предмет је битан елемент уговора сходно ЗОО.

ВРЕДНОСТ РАДОВА

Члан 3.

Уговорена цена радова износи укупно _____ динара без ПДВ-а, односно _____ са ПДВ-ом, а утврђена је на основу понуде

број _____ од _____ .2015. године и јединичних цена из техничке спецификације као саставног дела понуде.

Јединичне цене су фиксне и не могу се мењати услед повећања цене елемената на основу којих су одређене.

Осим вредности рада и материјала неопходних за извршење уговора, уговорена цена обухвата и трошкове организације градилишта, осигурања и све остале зависне трошкове Извођача.

Уговорена цена је битан елемент уговора сходно ЗОО.

УСЛОВИ И НАЧИН ПЛАЋАЊА

Члан 4.

Плаћање уговорене цене из предходног члана вршиће се по испостављеним привременим и окончаној ситуацији сачињеним на основу оверене грађевинске књиге изведених радова и достављених атеста о квалитету изведених радова и уграђеног материјала, у року до 45 дана од овере ситуације, с тим што вредност окончане ситуације мора износити најмање 10% од уговорене вредности.

Члан 5.

Извођач се обавезује да на оверу и плаћање Наручиоцу испоставља привремене ситуације за изведене радове прегледане и потписане од стране стручног надзора, а наручилац се обавезује да ситуацију овери у року од пет дана од дана пријема.

Комплетну документацију неопходну за оверу привремене ситуације: листове грађевинске књиге, одговарајуће атесте за уграђени материјал и изведене радове Извођач доставља стручном надзору, који ту документацију чува до техничког прегледа, примопредаје и коначног обрачуна. У супротном се неће извршити овера и плаћање извршених радова, што Извођач признаје без права приговора.

РОК ИЗВОЂЕЊА РАДОВА

Члан 6.

Извођач је у обавези да радове из предмета овог уговора заврши у року од _____ календарских дана (не дуже од 40 календарских дана, при чему последњи избетонирани армирано бетонски елемент зида мора бити урађен минимум 10 календарских дана пре почетка монтаже истог) од дана увођења у посао.

Дан увођења у посао, стручни надзор Наручиоца уписује у грађевински дневник.

Дан завршетка радова стручни надзор констатује грађевинским дневником.

Утврђени рокови се могу мењати само уз сагласност Наручиоца.

Члан 7.

Извођач има право на продужење рока само у случају:

1. елементарних непогода и дејства више силе,
2. прекида рада изазваних актом надлежних органа за које није одговоран Извођач,
3. да изузетно лоши временски услови онемогућавају квалитетно извођење појединих позиција радова по техничким прописима и стандардима, што ће се евидентирати сваког дана уписом у грађевински дневник уз сагласност надзорног органа.

Захтев за продужење рока грађења Извођач подноси најкасније 7 дана пре истека рока.

У случају да Извођач не испуњава предвиђену динамику, обавезан је да уведе више извршилаца без права на захтевање повећаних трошкова или посебне накнаде.

Ако Извођач падне у доцњу са извођењем радова, нема право на продужење уговореног рока због околности које су настале у време доцње.

Члан 8.

Ако Извршилац својом кривицом не изврши уговорене обавезе у року из члана 5. овог уговора, дужан је да плати Наручиоцу казну од 1 ‰ од укупно уговорене цене радова за сваки дан закашњења, с тим што укупан износ казне не може бити већи од 5 ‰ од укупно уговорене цене.

Уколико је до задоцњења дошло из узрока за који извођач не одговара уговорна казна се неће наплатити.

Ако је доцња Извршиоца проузроковала Наручиоцу штету већу од вредности уговорне казне из става 1. овог члана Наручилац има право на накнаду штете за разлику преко уговорне казне.

Уговорну казну Извршилац ће платити по извршеном коначном обрачуну.

ОБАВЕЗЕ НАРУЧИОЦА

Члан 9.

Наручилац се обавезује да:

- преда Извођачу делове инвестиционо-техничке документације везане за уговорене позиције,
- обезбеди контролу над извршењем уговорних обавеза преко својих стручних служби,
- обезбеди вршење стручног надзора над извођењем уговорених радова, о чему надзорном органу издаје посебно решење,
- учествује у раду комисије за примопредају и коначан обрачун радова са Извођачем,
- да изврши и друге обавезе у складу са чланом 153. Закона о планирању и изградњи.

ОБАВЕЗЕ ИЗВОЂАЧА

Члан 10.

Обавезује се Извођач да пре увођења у посао изради елаборат о уређењу градилишта и да о свом трошку обезбеди и истакне на видном месту таблу са подацима, у складу са чланом 149. Закона о планирању и изградњи.

Члан 11.

Извођач се обавезује да радове који су предмет овог Уговора изведе стручно и квалитетно у складу са важећим прописима, техничким условима и стандардима који важе за ту врсту радова, у складу са усвојеном понудом и техничком спецификацијом.

Извођач је у оквиру понуђене и уговорене цене за извођење предметних радова, такође дужан да:

- најкасније у року од 8 дана пре почетка извршења радова пријави почетак извођења радова надлежним инспекцијским органима општине на којој се изводе радови,
- да о свом трошку обезбеди дозволе за транспорт возила и грађевинских машина као и дозволе за заустављање и паркирање возила,
- да по потписивању уговора достави динамички план,
- пре почетка извођења радова Наручиоцу достави решење за одговорног извођача радова на градилишту којег је навео у конкурсној документацији,
- уредно и по прописима води грађевински дневник и грађевинску књигу са свим прилозима који морају бити редовно потписивани од надзорног органа и одговорног руководиоца радова,
- да обезбеди доказ о квалитету извршених радова, односно уграђеног материјала и да наручиоцу омогући контролу,
- омогући вршење стручног надзора,
- да обезбеди довољну радну снагу на градилишту и благовремену испоруку материјала и опреме за извођење уговорених радова,
- да уведе у рад више смена, продужи смену или уведе у рад више извршилаца без права на повећање трошкова и без посебне накнаде за то, уколико не испуњава предвиђену динамику,
- о свом трошку отклони сву штету трећим лицима која настане за време и у вези са извођењем уговорених радова,
- у току извођења радова одржава градилиште и редовно уклања сав отпадни материјал,
- на погодан начин обезбеди и чува градилиште, изведене радове, опрему и материјал од пропадања, оштећења, крађе или уништења, од увођења у посао до примопредаје изведених радова,
- наручиоцу поднесе захтев за примопредају изведених радова, оверен од стране стручног надзора са предлогом окончане ситуације,
- комисијски учествује у примопредаји и коначном обрачуна,
- отклони све недостатке по записнику Комисије за примопредају изведених радова, у року који одреди Комисија,

- након завршетка радова уклони градилишне објекте, депоновани материјал и механизацију
- да изврши и друге обавезе у складу са чланом 152. Закона о планирању и изградњи.

Члан 12.

Извођач је дужан да радове изводи квалитетно, да уграђује материјал и опрему који одговарају прописаном или уговореном квалитету. Извођач је дужан да изврши одговарајуће испитивање квалитета изведених радова и уграђеног материјала од стране овлашћене институције. Трошкови испитивања падају на терет Извођача и исти морају бити укалкулисани у уговорену цену.

Члан 13.

За укупан уграђени материјал извођач мора да има сертификате квалитета и атесте који се захтевају по важећим прописима и мерама за објекте те врсте и дужан је да их пружи на увид овлашћеним представницима Наручиоца пре почетка извођења радова.

Извођач је дужан да поступи по свим основаним примедбама Наручиоца, односно стручног надзора, те да уочене недостатке отклони о свом трошку.

Уколико Наручилац преко стручног надзора утврди да уграђени материјал не одговара стандардима и техничким прописима, одбија их и забрањује њихову употребу и налаже Извођачу испитивање квалитета. Сви налази контроле квалитета уписују се у грађевински дневник. За доказ квалитета меродаван је налаз овлашћене организације за контролу квалитета.

Члан 14.

Извођач је дужан да осигура радове који су предмет овог уговора од уобичајених ризика до њихове пуне вредности (осигурање објекта у изградњи), са важношћу за цео период извођења радова.

Извођач се обавезује да изврши обезбеђење градилишта тако што ће предузети све потребне мере за безбедност објекта, саобраћаја, околине и заштиту животне средине (заштита парцела и усева уз коридор саобраћајнице).

Извођач се обавезује да се у току извођења радова придржава прописа и мера заштите на раду, те сходно томе обезбеди и предузме потребне мере личне и опште заштите и сигурности својих радника и трећих лица током извођења радова.

Уколико Извођач радова не изврши наведене обавезе признаје искључиву прекршајну и кривичну одговорност и једини сноси одговорност за сву насталу материјалну и нематеријалну штету при чему овај уговор признаје без права приговора.

ВИШКОВИ РАДОВА

Члан 15.

Уколико се током извођења уговорених радова појави потреба за извођењем вишкова радова Извођач је дужан да застане са том врстом радова и писмено обавести стручни надзор Наручиоца.

По добијању писмене сагласности Наручиоца, Извођач ће извести вишак радова. Јединичне цене за све позиције радова из основне понуде Извођача за које се утврди постојање вишка радова остају фиксне и непромењиве. Вишкови радова ће се уговорити у складу са одредбама Посебних узанси о грађењу („Сл.лист СФРЈ „бр.18/77).

ДОДАТНИ (НЕПРЕДВИЂЕНИ) РАДОВИ

Члан 16.

У случају додатних радова исти ће се уговорати у преговарачком поступку без објављивања у складу са ЗЈН и мишљењем Управа за јавне набавке.

Извођач је обавезан да заједно са надзорним органом благовремено припреми и достави Наручиоцу документацију неопходну за спровођење преговарачког поступка.

Члан 17.

Извођач је дужан да по потреби а на захтев стручног надзора Наручиоца достави анализу цена за додатне радове.Тек по спроведеном преговарачком поступку, усвајању понуде за додатне радове од стране Наручиоца и закључењу уговора, Извођач може почети извођење додатних радова.

Члан 18.

Извођач је у обавези да по налогу стручног надзора и уз сагласност Наручиоца, приступити извођењу хитних непредвиђених радова, уколико је извођење нужно за стабилност објекта или за спречавања настанка штете, који се нису могли предвидети у току израде документације, у складу са чланом 36. став 1. тачка 3. ЗЈН.

ГАРАНТНИ РОК

Члан 19.

Гарантни рок за квалитет радова је _____ година (минимум 2 године) и почиње да тече од дана комисијске примопредаје радова.

Извођач се обавезује да на дан извршене примопредаје радова који су предмет овог Уговора, записнички преда Наручиоцу све атесте за радове и уграђене материјале и банкарску гаранцију неопозиву, безусловну, „наплативу на први позив“ и без права на приговор за **отклањање грешака у гарантном року у висини од 5%** од вредности уговора са роком важења 5 дана дуже од гарантног рока.

Члан 20.

Извођач је дужан да приликом примопредаје радова Наручиоцу поднесе оригинал банкарску гаранцију неопозиву, безусловну, „наплативу на први позив“ и без права на приговор за отклањање грешака у изведеним радовима, у

гарантном року у висини од 5% од вредности уговора са роком важења 5 дана дуже од гарантног рока.

Члан 21.

У случају откривања недостатака у гарантном року Наручилац се обавезује да писмено о томе обавести Извођача, у року од 10 дана од дана сазнања за недостатке.

Извођач се обавезује да у гарантном року из члана 18. овог уговора о свом трошку отклони све нађене недостатке који се односе на уговорени квалитет изведених радова као и скривене мане.

Уколико Извођач не отпочне са отклањањем недостатака у року од 7 дана од пријема писаног захтева Наручиоца, Наручилац може наплатити гаранцију и ангажовати друго физичко или правно лице које ће отклонити недостатке на терет извођача.

Уколико гаранција за отклањање недостатака у гарантном року не покрива у потпуности трошкове настале поводом отклањања недостатака, Наручилац има право да од Извођача захтева накнаду штете до пуног износа стварне штете.

ПРИМОПРЕДАЈА И КОНАЧАН ОБРАЧУН ИЗВЕДЕНИХ РАДОВА

Члан 22.

Извођач о завршетку радова који су предмет овог Уговора обавештава у писаној форми стручни надзор Наручиоца, а дан завршетка радова уписује се у грађевински дневник. Примопредају изведених радова врши заједничка комисија, коју чине најмање по 2 члана Наручиоца и Извођача. Примопредаја изведених радова ће се извршити након добојања свих атеста за квалитет изведених радова, односно за квалитет уграђених материјала.

Комисија сачињава записник о примопредаји који потписују сви чланови комисије.

По извршеној примопредаји Наручилац се обавезује да заједно са Извођачем комисијски сачини коначан обрачун изведених радова.

У току примопредаје и коначног обрачуна изведених радова, Извођач је обавезан да комплетну оригинал техничку документацију и документацију вођену у току реализације уговора (градилишну, атестну, записнике о испитивању, гарантне листове и упутства за употребу) записнички преда Наручиоцу.

Извођач по основу овереног записника о коначном обрачуну испоставља Наручиоцу окончану ситуацију.

Наручилац се обавезује да обезбеди технички преглед и пријем радова и употребну дозволу.

Грешке, односно недостатке које утврди Комисија за технички преглед и пријем радова Извођач мора отклонити без одлагања. Уколико те недостатке Извођач не почне да отклања у року од 5 дана по пријему позива од стране Наручиоца или ако их не отклони у споразумно утврђеном року, Наручилац ће недостатке отклонити ангажовањем другог лица на терет Извођача реализацијом банкарске гаранције за отклањање грешака у гарантном року.

РАСКИД УГОВОРА

Члан 23.

Наручилац има право на једностранни раскид уговора у следећим случајевима што Наручилац и Извођач признају:

- ако Извођач неоправдано касни са извођењем радова и не поштује уговорену динамику,
- ако Извођач радове изводи неквалитетно и не поступа по примедбама надзорног органа Наручиоца,
- ако изведени радови по квалитету не одговарају прописима или стандардима за ту врсту радова.

Члан 24.

Уговор се раскида писменом изјавом намере Наручиоца која се доставља Извођачу, са отказним роком од 15 дана од дана достављања изјаве. Изјава мора да садржи основ, односно образложење за раскид уговора.

Члан 25.

Сву штету која настане раскидом уговора сноси Извођач, а овај уговор признаје за извршну исправу без права приговора.

Члан 26.

У случају раскида уговора Извођач је дужан да изведене радове обезбеди и сачува од пропадања као и да Наручиоцу преда пресек изведених радова до дана раскида уговора.

ПРЕЛАЗНЕ И ЗАВРШНЕ ОДРЕДБЕ

Члан 27.

За све што овим Уговором није посебно утврђено примењују се одредбе Закона о облигационим односима, Закона о планирању и изградњи објеката и одредбе Посебних узанси о грађењу.

Члан 28.

Сва спорна питања која настану у вези са извршењем овог уговора, уговорне стране решаваће споразумно применом позитивних законских прописа. У случају да спор не може бити решен споразумно, за решавање истог надлежан је Привредни суд у Београду.

Члан 29.

Овај уговор закључен је у шест истоветних примерака, два примерка за Извођача и четири примерка за Наручиоца.

ИЗВОЂАЧ РАДОВА
директор

НАРУЧИЛАЦ
в.д. директора

(Потписати и оверити печатом)

Милан Марошанин, дипл.маш.инж.

16. ОБРАЗАЦ ТРОШКОВА ПРИПРЕМЕ ПОНУДЕ

Сагласно члану 88. став 1. ЗЈН, понуђач

(навести назив понуђача)

доставља укупан износ и структуру трошкова припремања понуде.

Описи трошкова	Износ
Трошкови прибављања средстава обезбеђења	
Трошкови израде модела и узорака	
УКУПНО:	

НАПОМЕНА: Трошкове припреме и подношења понуде сноси искључиво понуђач и не може тражити од наручиоца накнаду трошкова, изузев ако је поступак јавне набавке обустављен из разлога који су на страни наручиоца, и то само за горе наведене трошкове.

Место и датум:

МП

Потпис овлашћеног лица

На основу члана 26. Закона о јавним набавкама

(навести назив и адресу понуђача)

даје следећу:

17. ИЗЈАВА О НЕЗАВИСНОЈ ПОНУДИ

Под пуном материјалном и кривичном одговорношћу потврђујем да понуду за јавну набавку МНР-1/2015 – изградња дела леве стране тротоара уз Улицу краља Александра.

Место и датум:

МП

Потпис овлашћеног лица

**18. ОБРАЗАЦ ИЗЈАВЕ О ОБАВЕЗАМА ПОНУЂАЧА НА ОСНОВУ
ЧЛАНА 75. СТАВ 2. ЗАКОНА О ЈАВНИМ НАБАВКАМА**

На основу члана 75. став 2. Закона о јавним набавкама

(навести назив и адресу понуђача)
даје следећу изјаву:

ИЗЈАВЉУЈЕМ

Да смо при састављању понуде поштовали обавезе које произилазе из важећих прописа о заштити на раду, запошљавању и условима рада, заштити животне средине и гарантујемо да смо имаоци права интелектуалне својине.

Да носимо накнаду за коришћење патената као и одговорност за повреду заштићених права интелектуалне својине трећих лица.

Место и датум:

МП

Потпис овлашћеног лица

19. СПЕЦИФИКАЦИЈА РАДОВА

ТЕХНИЧКА СПЕЦИФИКАЦИЈА

Трећа фаза изградње ул. Краља Александра - Изградња преосталог дела левог тротоара са ивичном армирано бетонско потпорном конструкцијом

1.ИЗГРАДЊА ТРОТОАРА

Но	Опис позиције	Јед. мере	Количина	Цена	Износ
A.1.	Обележавање трасе тротоара, сва геодетска мерења, тј. преношење података са пројекта на терен . Након обележавања парцеле иста се ограђује ПВЦ мрежом по граници парцеле и забрањује било какава комуникација и гажење усева (мрежа се плаћа посебном ставком).	пауш	1,00		
A.2.	Ископ хумуса, земљаног материјала и песка на потребну дубину машином погодних димензија и са гуменим точковма. Радови се изводе по граници парцеле. Око 20цм уз парцелу ископ се докопава ручно. Приликом ископа морају се у потпуности заштитити постојећи ивичњаци на саобраћајници и одржавати чист асфалт. Изграђени носећи слојеви на коловозној конструкцији саобраћајнице не смеју се разбијати нити прљати. Ископани материјал се класира, ако је употребљив (песак), одлаже на привремену депонију (око 200м од градилишта) и касније уграђује у насип-ушло у цену, а неупотребљив материјал утовара у камион директно. Плаћа се по м3 ископаног материјала.	м3	134,00		
A.3.	Транспорт неупотребљивог материјала из позиције А2 на депонију при машинском утовару из претходне позиције ,са разастирањем и планирањем депоније. Транспортна даљина око 500м. Плаћа се по м3 транспортованог материјала мерено у ископу	м3	93,80		
A.4.	Машинско планирање и ваљање подтла Плаћа се по м2 обрађеног подтла.	м2	358,00		
A5	Израда насипа од песка из ископа за позицију А.2. У цену урачунат и транспорт са локалне депоније . Плаћа се по м3 изведеног насипа, мерено по геодетском снимку.	м3	35,00		

Но	Опис позиције	Јед. мере	Количина	Цена	Износ
A6	Израда насипа од песка. У цену урачуната набавка и транспорт песка. Песак мора испуњавати техничке услове и стандарде за израду насипа Плаћа се по м3 изведеног насипа, мерено по геодетском снимку.	м3	60,00		
A7	Машинско планирање и ваљање постељице пешачких стаза. Плаћа се по м2 обрађене постељице.	м2	308,00		
Укупно: А.					
Б. Тротоарска конструкција					
Б.1.	Израда доњег носећег слоја од дробљеног камена 0-31.5мм дебљине слоја д=15цм., у свему према техничким условима. На местима где је мала висина насипа од песка ради се комплетно насипање туцаником Плаћа се по м3 уграђеног материјала.	м3	58,00		
Б.2.	Израда носећег слоја од бетона (МБ15) дебљине д=10цм, у свему према опису и важећим прописима за ову врсту радова. На сваких 2,5-3,0м до пола пресека урадити дилатациони прекид ширине од 2,0цм који се касније попуњава асфалтом. Плаћа се по м2 изведеног слоја.	м2	320,00		
Б.3.	Израда слоја од асфалт бетона АБ8 д=3цм на тротоару у ширини од 165цм малим финишером. Подлога мора бити сува и чиста и прскана емулзијом Плаћа се по м2 изведеног слоја.	м2	320,00		
Укупно Б.:					

Но	Опис позиције	Јед. мере	Количина	Цена	Износ
----	---------------	-----------	----------	------	-------

Ц. ОИВИЧЕЊА

Ц.1.	Оивичење тротоара према банкини сивим бетонским ивичњаком 12/18 на слоју бетона Ц12/15 (МБ15).				
	Плаћа се по м' постављених ивичњака.	м'	15,00		
Укупно: Ц. ОИВИЧЕЊА					

2.	ИЗРАДА МОНТАЖНОГ АРМИРАНО БЕТОНСКОГ ПОТПОРНОГ ЗИДА
-----------	---

Д.1	геодетско обележавање терена за постављање потпорног зида по граници парцеле. Висински је положај дефинисан у односу на постојећи улични ивичњак, а положајно мора се врло прецизно поставити у односу на приватну парцелу	пауш.	1,00		
Д.2	постављање привремене ограде по граници парцеле типа ПВЦ мреже или друге, по договору са надзором, а све у циљу заштите усева на приватној парцели	м	180,00		
Д.3	израда слоја од туцаника дебљине 15 цм у набијеном стању, као подлога за полагање монтажних армирано бетонских елемената потпорног зида. Туцанични слој је у ширини стопе зида. Равност и нивелација слоја мора бити идеална како би монтирани елементи заузели пројектовани положај. Слој се контолише летвом (равност) и геодетски. Није дозвољено никакво подбијање испод бетонског елемента, већ потпуно налегање на урађени слој. У цену урачунати комплетни радови по опису са набавком материјала.	М3	37,50		
Д.4	Префабрикација-бетонирање зида МБ30 на локацији изван зоне градилишта, у свему према по типовима из пројекта, детаљима арматуре и статичког прорачуна. Зид се ради у одговарајућој оплати. Дужина елемената зида је минимум 3,00м. У ову цену урачунат бетон и оплата. Арматура се посебно плаћа.	м3	53,00		
Д.5	набавка и уградња арматуре у бетонске елементе зида у свему према детаљима из пројекта и статичког прорачуна. Обрачун по кг комплетних радова.	кг	2.500,00		

Но	Опис позиције	Јед. мере	Количина	Цена	Износ
Д.6	транспорт и монтажа бетонских елемената потпорног зида. Елементи се полажу на савршено припремљену подлогу из позиције Д.2. При монтажи се не сме ући нити направити оштећење усева приватне парцеле. Елементи морају у потпуности да задовоље тражену геометрију и не сме бити смакнуто постављени. Након монтаже врши се оптерећење темељне стопе зида са насипом из позиције А5 и А6. Обрачун по м3 бетонског елемента усклађено са позицијом Д.4.	м3	53,00		
			УКУПНО 2- Д.1-Д.5:		

3. ОГРАДА НА ЗИДУ

Е.1	набавка и израда ниске оgrade на зиду. Ограда је од од бешавних цеви $\varnothing 31,8$ мм дебљине зида 2,5мм. Ограда се састоји из поља П -пресека. Дужина поља је 1,5м. Цеви су заобљене у угловима са полупречником заобљења од 10цм. Надземни део оgrade је висине 30цм, а амкоровање у бетон износи 10цм. Ограда се заштићује премазима за спољну употребу, отпорну на дејство соли (основни премаз и два заштитна). Обрачун по килограну постављене оgrade, са комплетним радом и материјалом.	кг	550,00		
укупно:					

РЕКАПИТУЛАЦИЈА РАДОВА НА ИЗГРАДЊИ ТРОТОАРА

		ДИНАРА
1.	ТРОТОАРСКА КОНСТРУКЦИЈА А+Б+Ц	
2.	ПОТПОРНИ ЗИД	
3.	ОСТАЛИ РАДОВИ-ОГРАДА НА ЗИДУ	
УКУПНО ДИНАРА:		

НАПОМЕНА:

- Није дозвољена комуникација нити оштећење усева на суседној парцели
- Предлаже се извођачу радова да завршних 15- 20цм зида бетонира по извршеној монтажи бетонских елемената зида, ради лакше уградње оgrade по зиду и нивелације .
- радови се изводе уз пуну примену прописа и стандарда, чију контролу омогућује извођач ангажовањем овлашћене институције, што је урачунато у цену градње.

ПОНУЂАЧ

ТЕХНИЧКИ УСЛОВИ И ТЕХНОЛОГИЈА ИЗВОЂЕЊА РАДОВА

Извођач је у обавези да током извођења радова врши пуно обезбеђење градилишта потребном саобраћајном сигнализацијом.

Радови се изводе уз пуну примену техничких прописа и стандарда, како за радове тако и за уграђен материјал.

Сва доказивања квалитета изведених радова и уграђеног материјала врши овлашћена институција за ту делатност, коју обезбеђује Извођач. Цена ових радова не исказује се посебно него је ушла у цену градње, па код израде калкулативних елемената Понуђач мора да укалкулише и ову позицију.

Бетонски елементи зида израђују се **уз обавезно узимање пробних бетонских тела** непосредно при бетонирању. При томе прави се записник у који се уписују потребни детаљи (објекат, место израде, тражена марка бетона, датум узимања узорка, нега, тип калуца, нега, подаци о бетону, адитиви, отпремница и др.). Записник се прави у два примерка и заједнички га потписују извођач и надзор.

Испитивање пробних бетонских тела од стране овлашћене институције врши се након 28 дана од дана бетонирања. Извештаји се достављају надзору.

За израду асфалтног слоја потребно Извођач ће обезбедити извештаје о претходној мешавини за **АБ8** (не старија од бмесеци), изјаву да се у планираној производњи асфалта користе исти материјали испитани пробном мешавином, радну мешавину, узимање узорака и испитивање уграђеног слоја асфалта.

ТЕХНОЛОГИЈА ИЗРАДЕ

- Бетонски елементи зида израђује Извођач на својој локацији изван зоне градње тротоара. Претходно се са надзорним органом прецизно геодетски меревају деонице тротоара и уписом у дневник одређује тип и дужина монтажних елемената зида према пројектној документацији.
- Елементе зида допрема на градилиште након припреме подлоге за монтажу. Подлога је припремљена у свему према описима из предмера радова и техничким детаљима.
- Монтажа се обавља са камиона, без спуштања на постојеће оивичење или асфалт. Елементи морају бити геометријски прецизно монтирани.
- Након пријема монтаже врши се оптерећење стопе зида предвиђеним материјалом за насипа.
- Конструкција тротоара дефинисана је пројектним детаљима и описима у предмеру.

ОБАВЕЗЕ У ФАЗИ ГРАДЊЕ

Извршити потпуну заштиту од оштећења суседне парцеле на начин дефинисан у опису радова (привремена пвц мрежа).

Коришћење механизације и мере заштите у фази извођења радова која неће проузроковати оштећења постојећег асфалта и уличних ивичњака.

Прилог: детаљи тротоара и зида и армирања зида

ИНВЕСТИТОР

ПРЕСЕЦИ ЗИДОВА И ТРОТОАРА

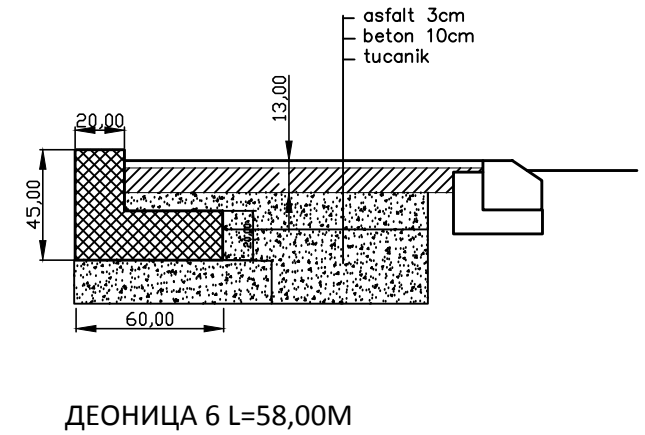
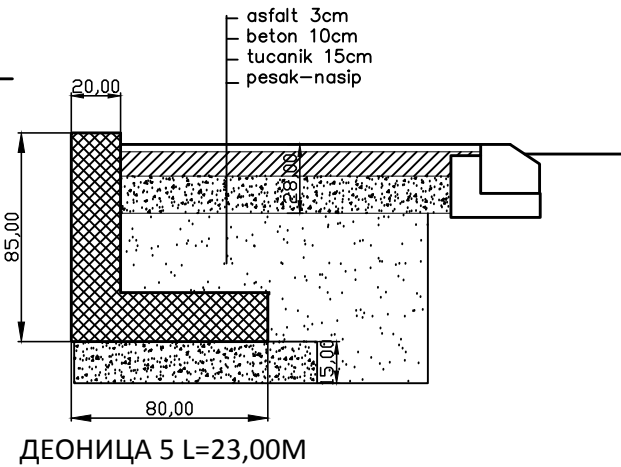
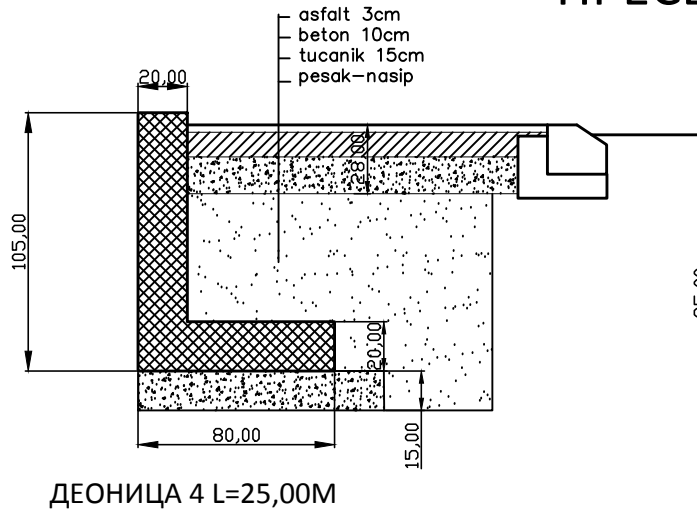

ДЕТАЉ ОГРАДЕ НА ЗИДУ

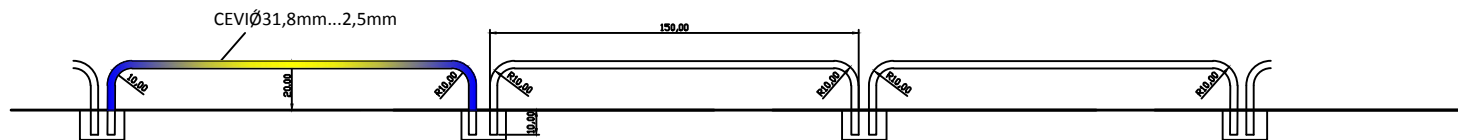

ПРЕСЕЦИ ЗИДОВА И ТРОТОАРА

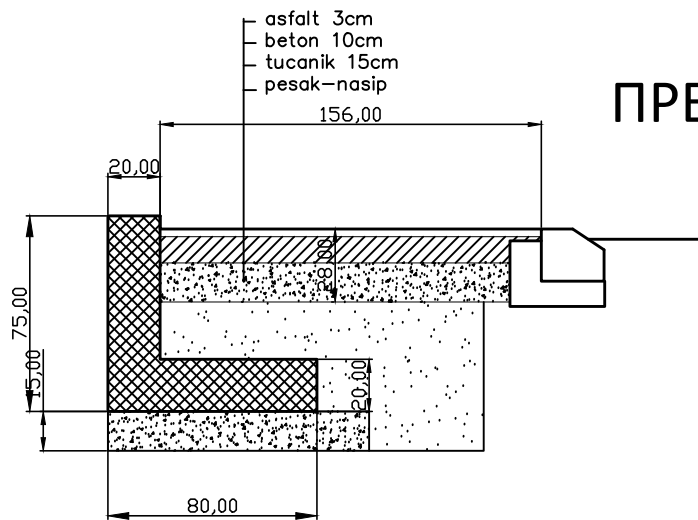

ДЕОНИЦА 2 L=41,00M

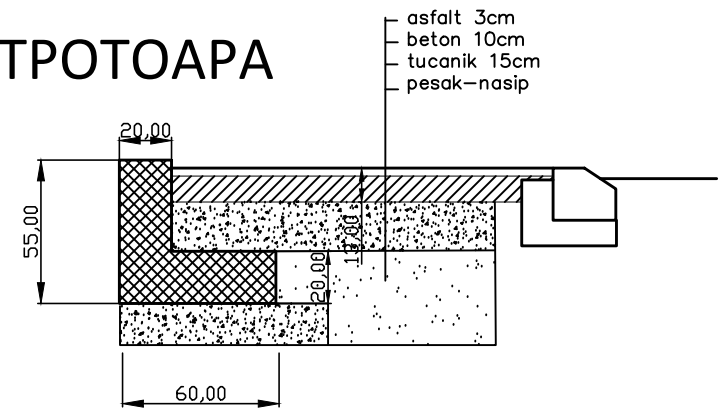

ДЕОНИЦА 3 L=45,00M

ДЕТАЉИ АРМИРАЊА

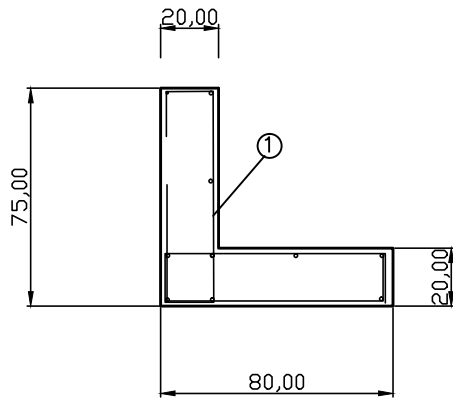

ДЕОНИЦА 2 L=41,00М

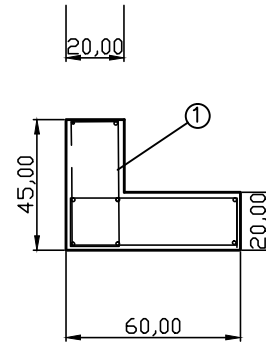

ДЕОНИЦА 6 L=58,00М

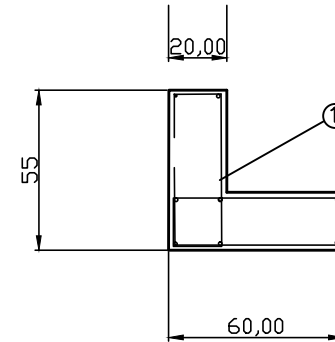

ДЕОНИЦА 3 L=45,00М

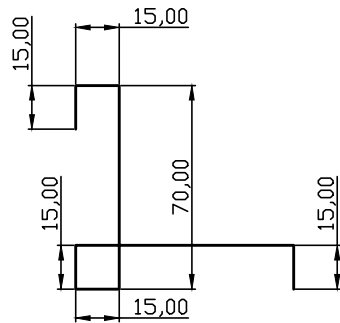

1 lg=2,20m R \varnothing 10/25

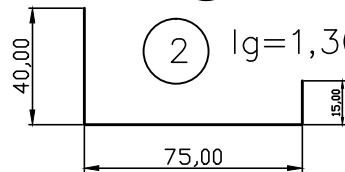

2 lg=1,30m R \varnothing 8/25

lg=.....m R \varnothing 8 KOM 10

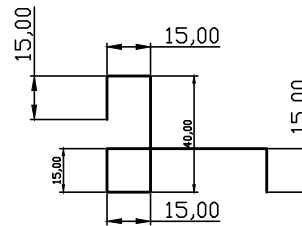

1 lg=1,70m R \varnothing 10/25

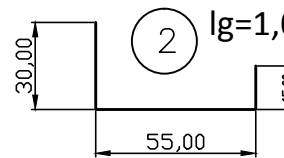

2 lg=1,00m R \varnothing 8/25

lg=.....m R \varnothing 8 KOM 8

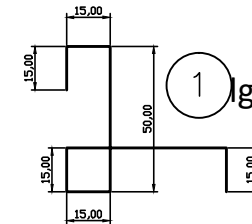

1 lg=1,80m R \varnothing 10/25

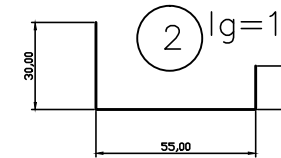

2 lg=1,00m R \varnothing 8/25

lg=.....m R \varnothing 8 KOM 8

ДЕТАЉИ АРМИРАЊА

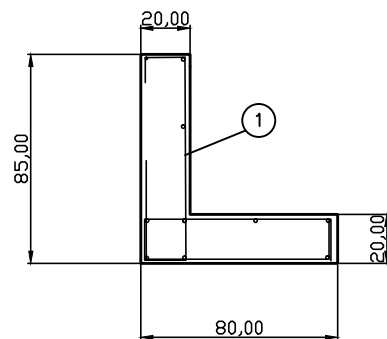

ДЕОНИЦА 5 L=23,00М

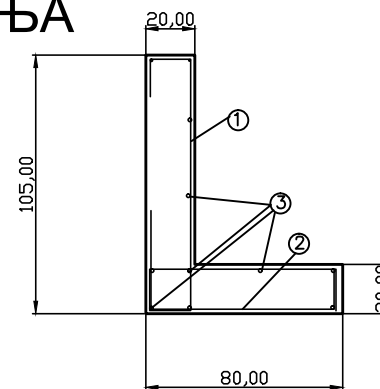

ДЕОНИЦА 4 L=25,00М

