

ЈП ЗА ИЗГРАДЊУ ОБРЕНОВЦА

**Обреновац, Вука Караџића 99д
телефон/факс: 8721-927; 8721-071;
mail: office@jprobrenovac.rs**

КОНКУРСНА ДОКУМЕНТАЦИЈА ОТВОРЕНИ ПОСТУПАК

Јавна набавка радова број: Р-16/2015

**Предмет: Изградња мреже јавног осветљења у
насељу Старо игралиште**

Наручилац	Јавно предузеће за изградњу Обреновца
Адреса	Бука Караџића 99 д
Место	Обреновац
Интернет страница	www.jpobrenovac.rs
Број	2871/4
Датум	08.09.2015. године

ПОЗИВ ДА СЕ ДАЈУ ПОНУДЕ

Јавно предузеће за изградњу Обреновца је објавило позив и конкурсну документацију на Порталу управе за јавне набавке и на интернет страници www.jpobrenovac.rs за подношење понуда за јавну набавку радова на **изградњи мреже јавног осветљења у насељу Старо игралиште**, број Р-16/2015. Конкурсна документација се може преузети са Портала управе за јавне набавке и са интернет странице www.jpobrenovac.rs

1.1. ПОДАЦИ О НАРУЧИОЦУ

Наручилац: ЈАВНО ПРЕДУЗЕЋЕ ЗА ИЗГРАДЊУ ОБРЕНОВЦА, Обреновац, Бука Караџића 99 д, МБ: 06900496, ПИБ: 101933143, Шифра делатности: 7112
Текући рачун: 840-476641-82 код Управе за трезор Обреновац

1.2. ВРСТА ПОСТУПКА ЈАВНЕ НАБАВКЕ И ПРИМЕНА ДРУГИХ ЗАКОНА

Спроводи се отворени поступак јавне набавке након доношења одлуке о покретању поступка број 2871/1 од 20.08.2015. године.

Поступак се спроводи ради закључења уговора.

На ову набавку ће се примењивати:

- Закон о јавним набавкама („Сл.гл.РС“ бр. 124/12, 14/15 и 68/15)
- Закон о општем управном поступку у делу који није регулисан ЗЈН (Сл.лист СРЈ“ бр. 33 од 11.07.1997., 31/01, „Сл.гл.РС“ бр. 30 од 07.05.2010)
- Закон о облигационим односима након закључења уговора о јавној набавци („Сл.лист СФРЈ“ бр. 29/78, 39/85, 57/89 и „Сл.лист СРЈ“ 31/93)
- Правилници које је објавила Управа за јавне набавке везано за поступак јавне набавке („Сл.гл.РС“ бр. 29 од 29.03.2013., 31 од 05.04.2013. и 33 од 10.04.2013.)

1.3. ПРЕДМЕТ ЈАВНЕ НАБАВКЕ

Предмет јавне набавке: **електричне инсталације**

Опис предмета јавне набавке: **Изградња мреже јавног осветљења у насељу Старо игралиште редни број Р-16/2015**

Назив и ознака из општег речника набавки: 45316100 **Инсталација спољне расвете**

1.4. КРИТЕРИЈУМ, ЕЛЕМЕНТИ КРИТЕРИЈУМА ЗА ДОДЕЛУ УГОВОРА

Одлука о додели уговора о јавној набавци радова донеће се применом критеријума **“економски најповољнија понуда”**, према следећим елементима критеријума:

- цена	0 - 90	бодова
- начин плаћања	0 - 10	бодова

1.5. ПРАВО НА УЧЕШЋЕ

Право на учешће у поступку јавне набавке има сваки понуђач који испуњава услове из члана 75.и 76. ЗЈН, а како је наведено у **УСЛОВИМА ЗА УЧЕШЋЕ И УПУТСТВУ КАКО СЕ ДОКАЗУЈЕ ИСПУЊЕНОСТ ТРАЖЕНИХ УСЛОВА.**

Понуђач у оквиру понуде доставља и друга документа и обрасце тражене конкурсном документацијом.

1.6. ОБАВЕШТЕЊЕ О НАЧИНУ ПРИПРЕМАЊА И МЕСТУ ПОДНОШЕЊА ПОНУДЕ

Понуде морају бити у целини припремљене у складу са конкурсном документацијом и морају да испуњавају све услове за учешће у поступку јавне набавке.

Понуђачи подnose понуде у писаној форми и запечаћеној коверти непосредно или препорученом пошљиком на адресу ЈП за изградњу Обреновца, Вука Караџића 99д, 11500 Обреновац.

Понуда се сматра благовременом ако је поднета у року од 30 дана од дана објављивања на Порталу управе за јавне набавке, односно ако је поднета до **08.10.2015.** године до 10⁰⁰ на писарницу наручиоца у седишту Предузећа Улица Вука Караџића 99д у Обреновцу (позив на број **Р-16/2015 – „Изградња мреже јавног осветљења у насељу Старо игралиште - не отварај“**).

Понуђач је дужан да на полеђини коверте назначи назив, адресу, телефон и контакт особу. Уколико понуђач понуду подноси са подизвођачем или као заједничку понуду, дужан је да на полеђини коверте наведе и називе подизвођача или члана заједничке понуде.

1.7. ОБАВЕШТЕЊЕ О ОТВАРАЊУ ПОНУДА

Јавно отварање понуда обавиће се **08.10.2015.** године у 10³⁰ у седишту Предузећа, Улица Вука Караџића 99д у Обреновцу. Све неблаговремено поднете понуде комисија за јавне набавке наручиоца ће, по окончању поступка отварања понуда, вратити неотворене понуђачима, са знаком да су поднете неблаговремено.

Отварање понуда је јавно и може присуствовати свако заинтересовано лице.

У поступку отварања понуда могу активно учествовати само овлашћени

представници понуђача, који пре почетка јавног отварања понуда, комисији наручиоца поднесу пуномоћје за учешће у поступку отварања понуда.

1.8. ОБАВЕШТЕЊЕ О РОКУ ДОНОШЕЊА ОДЛУКЕ О ДОДЕЛИ УГОВОРА

Одлука о додели уговора биће донета у року који не може бити дужи од 25 дана од дана отварања понуда.

1.9. КОНТАКТ (ЛИЦЕ ИЛИ СЛУЖБА)

Сва додатна обавештења и информације могу се добити на телефон 011/8720-395. Особа за контакт је Зоран Првуловић, дипл.инж.ел.

Комисија:
Зоран Првуловић, ср
Пава Николић, ср
Божидар Мијалковић, ср

У П У Т С Т В О ПОНУЂАЧИМА КАКО ДА САЧИНЕ ПОНУДУ

Овај део конкурсне документације садржи информације неопходне за припрему понуде у складу са захтевима наручиоца, начину доказивања испуњености услова понуђача, припреми и начину достављања понуда, њиховом отварању и оцењивању, као и избору најповољније понуде.

Непридржавање упутства и неподношење свих тражених доказа и докумената који су наведени у конкурсној документацији, или подношење понуде која не одговара конкурсној документацији представља ризик за понуђача и као резултат ће имати одбијање његове понуде.

1. ЈЕЗИК ПОНУДЕ

Понуда и остала документација која се односи на понуду мора бити на српском језику.

2. ПРИПРЕМА ПОНУДЕ

Од понуђача се очекује да је упознат са законима, прописима, стандардима и техничким условима који важе у Републици Србији.

Понуђач је обавезан да проучи конкурсну документацију, укључујући све прилоге, инструкције, техничку спецификацију, услове и обавезе понуђача као прилог уз техничку спецификацију, а све у циљу припреме одговарајуће и прихватљиве понуде. Од понуђача се очекује да укажу на евентуалне уочене недостатке и неправилности у циљу измене и допуне конкурсне документације. Понуда се саставља тако што понуђач уписује тражене податке у образац понуде и спецификацију у прилогу и уз исте прилаже сву тражену документацију и све доказе тражене конкурсном документацијом. Образац понуде се попуњава читко штампаним словима. **Понуђач је обавезан да попуни све ставке (елементе) у обрасцу понуде.** Понуда мора бити сачињена на преузетом образцу, јасна, недвосмислена, оверена печатом и потписом овлашћеног лица. **Свако бељење или подебљавање бројева мора се парафирати и оверити од стране понуђача.**

Понуђачи могу да поднесу само једну понуду и не могу је мењати после истека крајњег рока за подношење понуда.

Понуда која није сачињена у складу са захтевима из конкурсне документације биће одбијена.

Понуђач може да измени, допуни или опозове своју понуду писаним путем у **посебној коверти** пре истека рока за подношење понуда са ознаком на коверти „Измена понуде“, „Допуна понуде“ или „Опозив понуде“ за предметну јавну набавку.

Понуда треба да садржи све ПРИЛОГЕ и ОБРАСЦЕ дефинисане конкурсном документацијом којима се доказује испуњеност услова из члана 75. и 76. ЗЈН. Обрасци морају бити попуњени, а сваки ОБРАЗАЦ потписан и оверен печатом од стране овлашћеног лица.

Обрасце који су у конкретном случају непримењиви понуђач није у обавези да потпише и овери.

Уколико понуду подноси група понуђача сваки ОБРАЗАЦ мора бити потписан и оверен печатом од стране **овлашћеног лица**.

Понуђач мора све обрасце и изјаве који су саставни део конкурсне документације попунити читко – штампаним словима. Попуњени обрасци морају бити јасни, недвосмислени, потписани **од стране овлашћеног лица и оверени печатом**, у свему у складу са конкурсном документацијом.

Модел уговора - понуђач је у обавези да потпише и овери печатом модел уговора, чиме потврђује да прихвата услове модела уговора. **У случају подношења заједничке понуде, односно понуде са учешћем подизвођача у моделу уговора морају бити наведени сви понуђачи из групе понуђача, односно сви подизвођачи. У случају подношења понуде са учешћем подизвођача модел уговора попуњава овлашћено лице понуђача. У случају заједничке понуде модел уговора попуњава овлашћено лице представника групе понуђача.**

3. ПОНУДА СА ВАРИЈАНТАМА

Понуђачима није дозвољено подношење понуде са варијантама. Понуде са варијантама неће бити разматране.

4. ИЗМЕНА И ДОПУНА КОНКУРСНЕ ДОКУМЕНТАЦИЈЕ

Уколико Наручилац у року за достављање понуда измени или допуни конкурсну документацију обавезује се да, без одлагања те измене или допуне објави на Порталу јавних набавки и на својој интернет страници.

Наручилац је дужан да продужи рок за подношење понуда и објави обавештење о продужењу рока за подношење понуда уколико 8 или мање дана пре датума за достављање понуда изврши измену конкурсне документације.

5. ОБАВЕШТЕЊЕ О САМОСТАЛНОМ НАСТУПУ

Понуђач који је самостално поднео понуду не може истовремено да учествује у заједничкој понуди или као подизвођач, нити да учествује у више заједничких понуда.

6. АНГАЖОВАЊЕ ПОДИЗВОЂАЧА

Понуђач је дужан да за подизвођаче докаже испуњеност обавезних услова из члана 75. став 1. тач 1., 2. и 4. као и услове из става 2. истог члана ЗЈН.

Уколико Понуђач наступа са подизвођачем у понуди мора навести проценат укупне вредности набавке који ће поверити подизвођачу, а који не може бити већи од 50 % као и део предмета набавке који ће извршити преко подизвођача.

Понуђач не може ангажовати као подизвођача лице које није навео у понуди.

Понуђач може ангажовати као подизвођача лице које није навео у понуди, ако је на страни подизвођача након подношења понуде настала трајнија неспособност плаћања, ако то лице испуњава све услове одређене за подизвођача и уколико добије претходну сагласност наручиоца.

Уколико уговор између наручиоца и понуђача буде закључен, тај подизвођач ће бити наведен у уговору.

7. ЗАЈЕДНИЧКА ПОНУДА

Понуду може поднети група понуђача. Сваки понуђач из групе понуђача мора да испуни обавезне услове из члана 75. став 1. тачка 1., 2. и 4. као и услове из става 2. истог члана ЗЈН, а додатне услове испуњавају заједно.

Саставни део заједничке понуде је **споразум којим се понуђачи из групе међусобно и према наручиоцу обавезују на извршење јавне набавке**, а којим ће бити прецизно одређене појединачне обавезе и одговорност сваког од понуђача за извршење уговора. Понуђачи из групе понуђача одговарају неограничено солидарно према наручиоцу.

8. ВАЛУТА

Цене у понуди морају бити исказане у динарима без ПДВ-а. Понуђене цене морају бити коначне и не могу се мењати након закључења или у току извршења уговора осим у оправданим случајевима прецизираним Законом о облигационим односима.

9. СРЕДСТВА ФИНАНСИЈСКОГ ОБЕЗБЕЂЕЊА

Понуђач је обавезан да уз понуду достави:

- **Оригинално писмо о намерама пословне банке да ће издати банкарску гаранцију** неопозиву, безусловну, „наплативу на први позив“ и без права на приговор за **повраћај авансног плаћања** у висини плаћеног аванса са роком важења најкраће до правдања аванса.

10. ПОЈАШЊЕЊА КОНКУРСНЕ ДОКУМЕНТАЦИЈЕ

Понуђач може радним данима наручиоца, од понедељка до петка од 7³⁰ до 15³⁰, искључиво у писаној форми од наручиоца тражити додатне информације у вези са припремањем понуде при чему може да укажу наручиоцу и на евентуалне уочене недостатке и неправилности у конкурсној документацији, најкасније 5 дана пре истека рока за подношење понуде, на адресу Наручиоца Улица Вука Караџића 99 д Обреновац или на e-mail: office@jprobrenovac.rs.

Наручилац је дужан да у року од 3 дана од дана пријема захтева, одговор објави на Порталу јавних набавки и на својој интернет страници.

Тражење додатних информација и појашњења телефоном, није дозвољено.

11. ДОКАЗИ КОЈИ СУ ЈАВНО ДОСТУПНИ НА ИНТЕРНЕТ СТРАНИЦИ НАДЛЕЖНИХ ОРГАНА (АГЕНЦИЈЕ ЗА ПРИВРЕДНЕ РЕГИСТРЕ)

Понуђач није дужан да достави доказе који су јавно доступни на интернет страници надлежних органа и то:

- **Решење о регистрацији у Регистру понуђача код Агенције за привредне регистре** – као доказ да је регистрован у регистру понуђача
- **Решење о упису у регистар Агенције за привредне регистре** – као доказ да је регистрован код надлежног органа.
- **Извештај о бонитету за 2012., 2013. и 2014. годину** – као доказ да располаже финансијским капацитетом.

12. ЧУВАЊЕ ПРИСПЕЛИХ ПОНУДА И ПОВЕРЉИВОСТ ПОДАТАКА

Наручилац задржава све испеле понуде у трајном власништу, уз обавезу да их може користити само у сопствене сврхе и обавезу чувања поверљивости. Било какво одавање детаља из понуде који су оправдано означени као пословна тајна трећој страни од стране Наручиоца није дозвољено, без претходне писмене сагласности понуђача. Понуђач делове понуде који представљају пословну тајну мора видно означити и оверити парафом и печатом. Цена (осим елемената њене структуре) и остали комерцијални услови не могу бити означени као поверљиви.

13. ДОДАТНА ОБЈАШЊЕЊА ОД ПОНУЂАЧА

Наручилац може, после отварања понуда писменим путем затражити додатна објашњења од понуђача, која ће му помоћи при прегледу, вредновању и упоређивању понуда а може извршити контролу код понуђача, односно његовог подизвођача што је овај дужан да омогући.

14. НЕГАТИВНЕ РЕФЕРЕНЦЕ

Наручилац може одбити понуду понуђача из разлога дефинисаних чланом 82. став 1. и 2. ЗЈН, уколико поседује неки од доказа наведених у ставу 3. истог члана.

15. КРИТЕРИЈУМ И ЕЛЕМЕНТИ КРИТЕРИЈУМА

Одлука о додели уговора о јавној набавци радова донеће се применом критеријума “**економски најповољнија понуда**”, према следећим елементима критеријума:

- цена	0 - 90 бодова
- начин плаћања	0 - 10 бодова

- **цена** 0 - 90 бодова

Цена треба да буде изражена у динарима, без пореза на додатну вредност.

Укупна цена понуде мора да покрива све обавезе понуђача по тендерској документацији.

Ако је у понуди исказана неубичајено ниска цена, наручилац ће поступити у складу са чланом 92. Закона.

Понуђач са најнижом ценом добија 90 бодова. Понуђач са већом понуђеном ценом добија бодове према следећем обрасцу:

$$Ц = 90 \times \frac{Ц_{\text{мин}}}{Ц_{\text{пон}}}$$

Ц – број бодова

Ц_{пон} – понуђена цена

Ц_{мин} – најнижа понуђена цена

- **начин плаћања** 0-10 бодова

$$Y = 10 \times \frac{A_{\max} - A_{\text{пон}}}{A_{\max}}$$

Y – број бодова

A_{пон} – понуђени аванс у %

A_{max} – максимални понуђени аванс

16. ЕЛЕМЕНТИ КРИТЕРИЈУМА ОДНОСНО НАЧИН НА ОСНОВУ КОЈИХ ЋЕ ДОДЕЛИТИ УГОВОР У СЛУЧАЈУ ДА ПОСТОЈЕ ПОНУДЕ СА ЈЕДНАКИМ БРОЈЕМ ПОНДЕРА ИЛИ СА ИСТОМ ПОНУЂЕНОМ ЦЕНОМ

У случају када постоје две или више понуда са једнаким бројем бодова Наручилац ће изабрати понуду оног Понуђача који има нижу цену.

У случају да је и цена иста предност ће имати онај понуђач који је понудио краћи рок извођења радова, а ако је и рок извођења радова код ових понуђача исти предност ће имати онај понуђач који је у понуди дао дужи рок важности понуде.

17. ОБАВЕШТЕЊЕ

Накнаду за коришћење патената, као и одговорност за повреду заштићених права интелектуалне својине трећих лица сноси понуђач.

18. ОБАВЕШТЕЊЕ О РОКОВИМА И НАЧИНУ ПОДНОШЕЊА ЗАХТЕВА ЗА ЗАШТИТУ ПРАВА

Поступак заштите права понуђача регулисан је одредбама члана 138-167. Закона.

Захтев за заштиту права може да поднесе понуђач или заинтересовано лице, који има интерес за доделу уговора у конкретном поступку јавне набавке и који је претрпео или би могао да претрпи штету због поступања наручиоца противно одредбама ЗЈН.

Захтев за заштиту права подноси се наручиоцу, а копија се истовремено доставља Републичкој комисији за заштиту права.

Захтев за заштиту права се доставља непосредно, електронском поштом, факсом или препорученом пошиљком са повратницом.

Захтев за заштиту права може се поднети у току целог поступка јавне набавке, против сваке радње наручиоца, осим ако ЗЈН-ом није другачије одређено.

Захтев за заштиту права којим се оспорава врста поступка, садржина позива за подношење понуда или конкурсне документације сматраће се благовременим ако је примљен од стране наручиоца најкасније седам дана пре истека рока за

подношење понуда, без обзира на начин достављања и уколико је подносилац захтева у складу са чланом 63.став. 2.ЗЈН указао наручиоцу на евентуалне недостатке и неправилности, а наручилац исте није отклонио.

Захтев за заштиту права којим се оспоравају радње које наручилац предузме пре истека рока за подношења понуда, а након истека рока из претходног става, сматраће се благовременим уколико је поднет најкасније до истека рока за подношење понуда.

После доношења одлуке о додели уговора и одлуке о обустави поступка, рок за подношење захтева за заштиту права је десет дана од дана објављивања одлуке на Порталу јавних набавки.

Наручилац објављује обавештење о поднетом захтеву за заштиту права на Порталу јавних набавки и на својој интернет страници најкасније у року од два дана од дана пријема захтева за заштиту права.

Подносилац захтева за заштиту права је дужан да уплати таксу у износу од 120.000,00 динара уколико подноси захтев за заштиту права у отвореном поступку, на рачун буџета Републике Србије број: 840-30678845-06, шифра плаћања: 153 или 253, позив на број: подаци о броју или ознаци јавне набавке поводом које се подноси захтев за заштиту права, сврха уплате: Такса за ЗЗП, назив наручиоца, број или ознака јавне набавке поводом које се подноси захтев за заштиту права; корисник: Буџет Републике Србије, назив уплатиоца, односно назив подносиоца захтева за заштиту права за којег је извршена уплата таксе и потпис овлашћеног лица банке.

Захтев за заштиту права не задржава даље активности наручиоца у поступку јавне набавке у складу са одредбама члана 150. ЗЈН.

19. ДОДЕЛА УГОВОРА О ЈАВНОЈ НАБАВЦИ

Наручилац је дужан да уговор о јавној набавци достави понуђачу којем је уговор додељен, у року од 8 дана од дана протеча рока за подношење захтева за заштиту права, на потписивање.

Ако наручилац не достави потписан уговор понуђачу у року из претходног става, понуђач није дужан да потпише уговор што се неће сматрати одустајањем од понуде и не може сносити било какве последице, осим ако је поднет благовремен захтев за заштиту права.

Ако понуђач којем је додељен уговор одбије да закључи уговор о јавној набавци, наручилац може закључити уговор са првим следећим најповољнијим понуђачем.

Наручилац може и пре истека рока за подношење захтева за заштиту права закључити уговор ако је поднета само једна понуда.

УСЛОВИ ЗА УЧЕШЋЕ У ПОСТУПКУ ЈАВНЕ НАБАВКЕ

Понуђач мора да испуни следеће услове да би учествовао у овом позиву и поступку јавне набавке:

1. ОБАВЕЗНИ УСЛОВИ

Понуђач у поступку јавне набавке мора доказати:

1.1. да је регистрован код надлежног органа, односно уписан у одговарајући регистар

1.2. да он и његов законски заступник није осуђиван за неко од кривичних дела као члан организоване криминалне групе, да није осуђиван за кривична дела против привреде, кривична дела против животне средине, кривично дело примања или давања мита, кривично дело преваре,

1.3. да је измирио доспеле порезе, доприносе и друге јавне дажбине у складу са прописима РС или стране државе када има седиште на њеној територији и да је измирио обавезе по основу изворних локалних јавних прихода,

1.4. обавезан је да наведе да је поштовао обавезе које произилазе из важећих прописа о заштити на раду, запошљавању и условима рада, заштити животне средине као и да нема забрану обављања делатности која је на снази у време подношења понуде.

2. ДОДАТНИ УСЛОВИ

За учешће у поступку јавне набавке понуђач мора да:

2.1. располаже финансијским капацитетом и то:

- да је у 2012., 2013. и 2014. години остварио укупан финансијско-пословни приход од најмање 7.500.000,00 динара.

2.2. располаже пословним капацитетом и то:

- да у претходне три године (2012., 2013. и 2014.) има закључене уговоре за извођење радова на изградњи мрежа јавног осветљења у укупном износу од минимум 4.500.000,00 динара.

2.3. располаже кадровским капацитетом и то: да има у радном односу на неодређено или одређено време или ангазоване по уговору о радном ангажовању по другом правном основу најмање:

- 1 дипл.ел. инж. са лиценцом број 450
- 2 извршиоца електро струке III или IV степена стручне спреме за рад у хидрауличној платформи
- 4 извршиоца електро струке III или IV степена стручне спреме

2.4. располаже техничким капацитетом: да има најмање

- теретно возило носивости до 3 тоне – 1 ком

Наведена механизација може бити у власништву, закупу или купљена на лизинг.

2.5. Понуђач је дужан да испоручи и угради светиљке захтеваног квалитета који је потврђен одговарајућим сертификатима.

2.6. Понуђач је дужан да испоручи уређај за уштеду електричне енергије захтеваних карактеристика.

УПУТСТВО КАКО СЕ ДОКАЗУЈЕ ИСПУЊЕНОСТ УСЛОВА

Као доказ да испуњава услове за учешће, наведене у овом делу конкурсне документације, сагласно члану 77. став 4. ЗЈН, понуђач може:

- доставити правилно потписану и печатом оверену ИЗЈАВУ дату као прилог ове конкурсне документације, којом под пуном материјалном и кривичном одговорношћу потврђује да испуњава услове за учешће у поступку јавне набавке из члана 75. и 76. ЗЈН, дефинисане конкурсном документацијом или
- може доставити фотокопије доле наведених доказа и то:

1. ОБАВЕЗНИ УСЛОВИ

1.1. доказ:

- извод или решење из регистра Агенције за привредне регистре или извод из регистра надлежног Привредног суда (за правна лица)
- извод из регистра Агенције за привредне регистре или извод из одговарајућег регистра (за предузетнике)

НАПОМЕНА: Понуђач није дужан да достави доказ који је јавно доступан на интернет страници Агенције за привредне регистре, али је обавезан да наведе у својој понуди интернет страницу на којој су тражени подаци јавно доступни

1.2. доказ:

(За правна лица)

- извод из казнене евиденције основног суда на чијем је подручју седиште домаћег правног лица, односно седиште представника или огранка страног правног лица,
- извод из казнене евиденције Посебног одељења (за организовани криминал) Вишег суда у Београду,
- уверење из казнене евиденције надлежне полицијске управе Министарства унутрашњих послова за законског заступника – захтев за издавање овог уверења може се поднети према месту рођења, али и према месту пребивалишта

(За предузетнике и физичка лица)

- уверење из казнене евиденције надлежне полицијске управе Министарства унутрашњих послова – захтев за издавање овог уверења може се поднети према месту рођења, али и према месту пребивалишта

1.3. доказ:

- а) уверење пореске управе Министарства финансија РС да је измирио доспеле порезе и доприносе (за правна и физичка лица и за предузетнике)
- и

б) уверење надлежне управе локалне самоуправе – да је измирио обавезе по основу изворних локалних јавних прихода (за правна и физичка лица и за предузетнике).

Докази из тачке 1.2. и 1.3. не могу бити старији од 2 месеца пре отварања понуда.

Понуђач није дужан да доставља доказе о испуњености услова од тачке 1.1. до тачке 1.3. ако је уписан у регистар понуђача, али је у том случају дужан да у понуди наведе интернет страницу на којој су подаци јавно доступни и да достави копију решења о упису у регистар.

**1.4. доказ за испуњеност услова из члана 75. став 2. ЗЈН:
Потписана и оверена изјава образац бр. 16. (у прилогу конкурсне документације).**

2. ДОДАТНИ УСЛОВИ

2.1. Доказ за финансијски капацитет:

- извештај о бонитету за 2012., 2013. и 2014. годину - образац БОН-ЈН Агенције за привредне регистре (за правна лица и за предузетнике)

Напомена: Уколико извештај о бонитету не обухвата податке за 2014. годину, као доказ ће се прихватити биланс успеха за ту годину.

- биланс успеха, порески биланс и пореска пријава за утврђивање пореза на доходак грађана на приход од самосталних делатности за 2012., 2013. и 2014. годину, (за физичка лица)

НАПОМЕНА: Понуђач није дужан да достави доказ који је јавно доступан на интернет страници Агенције за привредне регистре, али је обавезан да наведе у својој понуди интернет страницу на којој су тражени подаци јавно доступни

2.2. Доказ за пословни капацитет: попуњен образац бр. 7. („Пословни капацитет понуђача“ у прилогу) и достављање уговора са окончаним ситуацијама или уговора са рачунима у вредности од најмање 4.500.000,00 динара без ПДВ-а, закључених у претходне 3 године (2012., 2013. и 2014. година).

2.3. Доказ за кадровски капацитет: попуњен образац бр. 8. („Кадровски капацитет понуђача“ у прилогу) и следеће:

**- за дипл. ел. инжењера доставља захтевану лиценцу са потврдом о продужењу и уговор о раду или уговор о радном ангажовању по другом правном основу,
- за извршиоце електро струке III или IV степена стручне спреме за рад на хидрауличној платформи доставља Уверење о практичној и теоријској**

оспособљености за безбедан и здрав рад на хидрауличној подизној платформи и доказе о радном статусу - уговоре о раду или уговоре о радном ангажовању по другом правном основу,
- за извршиоце електро струке III или IV степена стручне спреме доставља доказе о радном статусу - уговоре о раду или уговоре о радном ангажовању по другом правном основу.

2.4. Доказ за технички капацитет: попуњен образац бр. 9. („Технички капацитет понуђача“ у прилогу) и следеће:

- доказ о власништву - пописна листа са стањем на дан 31.12.2014. године уз обавезно обележавање маркером механизације или достављањем рачуна за механизацију набављену у текућој години,
- доказ о закупу - уговор о закупу,
- доказ о лизингу - уговор о лизингу.

Све додатне услове понуђач може да испуни самостално или са групом понуђача кумулативно.

2.5. Доказ о квалитету светиљки:

а) Записници о типским испитивањима: Понуђене светиљке морају бити конструисане и израђене према захтевима стандарда СРПС ЕН 60598-1
Понуђач за понуђене светиљке треба да обезбеди:

- ИЗВЕШТАЈ О ИСПИТИВАЊУ - ДЕКЛАРАЦИЈУ О КВАЛИТЕТУ ПРЕМА СТАНДАРДУ СРПС ЕН 60598-1 (ЕН 60598-1);
- ИЗВЕШТАЈ о испитивању отпорности на удар за протектор (ИК) ПРЕМА СТАНДАРДУ СРПС ЕН 62262 (ЕН 62262) или СРПС ЕН 50102 (ЕН 50102);
- ИЗВЕШТАЈ о испитивању степена механичке заштите (ИП) ПРЕМА СТАНДАРДУ СРПС ЕН 60598-1 (ЕН 60598-1 или ИЕЦ 60598-1)
- Поларни дијаграм светлосне расподеле за понуђене светиљке издат од стране акредитоване лабораторије за фотометријска испитивања.
- Испитивања треба да буду извршена по важећим стандардима у за то овлашћеним лабораторијама, о чему треба приложити одговарајућу важећу потврду.
- За записнике о испитивању на страном језику треба доставити превод на српски језик од стране овлашћеног судског тумача
- Оверену ауторизацију произвођача (MAF manufacturer authorization form) за понуђену светиљку којом произвођач овлашћује понуђача да може да нуди светиљку која је предмет набавке.

б) ОДГОВАРАЈУЋИ СЕРТИФИКАТИ - ИСО 9001/ СРПС ИСО 9001 за осигурање квалитета светиљки: Произвођач светиљки, као и произвођачи свих монтажних елемената који се у њима примењују (пригушнице, упалјачи, грла, кондензатори) треба да имају уведен и сертифициван систем квалитета према стандарду.

2.6. Понуђач је у обавези да испоручи уређај за уштеду електричне енергије следећих карактеристика:

- континуална регулација светлосног флукса променом излазног напона у корацима не већим од 1V
- могућност регулације напона свих релевантних конвенционалних типова сијалица (натријум високог притиска, метал-халогене и живине)
- опсег регулације напона од 60V, у распону од (170-230) V
- могућност меканог старта сијалица са континуалном променом напона, брзином не већом од 2,5V/мин
- могућност регулације напона са најмање 4 програма
- укупну уштеду електричне енергије минимум 25% уз стандардне редукције нивоа осветљаја
- уграђену пренапонску заштиту и заштиту од директног удара грома
- могућност даљинског надзора система преко "GSM" модема
- могућност ручне промене излазног напона регулатора
- могућност ручног "by-pass-a" за потребе одржавања и подешавања
- преоптерећење не мање од 50% у трајању од 15 минута
- брзина стабилизације напона мања од 4 "ms/V"
- одступање излазног напона од задате вредности програма <1%
- меморисање времена појаве преоптерећења и прекомерних температура
- аутоматско активирање "by-pass-a" у случају реаговања неке од заштита

Уређај за уштеду електричне енергије треба да задовољава следеће стандарде ЕН 50178: 1999; ЕН 55015:2006+A1:2007+A2:2009; ЕН 61000-3-2:2006; ЕН 61547:1995+A1:2000; ЕН 61000-3-3:2008 или одговарајуће СРПС стандарде.

Доставити фотокопије сертификата који доказују поседовање наведених стандарда.

Такође је неопходно да се за уређај за уштеду електричне енергије достави позитивно стручно мишљење барем једне референтне установе из Србије, (Електротехничког факултета или надлежног института) које треба да садржи и зависности светлосног флукса и активне снаге од промене напона за натријумове сијалице високог притиска, метал-халогене и живине сијалице, као и зависности фактора снаге од промена напона за три наведена типа сијалица.

3. Докази за обавезне и додатне услове овог упутства могу бити неоверене фотокопије.

4. Ако је понуђач као доказ о испуњености услова за учешће о јавној набавци доставио изјаву, наручилац је пре доношења одлуке о додели уговора дужан да од понуђача чија је понуда оцењена као најповољнија затражи да достави копију захтеваних доказа о испуњености услова, а може и да затражи на увид оригинал или оверену копију свих или појединих доказа.

- 5. Наручилац доказе може да затражи и од осталих понуђача.**
- 6. Наручилац није дужан да од понуђача затражи достављање свих или појединих доказа уколико за истог понуђача поседује одговарајуће доказе из других поступака јавних набавки.**
- 7. Ако понуђач у остављеном, примереном року, који не може бити краћи од 5 дана, не достави захтеване доказе, наручилац ће његову понуду одбити као неприхватљиву.**
- 8. Ако понуђач има седиште у другој држави, наручилац може да провери да ли су документи којима понуђач доказује испуњеност тражених услова издати од стране надлежних органа те државе.**
Ако понуђач има седиште у другој држави, документација за доказивање услова мора бити оверена од стране надлежног органа државе у којој понуђач има седиште (управног или судског органа), односно амбасаде те државе у РС.
- 9. Понуђач је дужан да без одлагања писмено обавести наручиоца о било којој промени у вези са испуњеношћу услова из поступка јавне набавке, која наступи до доношења одлуке, односно до закључења уговора, односно током важења уговора о јавној набавци.**
- 10. Поред наведених доказа понуђач је обавезан да уз понуду достави:**
- Оригинал писмо о намерама пословне банке да ће издати банкарску гаранцију неопозиву, безусловну, „наплативу на први позив“ и без права на приговор за повраћај авансног плаћања у висини плаћеног аванса са роком важења најкраће до правдања аванса (односи се на понуђача који захтева авансно плаћање).

1. ОБРАЗАЦ ПОНУДЕ
по јавној набавци радова број: Р-16/2015

1. Понуда број _____ од _____ године за јавну набавку радова објављену на Порталу јавних набавки и интернет страници наручиоца (www.jpobrenovac.rs) – **изградња мреже јавног осветљења у насељу Старо игралиште.**

2. О себи дајемо следеће податке:

Назив, улица и број и седиште понуђача: _____

Број рачуна и назив банке _____

ПИБ број _____ Матични број _____

Број телефона _____ Број телефакса _____ Е маил _____

Директор _____ Особа за контакт _____

3. Понуду подносимо:

А) самостално Б) као заједничку понуду В) са подизвођачем

(пословно име, адреса седишта, матични број и ПИБ, име особе за контакт - свих понуђача из групе понуђача као и подизвођача)

4. Понуђач је уписан у Регистар понуђача **ДА** (заокружити) **НЕ**
(www.apr.gov.rs/Registri/Registar_ponudaca/ / Registar_Ponudaca_pretraga_podataka.aspx)

5. Важност понуде (не краћа од 30 дана од дана отварања понуде): _____ дана

6. Цена:

Врста радова	Цена са свим трошковима без ПДВ-а	Вредност ПДВ-а	Цена са ПДВ-ом
Изградња мреже јавног осветљења у насељу Старо игралиште			

7. Начин плаћања: аванс _____ %, по ситуацијама _____ % у року до 45 дана

8. Рок завршетка радова: _____ радних дана (најдуже 30 радних дана) од дана увођења у посао

9. Гарантни рок за изведене радове: _____ година (минимум 2 године)

10. Део предмета набавке који ће се извршити преко подизвођача (навести врсту радова) _____, у износу од _____ % укупне вредности набавке.

Датум:

М.П.

Потпис одговорног лица понуђача

2. ИЗЈАВА ЧЛАНОВА ГРУПЕ КОЈИ ПОДНОСЕ ЗАЈЕДНИЧКУ ПОНУДУ

Изјављујем да наступамо као група понуђача за јавну набавку број **Р-16/2015 – изградња мреже јавног осветљења у насељу Старо игралиште.**
Овлашћујем члана групе _____ да у име и за рачун осталих чланова групе иступа пред наручиоцем.

РБ	Пун назив и седиште члана групе	Врста радова које ће изводити	Потпис одговорног лица и печат члана групе
1	Овлашћени члан		_____ М.П.
2	Члан групе		_____ М.П.
3	Члан групе		_____ М.П.
4	Члан групе		_____ М.П.

Датум:

3. ПОДАЦИ О ПОНУЂАЧУ КОЈИ ЈЕ УЧЕСНИК У ЗАЈЕДНИЧКОЈ ПОНУДИ

НАЗИВ: _____

АДРЕСА: _____

ЛИЦЕ ЗА КОНТАКТ: _____

ЕЛЕКТРОНСКА АДРЕСА
ЛИЦА ЗА КОНТАКТ: _____

ТЕЛЕФОН: _____

ТЕЛЕФАКС: _____

ПИБ: _____

МАТИЧНИ БРОЈ: _____

БРОЈ РАЧУНА И НАЗИВ БАНКЕ: _____

НАПОМЕНА: Овај образац попуњавају само они понуђачи који подносе заједничку понуду, у ком случају је потребно исту копирати у довољном броју примерака, да се попуни и достави за сваког понуђача који је учесник у заједничкој понуди

Место и датум:

Потпис овлашћеног лица

4. СПОРАЗУМ

Овим споразумом следећи чланови групе понуђача:

Р.бр.	Пословно име	Адреса седишта	Име и презиме одговорног лица
1.			
2.			
3.			

се међусобно и према наручиоцу обавезују на извршење јавне набавке радова бр. **Р-16/2015 - изградња мреже јавног осветљења у насељу Старо игралиште.**

Наведени чланови групе понуђача сагласни су да одговарају неограничено солидарно према наручиоцу.

Сви чланови заједничке понуде се обавезују да ће:

1) члан групе наведен под редним бројем 1. у горњој табели ће бити носилац посла, односно поднеће понуду и заступаће групу понуђача пред наручиоцем и обављати следеће послове у извршењу уговора

_____,
2) члан групе понуђача наведен под редним бројем _____, обављаће следеће послове у извршењу уговора (уписати редни број)

_____,
3) члан групе понуђача наведен под редним бројем _____, обављаће следеће послове у извршењу уговора (уписати редни број)

Овим споразумом се уређују и друга питања:

За члана заједничке понуде под р.бр. 1. _____ м.п.
(Овлашћена особа)

За члана заједничке понуде под р.бр. 2. _____ м.п.
(Овлашћена особа)

За члана заједничке понуде под р.бр. 3. _____ м.п.
(Овлашћена особа)

Понуђачи могу доставити и други споразум који садржи све податке из **чл. 81 ЗЈН.**

5. ИЗЈАВА ПОНУЂАЧА О АНГАЖОВАЊУ ПОДИЗВОЂАЧА
(Списак подизвођача које је понуђач укључио у понуду)

	НАЗИВ ПОДИЗВОЂАЧА	ПОЗИЦИЈА РАДОВА	Учешће подизвођача у % (мак 50%)
1.			
2.			
3.			
4.			

Датум:

МП

Потпис овлашћеног лица

6. ПОДАЦИ О ПОДИЗВОЂАЧУ

НАЗИВ ПОДИЗВОЂАЧА: _____

АДРЕСА ПОДИЗВОЂАЧА: _____

ЛИЦЕ ЗА КОНТАКТ: _____

ЕЛЕКТРОНСКА АДРЕСА
ЛИЦА ЗА КОНТАКТ: _____

ТЕЛЕФОН: _____

ТЕЛЕФАКС: _____

ПИБ: _____

МАТИЧНИ БРОЈ: _____

БРОЈ РАЧУНА И НАЗИВ БАНКЕ: _____

Место и датум:

М.П.

Потпис одговорног лица понуђача

7. СПИСАК НАЈВАЖНИЈИХ ИЗВЕДЕНИХ РАДОВА
у претходне 3 године (2012., 2013. и 2014. година)

Инвеститор	Предмет уговора (врста радова)	Број уговора	Број ситуације или рачуна	Вредност ситуације без ПДВ
1.				
2.				
3.				
4.				
5.				
6.				
7.				
8.				
9.				
10.				
11.				
12.				
13.				
14.				
15.				
УКУПНО:				

Напомена: У погледу пословног капацитета понуђач мора да у претходне три године (2012., 2013. и 2014.) има закључене уговоре за извођење радова на изградњи мрежа јавног осветљења у укупном износу од минимум 4.500.000,00 динара.

М.П.

Потпис овлашћеног лица понуђача

8. КАДРОВСКИ КАПАЦИТЕТ ПОНУЂАЧА
који ће бити ангажован за извршење предметне јавне набавке

РБ	Име и презиме	Радно место	Стручна спрема	Радни однос на одређено-неодређено или ангажоване по другом правном основу
1.				
2.				
3.				
4.				
5.				
6.				
7.				
8.				
9.				
10.				
11.				
12.				
13.				
14.				
15.				

За предметну јавну набавку неопходно је да понуђач обезбеди **најмање**:

- 1 дипл.ел. инж. са лиценцом број 450
- 2 извршиоца електро струке III или IV степена стручне спреме за рад у хидрауличној платформи
- 4 извршиоца електро струке III или IV степена стручне спреме у радном односу на неодређено или одређено време или ангажоване по уговору о радном ангажовању по другом правном основу.

Под материјалном и кривичном одговорношћу гарантујем за тачност података и да ће наведени извршиоци бити ангажовани за извршење предметне јавне набавке.

М.П.

Потпис овлашћеног лица понуђача

9. ТЕХНИЧКИ КАПАЦИТЕТ ПОНУЂАЧА
који ће бити ангажован за извршење предметне јавне набавке

РБ	механизација	рег.број	правни основ коришћења (власништво, закуп, лизинг)
1.			
2.			
3.			
4.			
5.			

Напомена: За предметну јавну набавку неопходно је да понуђач обезбеди најмање:
- теретно возило носивости до 3 тоне – 1 ком

Под материјалном и кривичном одговорношћу гарантујем за тачност података и изјављујем да ће наведена механизација бити на располагању за извршење предметне јавне набавке.

М.П.

Потпис овлашћеног лица Понуђача

**10. ИЗЈАВА ПОНУЂАЧА
О ИСПУЊЕНОСТИ УСЛОВА ИЗ ЧЛАНА 75. И 76. ЗАКОНА У
ОТВОРЕНОМ ПОСТУПКУ ЈАВНЕ НАБАВКЕ**

Сагласно члану 77. став 4. Закона о јавним набавкама под пуном материјалном и кривичном одговорношћу, као законски заступник понуђача, дајем следећу:

ИЗЈАВУ

Понуђач _____ у **отвореном поступку јавне набавке радова бр. Р-16/2015 - изградња мреже јавног осветљења у насељу Старо игралиште** испуњава услове прописане чланом 75. и 76. Закона о јавним набавкама, односно услове дефинисане конкурсном документацијом за предметну јавну набавку и то:

Обавезне услове

- 1.1.** Понуђач је регистрован код надлежног органа, односно уписан у одговарајући регистар,
- 1.2.** Понуђач и његов законски заступник нису осуђивани за неко од кривичних дела као члан организоване криминалне групе, да није осуђиван за кривична дела против привреде, кривична дела против животне средине, кривично дело примања или давања мита, кривично дело преваре,
- 1.3.** Понуђач је измирио доспеле порезе, доприносе и друге јавне дажбине у складу са прописима РС, или стране државе када има седиште на њеној територији,
- 1.4.** Понуђач је поштовао обавезе које произилазе из важећих прописа о заштити на раду, запошљавању и условима рада, заштити животне средине као и да нема забрану обављања делатности, која је на снази у време подношења понуде.

Додатне услове

- 2.1.** Понуђач располаже финансијским капацитетом - да је у 2012., 2013. и 2014. години остварио укупан финансијски-пословни приход од најмање 7.500.000,00 динара.
- 2.2.** Понуђач располаже пословним капацитетом - да у 2012., 2013. и 2014. години има закључене уговоре за извођење радова на изградњи мрежа јавног осветљења у укупном износу од минимум 4.500.000,00 динара.
(Напомена: Попуњен образац број **7.** садржи захтеване податке).
- 2.3.** Понуђач располаже кадровским капацитетом – да има у радном односу на неодређено или одређено време или ангажоване по уговору о радном ангажовању по другом правном основу најмање - 1 дипл.ел. инж. са лиценцом број 450, 2 извршиоца електро струке III или IV степена стручне спреме за рад у хидрауличној платформи и 4 извршиоца електро струке III или IV степена стручне спреме.
(Напомена: Попуњен образац број **8.** садржи захтеване податке)

2.4. Понуђач располаже техничким капацитетом - да има најмање:

- теретно возило носивости до 3 тоне – 1 ком

(Напомена: Попуњен образац број **9**. садржи захтеване податке).

2.5. Понуђач поседује захтеване доказе о квалитету светиљки и то:

а) Записнике о типским испитивањима

б) одговарајуће сертификате који обезбеђују осигурање квалитета светиљки

2.6. Понуђач ће испоручити уређај за уштеду електричне енергије са карактеристикама захтеваним у тачки 2.6. „Упутства како се доказује испуњеност услова“.

Дана _____ 2015. године

МП

ПОНУЂАЧ

Напомена: Уколико понуду подноси група понуђача, изјава мора бити копирана, потписана од стране овлашћеног лица сваког понуђача из групе понуђача, оверена печатом, уз обавезу заокруживања додатних услова који се испуњавају заједнички.

Ако је понуђач уместо фотокопија захтеваних доказа доставио Изјаву, наручилац ће пре доношења одлуке о додели уговора од понуђача чија је понуда оцењена као најповољнија обавезно затражити да достави копију захтеваних доказа о испуњености услова, а може и да затражи на увид оригинал или оверену копију свих или појединих доказа.

Ако понуђач у остављеном примереном року, који не може бити краћи од 5 дана, не достави захтеване доказе, наручилац ће његову понуду одбити као неприхватљиву.

Наручилац није дужан да од понуђача затражи достављање свих или појединих доказа уколико за истог понуђача поседује одговарајуће доказе из других поступака јавних набавки.

11. ИЗЈАВА ПОДИЗВОЂАЧА О ИСПУЊЕНОСТИ УСЛОВА ИЗ ЧЛАНА 75. ЗАКОНА У ОТВОРЕНОМ ПОСТУПКУ ЈАВНЕ НАБАВКЕ

Сагласно члану 77. став 4. Закона о јавним набавкама под пуном материјалном и кривичном одговорношћу, као законски заступник подизвођача, дајем следећу:

ИЗЈАВУ

Подизвођач _____ у отвореном поступку јавне набавке радова бр. Р-16/2015 - у насељу Старо игралиште испуњава услове прописане чланом 75. Закона о јавним набавкама, односно услове дефинисане конкурсном документацијом за предметну јавну набавку и то:

Обавезне услове

- 1.1. Подизвођач је регистрован код надлежног органа, односно уписан у одговарајући регистар,
- 1.2. Подизвођач и његов законски заступник нису осуђивани за неко од кривичних дела као члан организоване криминалне групе, да није осуђиван за кривична дела против привреде, кривична дела против животне средине, кривично дело примања или давања мита, кривично дело преваре,
- 1.3. Подизвођач је измирио доспеле порезе, доприносе и друге јавне дажбине у складу са прописима РС, или стране државе када има седиште на њеној територији,
- 1.4. Подизвођач је поштовао обавезе које произилазе из важећих прописа о заштити на раду, запошљавању и условима рада, заштити животне средине као и да нема забрану обављања делатности, која је на снази у време подношења понуде.

Дана _____ 2015. године

МП

ПОДИЗВОЂАЧ

Напомена:

Ако је подизвођач уместо фотокопије захтеваних доказа доставио Изјаву, наручилац ће пре доношења одлуке о додели уговора од понуђача чија је понуда оцењена као најповољнија обавезно затражити да достави копију захтеваних доказа о испуњености услова, а може и да затражи на увид оригинал или оверену копију свих или појединих доказа.

Наручилац није дужан да од понуђача затражи достављање свих или појединих доказа уколико за истога подизвођача поседује одговарајуће доказе из других поступака јавних набавки.

12. МОДЕЛ УГОВОРА о извођењу радова

Уговорне стране:

1. ЈП за изградњу Обреновца, Вука Караџића 99д, Обреновац
које заступа в.д. директора Милан Марошанин, дипл.маш.инж.
(даље: Наручилац)
ПИБ: 101933143

2. _____
са заједничким понуђачима _____
са подизвођачима _____
које заступа директор _____
(у даљем тексту: Извођач)
ПИБ : _____

ПРЕДМЕТ УГОВОРА: Изградња мреже јавног осветљења у насељу Старо игралиште

УВОДНЕ ОДРЕДБЕ

Члан 1.

Наручилац је по позиву објављеном на Порталу јавних набавки и својој интернет страници спровео отворени поступак за јавну набавку радова број Р-16/2015, изградња мреже јавног осветљења у насељу Старо игралиште и донео одлуку о додели уговора Извођачу _____ из _____ са најповољнијом понудом бр. _____ од _____, која у потпуности одговара техничкој спецификацији из конкурсне документације и саставни је део уговора.

ПРЕДМЕТ УГОВОРА

Члан 2.

Предмет уговора су радови на **изградњи мреже јавног осветљења у насељу Старо игралиште** наведени у техничкој спецификацији као саставном делу уговора.

Ради извршења радова који су предмет овог уговора, Извођач се обавезује да обезбеди радну снагу, материјал и другу опрему и изврши све радове из техничке спецификације.

ВРЕДНОСТ РАДОВА

Члан 3.

Уговорена цена радова износи укупно _____ динара без ПДВ-а, односно _____ са ПДВ-ом, а утврђена је на основу понуде број _____ од _____ 2015. године и јединичних цена из техничке спецификације.

Јединичне цене су фиксне и не могу се мењати услед повећања цене елемената на основу којих су одређене.

Осим вредности рада и материјала неопходних за извршење уговора, уговорена цена обухвата и трошкове организације градилишта, осигурања и све остале зависне трошкове Извођача.

УСЛОВИ И НАЧИН ПЛАЋАЊА

Члан 4.

Плаћање уговорене цене из предходног члана вршиће се на следећи начин:

- Аванс у висини од _____% по достављању овереног предрачуна (попуњава извођач који захтева авансно плаћање) и истовременог достављања оригинал банкарске гаранције за повраћај плаћеног аванса, која мора бити неопозива, безусловна, наплатива на први позив и без права на приговор, са роком важности најкраће до правдања аванса.
- _____% по испостављеним привременим и окончаној ситуацији сачињеним на основу оверене грађевинске књиге изведених радова, у року до 45 дана од овере ситуације, с тим што вредност окончане ситуације мора износити најмање 10% од уговорене вредности.

Члан 5.

Извођач је дужан да након потписивања уговора, а пре уплате аванса преда Наручиоцу банкарску гаранцију у износу који одговара висини уговореног аванса са ПДВ-ом. Банкарска гаранција мора бити неопозива, безусловна, „наплатива на први позив“ и без права на приговор на писмени налог Наручиоца којим изјављује да Извођач није оправдао плаћени аванс у складу са одредбама овог уговора.

(Овај члан се неће примењивати ако понуђач не тражи авансно плаћање).

Члан 6.

Извођач се обавезује да на оверу и плаћање Наручиоцу испоставља привремене ситуације за изведене радове прегледане и потписане од стране стручног надзора, а наручилац се обавезује да ситуацију овери у року од пет дана од дана пријема.

Комплетну документацију неопходну за оверу привремене ситуације: листове грађевинске књиге, одговарајуће атесте за уграђени материјал и другу документацију Извођач доставља стручном надзору, који ту документацију чува до техничког прегледа, примопредаје и коначног обрачуна. У супротном се

неће извршити овера и плаћање извршених радова, што Извођач признаје без права приговора.

РОК ИЗВОЂЕЊА РАДОВА

Члан 7.

Извођач је у обавези да радове из предмета овог уговора заврши у року од _____ радних дана (максимално 30 радних дана) од дана увођења у посао.

Дан увођења у посао, стручни надзор Наручиоца уписује у грађевински дневник.

Дан завршетка радова стручни надзор констатује грађевинским дневником.

Утврђени рокови се могу мењати само уз сагласност Наручиоца.

Члан 8.

Извођач има право на продужење рока само у случају:

1. елементарних непогода и дејства више силе,
2. у случају прекида рада изазваних актом надлежних органа за које није одговоран Извођач,
3. у случају да временски услови онемогућавају квалитетно извођење радова по техничким прописима, што ће се евидентирати сваког дана уписом у грађевински дневник и
4. из других оправданих разлога уз сагласност Наручиоца.

Захтев за продужење рока грађења Извођач подноси најкасније 5 дана пре истека рока.

У случају да Извођач не испуњава предвиђену динамику, обавезан је да уведе више извршилаца без права на захтевање повећаних трошкова или посебне накнаде.

Ако Извођач падне у доцњу са извођењем радова, нема право на продужење уговореног рока због околности које су настале у време доцње.

Члан 9.

Ако Извођача својом кривицом не изврши уговорене обавезе у року из члана 7. овог уговора, дужан је да плати Наручиоцу казну од 1 % од укупно уговорене цене за сваки дан закашњења, с тим што укупан износ казне не може бити већи од 5 % од укупно уговорене вредности.

Привремена, односно окончана ситуација за изведене радове се трајно умањује за износ обрачунате уговорне казне.

Уколико је до задоцњења дошло из узрока за који извођач не одговара, уговорна казна се неће наплатити.

Ако је доцња Извођача проузроковала Наручиоцу штету већу од вредности уговорне казне из става 1. овог члана Наручилац има право на накнаду штете за разлику преко уговорне казне.

ОБАВЕЗЕ НАРУЧИОЦА

Члан 10.

Наручилац се обавезује да:

- обезбеди контролу над извршењем уговорних обавеза преко својих стручних служби,
- обезбеди вршење стручног надзора над извођењем уговорених радова, о чему надзорном органу издаје посебно решење,
- учествује у раду комисије за примопредају и коначан обрачун радова са Извођачем,
- изврши и друге обавезе у складу са чланом 153. Закона о планирању и изградњи.

ОБАВЕЗЕ ИЗВОЂАЧА

Члан 11.

Обавезује се Извођач да пре увођења у посао изради елаборат о уређењу градилишта и да о свом трошку обезбеди и истакне на видном месту таблу са подацима, у складу са чланом 149. Закона о планирању и изградњи.

Члан 12.

Извођач се обавезује да радове који су предмет овог Уговора изведе стручно и квалитетно у складу са важећим прописима, техничким условима и стандардима који важе за ту врсту радова, у складу са усвојеном понудом и техничком спецификацијом.

Извођач је у оквиру понуђене и уговорене цене за извођење предметних радова, такође дужан да:

- приликом извршења посла користи материјале доброг квалитета који одговарају стандардима прописаним конкурсном документацијом и у складу са техничким захтевима за извршење предметне врсте посла
- пре почетка извођења радова Наручиоцу достави решење за одговорног извођача радова лице одговарајуће струке које је навео у конкурсној документацији,
- уредно и по прописима води грађевински дневник и грађевинску књигу са свим прилозима који морају бити редовно потписивани од надзорног органа и одговорног руководиоца радова,
- омогући вршење стручног надзора,
- да обезбеди довољну радну снагу на градилишту и благовремену испоруку материјала и опреме за извођење уговорених радова,

- да уведе у рад више смена, продужи смену или уведе у рад више извршилаца без права на повећање трошкова и без посебне накнаде за то, уколико не испуњава предвиђену динамику,
- о свом трошку отклони сву штету трећим лицима која настане за време и у вези са извођењем уговорених радова,
- у току извођења радова одржава градилиште и редовно уклања сав отпадни материјал,
- на погодан начин обезбеди и чува градилиште, изведене радове, опрему и материјал од пропадања, оштећења, крађе или уништења, од увођења у посао до примопредаје изведених радова,
- наручиоцу поднесе захтев за примопредају изведених радова, оверен од стране стручног надзора са предлогом окончане ситуације,
- комисијски учествује у примопредаји и коначном обрачуну,
- отклони све недостатке по записнику Комисије за примопредају изведених радова, у року који одреди Комисија,
- након завршетка радова уклони градилишне објекте, депоновани материјал и механизацију
- да изврши и друге обавезе у складу са чланом 152. Закона о планирању и изградњи.

Члан 13.

Извођач се обавезује да овлашћеним представницима Наручиоца, на њихов захтев, пружи на увид сву документацију о извршеним радовима и утрошеним средствима предвиђеним овим уговором.

Извођач је дужан да поступи по свим основаним примедбама Наручиоца, односно стручног надзора, те да уочене недостатке отклони о свом трошку.

Члан 14.

Извођач се обавезује да изврши обезбеђење градилишта тако што ће предузети све потребне мере за безбедност објекта, саобраћаја, околине и заштите животне средине.

Извођач се обавезује да се у току извођења радова придржава прописа и мера заштите на раду, те сходно томе обезбеди и предузме потребне мере личне и опште заштите и сигурности својих радника и трећих лица током извођења радова.

Уколико Извођач радова не изврши наведене обавезе признаје искључиву прекршајну и кривичну одговорност и једини сноси одговорност за сву насталу материјалну и нематеријалну штету при чему овај уговор признаје без права приговора.

ВИШКОВИ РАДОВА

Члан 15.

Уколико се током извођења уговорених радова појави потреба за извођењем вишкова радова Извођач је дужан да застане са том врстом радова и писмено обавести стручни надзор Наручиоца.

По добијању писмене сагласности Наручиоца, Извођач ће извести вишак радова. Јединичне цене за све позиције радова из основне понуде Извођача за које се утврди постојање вишка радова остају фиксне и непромењиве. Вишкови радова ће се уговорити у складу са одредбама Посебних узанси о грађењу („Сл.лист СФРЈ „бр.18/77).

ДОДАТНИ (НЕПРЕДВИЂЕНИ) РАДОВИ

Члан 16.

У случају додатних радова исти ће се уговарати у преговарачком поступку без објављивања позива, у складу са ЗЈН и мишљењем Управа за јавне набавке.

Извођач је обавезан да заједно са надзорним органом благовремено припреми и достави Наручиоцу документацију неопходну за спровођење преговарачког поступка.

Члан 17.

Извођач је дужан да по потреби, а на захтев стручног надзора Наручиоца достави анализу цена за додатне радове. Тек по спроведеном преговарачком поступку, усвајању понуде за додатне радове од стране Наручиоца и закључењу уговора, Извођач може почети извођење додатних радова.

Члан 18.

Извођач је у обавези да по налогу стручног надзора и уз сагласност Наручиоца приступити извођењу хитних непредвиђених радова, уколико је извођење нужно за стабилност објекта или за спречавање настанка штете, који се нису могли предвидети у току израде документације, у складу са чланом 36. став 1. тачка 3. ЗЈН.

ГАРАНТНИ РОК

Члан 19.

Гарантни рок за квалитет радова, материјала, опреме и уређаја је _____ година (минимум 2 године) и почиње да тече од дана комисијске примопредаје радова.

Члан 20.

За укупан уграђени материјал извођач мора да има сертификате квалитета и атесте који се захтевају конкурсном документацијом сходно важећим прописима и мерама за објекте те врсте.

Уколико Наручилац преко стручног надзора утврди да уграђени материјал не одговара захтеваним стандардима и техничким прописима, одбија их и забрањује њихову употребу. У случају спора меродаван је налаз овлашћене организације за контролу квалитета.

Члан 21.

У случају откривања недостатака у гарантном року, Наручилац се обавезује да писмено о томе обавести Извођача, у року од 10 дана од дана сазнања за недостатке.

Извођач се обавезује да у гарантном року из члана 19. овог уговора о свом трошку отклони све уочене недостатке који се односе на уговорени квалитет изведених радова као и скривене мане.

Уколико Извођач не отпочне са отклањањем недостатака у року од 7 дана од пријема писаног захтева Наручиоца, Наручилац може ангажовати друго физичко или правно лице које ће отклонити недостатке на терет извођача.

ПРИМОПРЕДАЈА И КОНАЧАН ОБРАЧУН ИЗВЕДЕНИХ РАДОВА

Члан 22.

Извођач о завршетку радова који су предмет овог Уговора обавештава у писаној форми стручни надзор Наручиоца, а дан завршетка радова уписује се у грађевински дневник. Примопредају изведених радова врши заједничка комисија Наручиоца и Извођача.

Комисија сачињава записник о примопредаји који потписују сви чланови комисије.

По извршеној примопредаји Наручилац се обавезује да заједно са Извођачем комисијски сачини коначан обрачун изведених радова.

У току примопредаје и коначног обрачуна изведених радова, Извођач је обавезан да комплетну оригинал техничку документацију и документацију вођену у току реализације уговора (градилишну, атестну, записнике о испитивању, гарантне листове и упутства за употребу) записнички преда Наручиоцу.

Извођач по основу овереног записника о коначном обрачуну испоставља Наручиоцу окончану ситуацију.

Наручилац се обавезује да обезбеди технички преглед и пријем радова.

Грешке, односно недостатке које утврди Комисија за технички преглед и пријем радова Извођач мора отклонити без одлагања. Уколико те недостатке Извођач не почне да отклања у року од 5 дана по пријему позива од стране Наручиоца или ако их не отклони у споразумно утврђеном року, Наручилац ће недостатке отклонити ангажовањем другог лица на терет Извођача.

РАСКИД УГОВОРА

Члан 23.

Наручилац има право на једностранни раскид уговора у следећим случајевима, што Наручилац и Извођач признају:

- ако Извођач неоправдано касни са извођењем радова и не поштује уговорену динамику,
- ако Извођач радове изводи неквалитетно и не поступа по примедбама надзорног органа Наручиоца,

- ако изведени радови по квалитету не одговарају прописима или стандардима за ту врсту радова.

Члан 24.

Уговор се раскида писменом изјавом намере Наручиоца која се доставља Извођачу, са отказним роком од 15 дана од дана достављања изјаве. Изјава мора да садржи основ, односно образложење за раскид уговора.

Члан 25.

Сву штету која настане раскидом уговора сноси Извођач, а овај уговор признаје за извршну исправу без права приговора.

Члан 26.

У случају раскида уговора Извођач је дужан да изведене радове обезбеди и сачува од пропадања као и да Наручиоцу преда пресек изведених радова до дана раскида уговора.

ПРЕЛАЗНЕ И ЗАВРШНЕ ОДРЕДБЕ

Члан 27.

За све што овим Уговором није посебно утврђено примењују се одредбе Закона о облигационим односима, Закона о планирању и изградњи објеката и одредбе Посебних узанси о грађењу.

Члан 28.

Сва спорна питања која настану у вези са извршењем овог уговора, уговорне стране решаваће споразумно применом позитивних законских прописа. У случају да спор не може бити решен споразумно, за решавање истог надлежан је Привредни суд у Београду.

Члан 29.

Овај уговор сачињен је у 6 истоветних примерака од којих 2 примерка за Извођача и 4 за Наручиоца.

ИЗВОЂАЧ

директор

НАРУЧИЛАЦ

в.д. директора

(Потписати и оверити печатом)

Милан Марошанин, дипл.маш.инж.

13. ОБРАЗАЦ ТРОШКОВА ПРИПРЕМЕ ПОНУДЕ

Сагласно члану 88. став 1. ЗЈН, понуђач

_____ (навести назив понуђача)

доставља укупан износ и структуру трошкова припремања понуде.

Описи трошкова	Износ
Трошкови прибављања средстава обезбеђења	
Трошкови израде модела и узорака	
УКУПНО:	

НАПОМЕНА: Трошкове припреме и подношења понуде сноси искључиво понуђач и не може тражити од наручиоца накнаду трошкова, изузев ако је поступак јавне набавке обустављен из разлога који су на страни наручиоца и то само за горе наведене трошкове

Место и датум:

МП

Потпис овлашћеног лица

На основу члана 26. Закона о јавним набавкама

даје следећу: (навести назив и адресу понуђача)

14. ИЗЈАВА О НЕЗАВИСНОЈ ПОНУДИ

Под пуном материјалном и кривичном одговорношћу потврђујем да понуду за јавну набавку Р-16/2015 - изградња мреже јавног осветљења у насељу Старо игралиште, подносим независно, без договора са другим понуђачима или заинтересованим лицима.

Место и датум:

МП

Потпис овлашћеног лица

**15. ОБРАЗАЦ ИЗЈАВЕ О ОБАВЕЗАМА ПОНУЂАЧА НА ОСНОВУ
ЧЛАНА 75. СТАВ 2. ЗАКОНА О ЈАВНИМ НАБАВКАМА**

На основу члана 75. став 2. Закона о јавним набавкама

(навести назив и адресу понуђача)

даје следећу изјаву:

ИЗЈАВЉУЈЕМ

Да смо при састављању понуде поштовали обавезе које произилазе из важећих прописа о заштити на раду, запошљавању и условима рада, заштити животне средине као и да немамо забрану обављања делатности која је на снази у време подношења понуде.

Место и датум:

МП

Потпис овлашћеног лица

16. ИЗЈАВА О ДОКАЗИМА КОЈИ СУ ЈАВНО ДОСТУПНИ

Сходно члану 79. став 5. и 6. понуђач није дужан да доставља доказе који су јавно доступни на интернет страницама надлежних органа, али је у обавези да у понуди наведе интернет страницу на којој су тражени подаци јавно доступни:

1. Решење о регистрацији у Регистру понуђача код Агенције за привредне регистре – као доказ да је регистрован у регистру понуђача

(навести интернет страницу)

2. Решење о упису у регистар Агенције за привредне регистре – као доказ да је регистрован код надлежног органа

(навести интернет страницу)

3. Извештај о бонитету за 2012., 2013. и 2014. годину – као доказ да располаже финансијским капацитетом

(навести интернет страницу)

Потпис овлашћеног лица

17. ТЕХНИЧКА СПЕЦИФИКАЦИЈА

ТЕХНИЧКА СПЕЦИФИКАЦИЈА

РАДОВА НА ИЗГРАДЊИ МРЕЖЕ ЈАВНОГ ОСВЕТЉЕЊА У НАСЕЉУ СТАРО ИГРАЛИШТЕ

Ред. број	ОПИС	Јед. мере	Количина	једин. Цена	укупна цена
1.	Трасирање и ручни ископ кабловског рова у земљишту III категорије као отворен ров димензија 0,4x0,8м. Израда постелице дебљине 0,2м на дну кабловског рова. (Кабл се полаже да буде у средини слоја постелице). За набијање слоја постелице користити ручне набијаче. За постелицу користити мешавину песка и шљунка који имају добре ка-ке одвођења топлоте, гранулације до 4мм на пример песак "Моравац". За постелицу може да се користи и ситнозрнаста земља из откопа под условом да не садржи грађевински шут, камење, блато или земљу загађену хемикалијама. Ископан кабловски ров видљиво обележити, ради сигурности пешака и возила. Улази у овјекте да имају одговарајућа премошћења. Затрпавање кабловског рова (по полагању кабла и траке за уземљење) земљом из откопа у слојевима од по 0,3м, а за први слој изнад постелице користи се ситнозрнаста земља. Слојеви изнад постелице појединачно се набијају механичким набијачима. (Најмања збијеност земље треба да је 92%). При затрпавању кабловског рова изнад кабла дуж целе трасе поставити ПВЦ упозоравајуће траке. Једна ПВЦ трака на 0,4м изнад кабла. Довођење површине у претходно стање и одвоз вишка материјала на место које одреди надзор.	m	290		
2.	Израда кабловске канализације подбушивањем и утискивањем једне ПВЦ цеви фи 110мм дужине 6м за пролаз кабла испод коловоза. Полаже се једна ПВЦ цеви фи 110мм дужине 6м. Дубина рова је 1,1м. Позицијом обухватити и израду радне јаме неопходних димензија за утискивање цеви, као и ПВЦ цеви фи 110мм дужине 6м. По изради кабловске канализације довођење површине у претходно стање и одвоз вишка материјала на место које одреди надзор.	компл.	1		

Ред. број	ОПИС	Јед. мере	Количина	једин. Цена	укупна цена
3.	Израда кабловске канализације исецањем постојећег коловоза у ширни 0,5м, ископ земље све према прилогу бр. 1 за пролаз каблова испод коловоза. Полажу се две ПВЦ цеви фи 110мм дужине 8м. Дубина рова је 1,1м. Ширина рова је 0,5м. По изради кабловске канализације довођење површине у претходно стање и одвоз вишка материјала на место које одреди надзор. Позицијом обухватити и израду завршног слоја асфалта.				
		компл.	1		
4.	Израда кабловске канализације подбушивањем испод пешачке стазе и утискивање ПВЦ цеви фи 110мм дужине 2м. Дубина рова је 1,1м. Позицијом обухватити и израду радне јаме неопходних димензија за утискивање цеви, као и ПВЦ цеви фи 110мм дужине 2м. По изради кабловске канализације довођење површине у претходно стање и одвоз вишка материјала на место које одреди надзор.				
		компл.	1		
5.	Разбијање постојећег темеља и дела тротоара за увлачење кабла у постојећи стуб јавног осветљења и враћање у првобитно стање.				
		компл.	1		
6.	Израда укрштања енергетских и телекомуникац. каблова према прилогу бр. 2				
		компл.	1		
7.	Израда укрштања енергетских каблова и цеви водовода и канализације према прилогу бр. 3.				
		компл.	2		
8.	Израда укрштања енергетских каблова и цеви топловода према прилогу бр. 4.				
		компл.	1		
9.	Испорука материјала, обележавање стубићима трасе кабла и означавање према прилогу бр. 5. (стубићи за ознаку кабла на регулисаним површинама, са плочицама: кабл у рову, укрштање са водоводом, ПТТ водом, кабловска канализација.				
		ком	15		
10.	Испорука и полагање кабла "XP00-AS(J) 3x50+710mm ² " од постојеће ТС до РО-ЈО. Кабал се полаже кроз трафо станицу и темељ РО-ЈО. Комплет са повезивањем и израдом завршница.				
		м	10		

Ред. број	ОПИС	Јед. мере	Количина	једин. Цена	укупна цена
11.	Испорука и полагање кабла "PP00-A 4x25mm ² " у већ ископан ров и провлачење кроз положену кабловску канализацију ф 110мм и кроз цев ф 70мм у темељу стуба.				
		м	350		
12.	Испорука и монтажа кабловске завршнице за унутрашњу монтажу за кабл "PP00-A 4x25mm ² 1кВ комплет са потребним прибором и материјалом за монтажу (папучице итд) . Увлачење кабла и израда свих потребних веза и спојева. Укупно за рад, материјал и транспорт.				
		ком	24		
13.	Испорука и монтажа типског ормана за јавно осветљење РОР за подручје општине Обреновац са делом за мерење електричне енергије и прикључним делом са 3 извода, кућишта од изолационог материјала (полиестера), за слободно постављање на темељ, са уграђеном следећом опремом, према трополној шеми: '- табла од изолационог материјала '- контактор 40А, 500В (ком 1) '- слог осигурача НВ 160/63А, 500В (ком 3) '- слог осигурача НВ 160/20А, 500В (ком 3) '- аутоматски осигурач 6А тип Б (ком 1) '- МТК пријемник 220В, 50Хз (ком 1) '- гребенаста троположајна једнополна преклопка 40А, 500В, 1-0-2 (ком 1) '- сијалица 6W са интегрисаним прекидачем за осветљење ормана '- одводнк пренапона четворополни класе Ц, In 20кА, "Uc 280VAC" (ком 1) '- неутрална (нулта) сабирница Cu 20x4мм са 6 рупа ф8 и једном рупом ф10мм (ком 1) '- изолациони материјал за монтажу све опреме минималне дебљине 5мм '- типска ЕДБ брава за врата на мерном делу (ком 1) '- типска брава за врата на делу за управљање (ком 1)				

Ред. број	ОПИС	Јед. мере	Количина	једин. Цена	укупна цена
	- таблица називних струја уметака осигурача '- све везе у мерном делу треба да буду остварене проводницима минималног пресека 6 мм ² '- све остале везе треба да буду остварене проводницима минималног пресека 10 мм ² '- остали ситан материјал за шемирање (каналнице, хилзне, проводници, шине, сабирнице ...) Све металне површине заштићене од корозије и обојене. Укупно за рад, материјал и транспорт.				
		компл.	1		
14.	Испорука и полагање ФеЗн траке 25х4мм, у већ ископан ров, заједно са кабловима јавног осветљења.				
		м	350		
15.	Испорука материјала и израда уземљења стубова јавног осветљења "FeZn" траком 25х4мм (2кг) и укрским комадом трака-трака СРПС Н.Б4.936 заливеденог врућим битуменом. Израда везе од "FeZn" траке до прикључка за уземљење на стубу. Везу извести проводником "P/F 1х16mm ² ", а прелаз са траке на кабал извести укрским комадом.				
		компл.	12		
16.	Испорука материјала и израда темеља за стубове јавног осветљења висине 6м (прилог број 6). Темељи су димензија 800х800х1000мм. У темељ се уграђују две ПВЦ цеви ф 70мм за улаз - излаз каблова, и 4ком анкера .				
		компл.	12		
17.	Испорука и монтажа двосегментног челичног стуба јавног осветљења комплет са анкер плочом, висине 6м са лиром висине 1м; дужине 1,2м; углом нагиба 10 степени, са врхом прилагођеним према испорученој светилци, а према прилогу бр.7. Стубови су опремљени са прикључном плочицом "PPR-4 (L1;L2;L3 и N)", ФРА осигурачима 16/4А, завртњем за уземљењем и ожичени са проводником "PP00-Y 3х1,5mm ² " од прикључне плочице до светилке, "L=6m". Стуб и лира мора да буду заштићени фарбањем (2 пута основним и 2 пута завршним премазом) РАЛ 7040.				
		компл.	6		

Ред. број	ОПИС	Јед. мере	Количина	једин. Цена	укупна цена
18.	Испорука и монтажа двосегментног челичног стуба јавног осветљења комплет са анкер плочом, висине 6м са носачем висине 0,15м; дужине 0,2м; углом нагиба 10 степени, са врхом прилагођеним према испорученој светилци, а према прилогу бр.7. Стубови су опремљени са прикључном плочицом "PPR-4 (L1;L2;L3 и N)", ФРА осигурачима 16/4А, завртњем за уземљењем и ожичени са проводником "PP00-Y 3x1,5mm ² " од прикључне плочице до светилке, "L=6m". Стуб и лира мора да буду заштићени фарбањем (2 пута основним и 2 пута завршним премазом) РАЛ 7040.				
		компл.	6		
19.	Испорука, транспорт и монтажа светилке са сијалицом на метални стуб висине 6м, следећих карактеристика: '- кућиште од алуминијумске легуре ливено под притиском и обојено електростатичким поступком бојом у праху '- огледало светилке, израђено поступком дубоког извлачења од алуминијума високе чистоће 99,8% који је електрополиран и анодно заштићен, високог коефицијента рефлексије тако да омогућава постизање пројектованих фотометријских захтева '- протектор светилке израђен од ливеног поликарбоната, отпорног на УВ зраке, атмосферске утицаје и температурне дилатације. '- предспојни уређај на једноставно изменљивој плочи са носачем сијаличног грла - боја светилке РАЛ 7040 '- заптивач, постављен у жлебу на протектору, израђен од екструдоване силиконске гуме која је отпорна на УВ зраке, атмосферске утицаје и температурне дилатације '- ручице за затварање протектора, постављене у прорезима на протектору и израђене од ливеног полиамида, које обезбеђују сигурно и трајно заптивање комплетне светилке				
	- отвор за хоризонталну монтажу на лиру ф48 '- степен механичке заштите комплетне светилке (оптичког дела и дела предспојног уређаја) ИП65, према стандарду СРПС ЕН 60598-1.				

Ред. број	ОПИС	Јед. мере	Количина	једин. Цена	укупна цена
	- механичка отпорност на удар протектора од каљеног стакла ИК08, према стандарду СРПС ЕН 50102 (ЕН 50102) или СРПС ЕН 62262 (ЕН 62262) '- светиљка класе електричне изолације I, према стандарду СРПС ЕН 60598 '- прикључак за уземљење на кућишту светиљке '- предспојни уређај за метал халогену сијалицу снаге 100W '- приступ сијалици и предспојном уређају мора бити једноставан. Током интервенције протектор мора бити причвршћен за светиљку. '- метал халогена сијалица снаге 100W, Е-40				
		ком	12		
20.	Обележавање стубова јавног осветљења редним бројевима.				
		ком	12		
21.	Снимање кабловских водова и стубова са учртавањем трасе у катастар подземних водова и накнадом за провођење снимљене трасе и стубова. Обрачун исказан по метру кабловске трасе за комплет трасу и објекте (стубове) на траси.				
		м	290		
22.	Трошкови надзора ЕДБ-а над извођењем радова и евентуалним укрштањима са постојећим кабловским водовима.				
		компл.	1		
23.	Напонско испитивање, мерење импедансе кратког споја, Испитивање изолације и непрекидности проводника са издавањем атеста у два примерка од овлашћене организације. Обрачун по испитаном каблу.				
		ком	3		
24.	Мерење уземљења стуба за јавно осветљење.				
		ком	12		
УКУПНО 1-24:					
ПДВ (20%):					
УКУПНО СА ПДВ-ом:					
		Понуђач:			

ПРИЛОГ 1

Број цеви φ110мм	Број редова	Број цеви по реду	Ознака слагања	Ширина рова (м)	Дубина рова у тротоару (м)	Дубина рова у коловозу (м)
2	1	2	1x2	0,50	0,80	1,10
4	2	2	2x2	0,50	0,95	1,25
6	3	2	3x2	0,60	1,10	1,40
3	1	3	1x3	0,60	0,80	1,10
6	2	2	2x3	0,60	0,95	1,25
9	3	3	3x3	0,60	1,10	1,40
4	1	4	1x4	0,75	0,80	1,10
8	2	4	2x4	0,75	0,95	1,25
12	3	4	3x4	0,75	1,10	1,40
16	4	4	4x4	0,75	1,25	1,55
20	5	4	5x4	0,75	1,35	1,65
24	6	4	6x4	0,75	1,50	1,80

Број цеви φ110мм	Број редова	Број цеви по реду	Ознака слагања	Ширина рова (м)	Дубина рова у тротоару (м)	Дубина рова у коловозу (м)
5	1	5	1x5	0,90	0,80	1,10
10	2	5	2x5	0,90	0,95	1,25
15	3	5	3x5	0,90	1,10	1,40
20	4	5	4x5	0,90	1,25	1,55
25	5	5	5x5	0,90	1,35	1,65
6	1	6	1x6	1,05	0,80	1,10
12	2	6	2x6	1,05	0,95	1,25
18	3	6	3x6	1,05	1,10	1,40
24	4	6	4x6	1,05	1,25	1,55
30	5	6	5x6	1,05	1,35	1,65
36	6	6	6x6	1,05	1,50	1,80

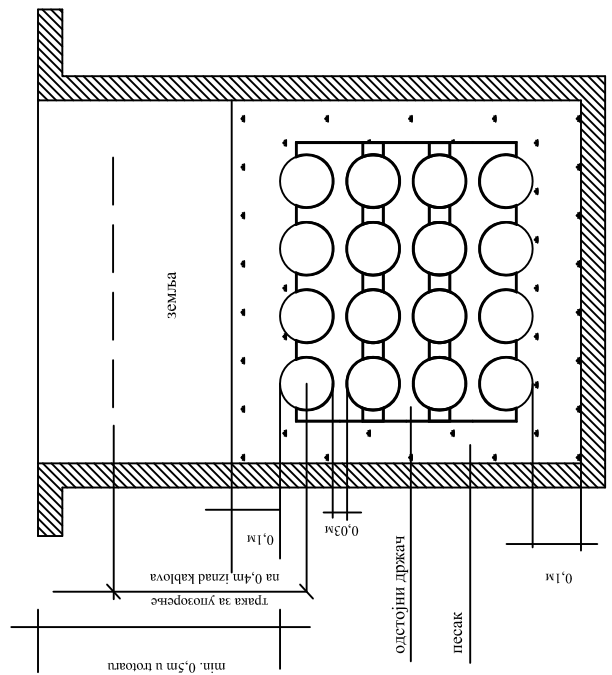

Канализација од ПВЦ цеви у тротоару

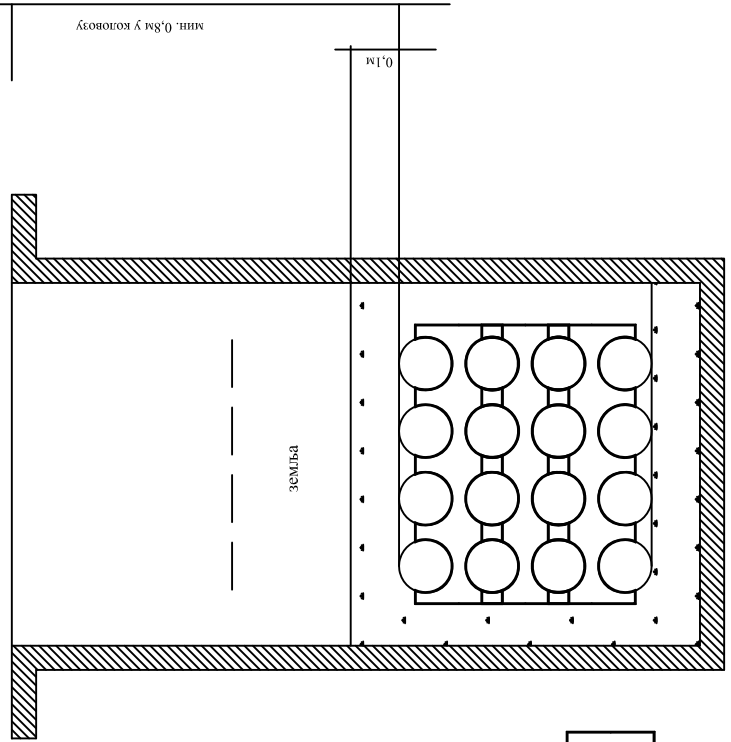

Канализација од ПВЦ цеви у коловозу

ПРИЛОГ 2

ПАРАЛЕЛНО ВОЂЕЊЕ ЕНЕРГЕТСКИХ И
ТЕЛЕКОМУНИКАЦИОНИХ КАБЛОВА

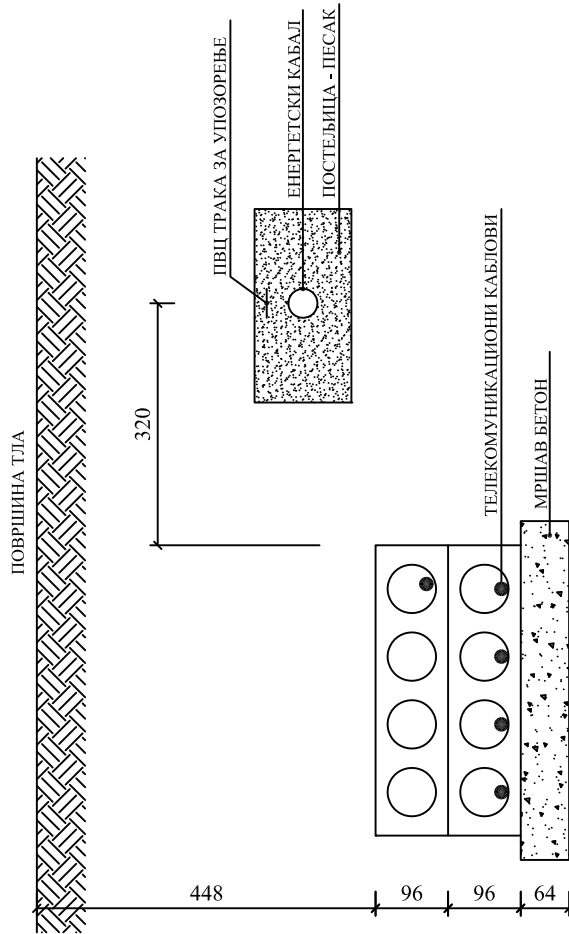

УКРШТАЊЕ ЕНЕРГЕТСКИХ И ТЕЛЕКОМУНИКАЦИОНИХ КАБЛОВА
ПОД ПРАВИМ УГЛОМ

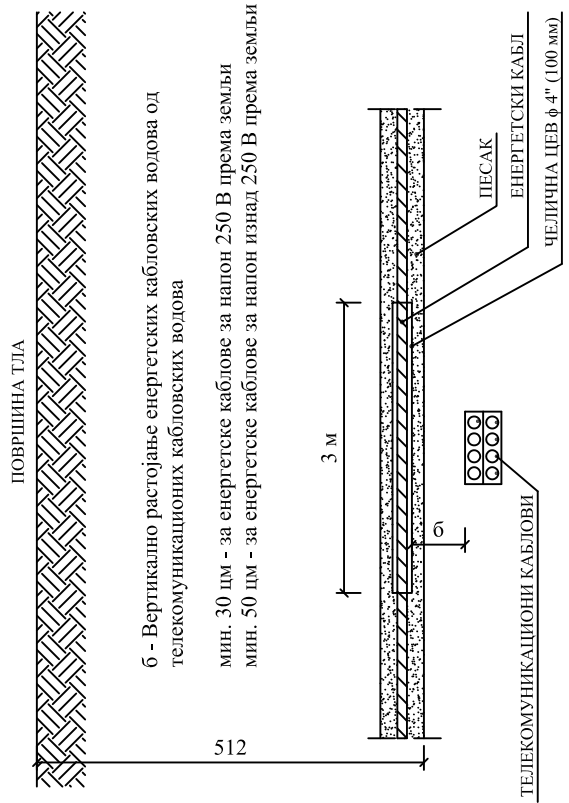

УКРШТАЊЕ ЕНЕРГЕТСКИХ И ТЕЛЕКОМУНИКАЦИОНИХ КАБЛОВА ПОД УГЛОМ

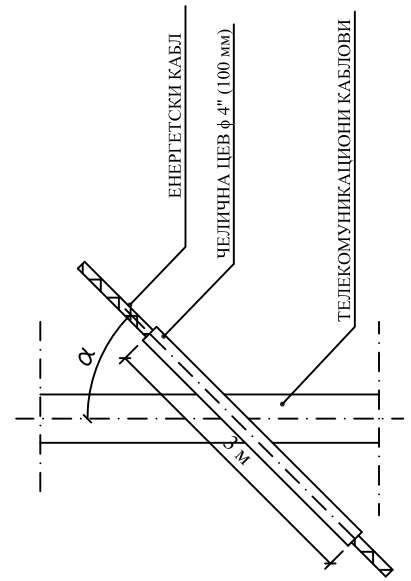

УГАО α ТРЕБА ДА БУДЕ ШТО БЛИЖИ
ПРАВОМ УГЛУ ИЛИ НАЈМАЊЕ 45°С

ПРИЛОГ 3

РАЗМАК ЕНЕРГЕТСКИХ КАБЛОВА ОД ЦЕВИ ВОДОВОДА И КАНАЛИЗАЦИЈЕ

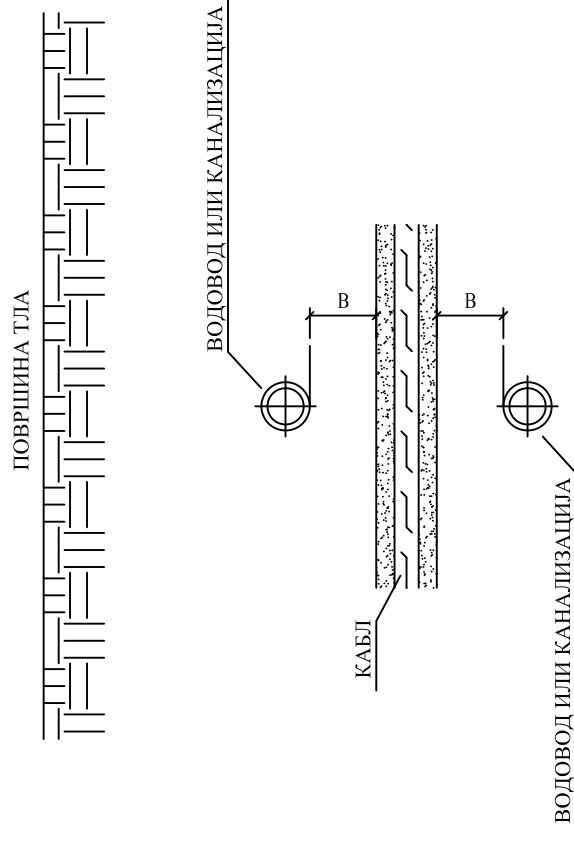
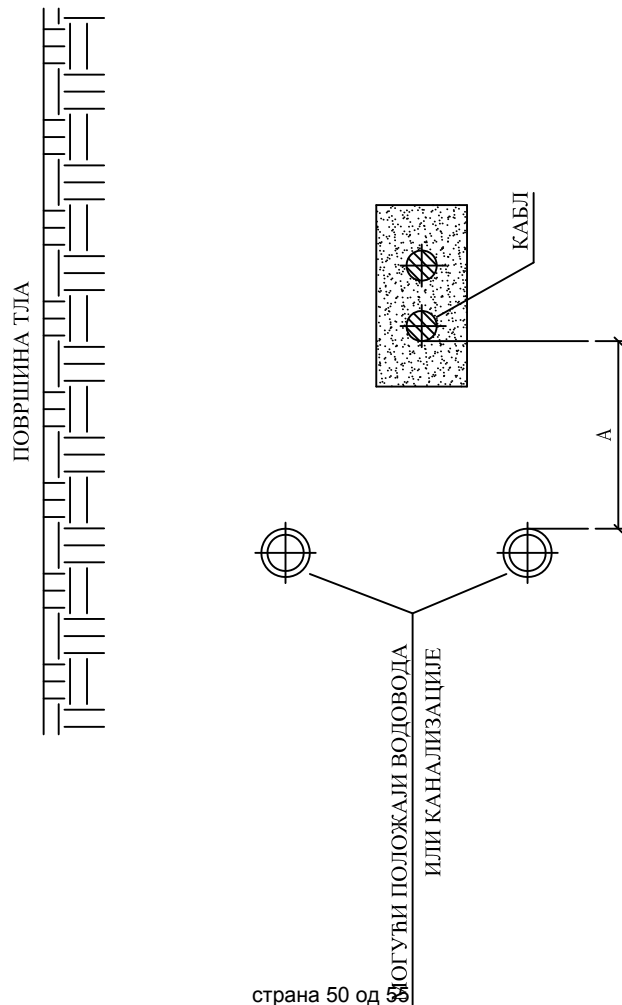

НАПОМЕНА:

ПОЛАГАЊЕ КАБЛОВСКИХ ВОДОВА ПОДУЖНО ИСПОД ИЛИ ИЗНАД ВОДОВОДНИХ И КАНАЛИЗАЦИОНИХ ЦЕВИ НИЈЕ ПРЕПОРУЧЉИВО

МИНИМАЛНИ РАЗМАЦИ (cm)	ЕЛЕКТРОДИСТРИБУЦИЈА БЕОГРАД	ЕЛЕКТРОДИСТРИБУЦИЈА СРБИЈЕ
A	50	40
B	30	30

ПРИЛЮГ 4

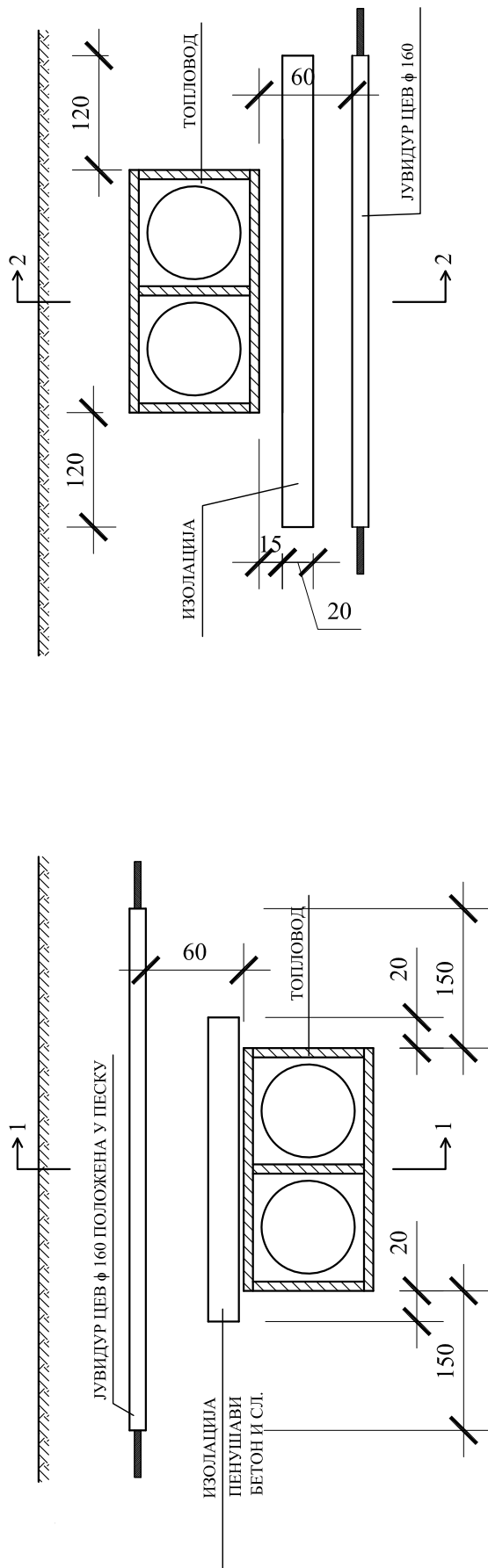

ПРЕСЕК 1 - 1

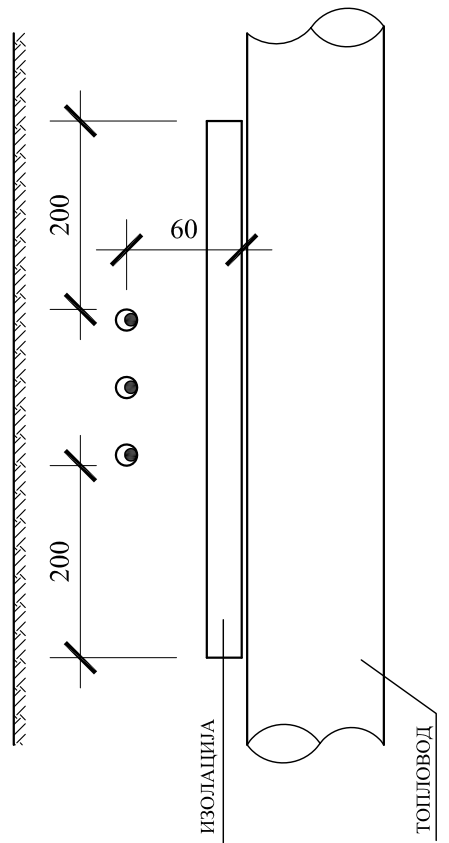

ПРЕСЕК 2 - 2

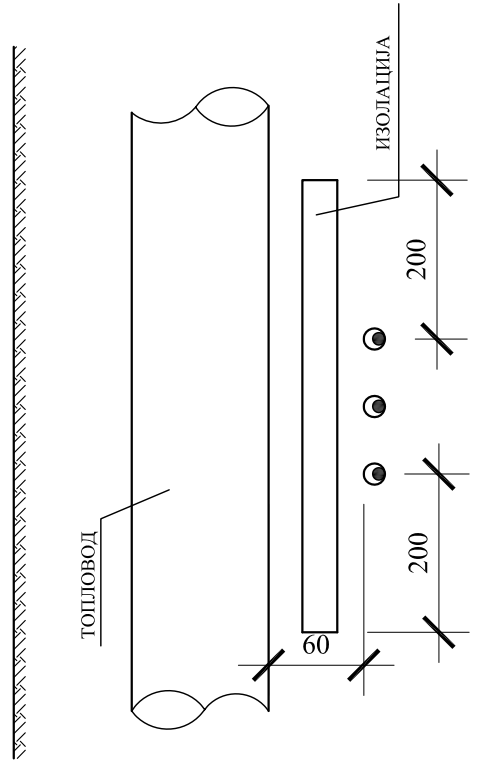

ПРИЛОГ 5

ОЗНАКЕ ТРАСЕ КАБЛОВА

ОЗНАКА ТРАСЕ КАБЛА
НА НЕРЕГУЛИСАНOM ТЕРЕНУ

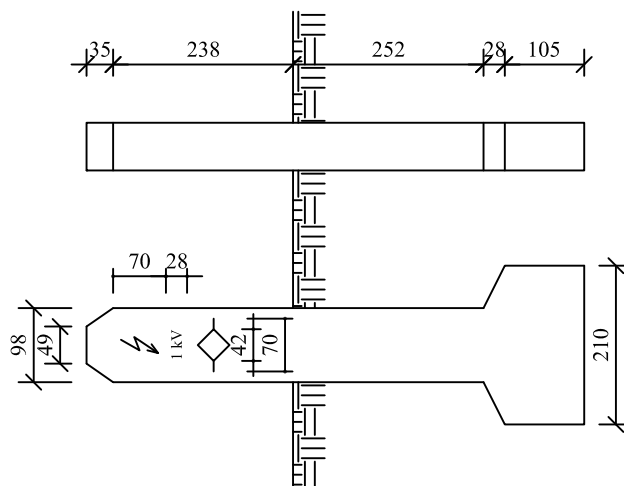

ОЗНАКА ТРАСЕ КАБЛА
НА РЕГУЛИСАНOM ТЕРЕНУ

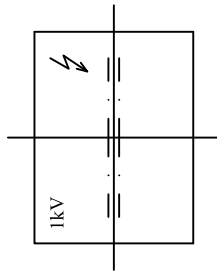
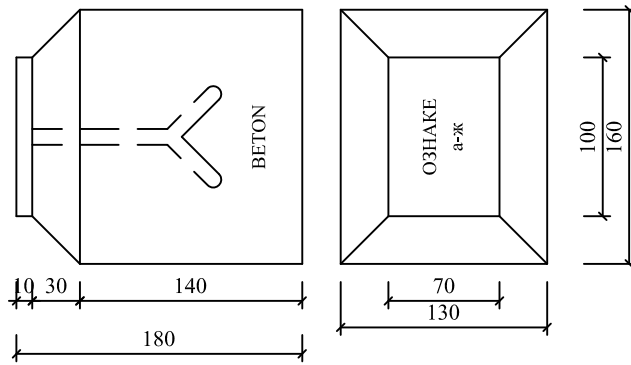

а - КАБЛ У РОВУ

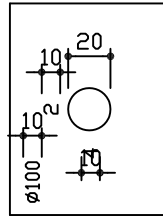

г - КАБЛОВСКА КАНАЛИЗАЦИЈА
Ø100 У ДВА РЕДА ПО 4 ОТВОРА

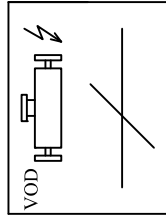

б - УКРШТАЊЕ КАБЛА
СА ВОДОДОМ

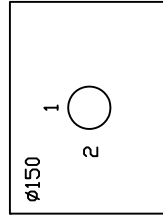

в - УКРШТАЊЕ КАБЛА
СА ВОДОМ ПТТ

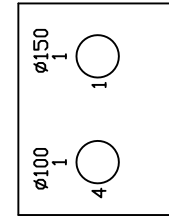

ђ - КАБЛОВСКА КАНАЛИЗАЦИЈА
У ЈЕДНОМ ОТВОРУ СА 4 ОТВОРА Ø100
И ЈЕДНИМ Ø150

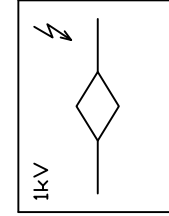

е - КАБЛОВСКЕ СПОЛНИЦЕ

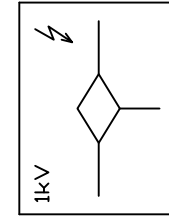

ж - "Т" СПОЛНИЦЕ

ОЗНАКЕ КАБЛОВА

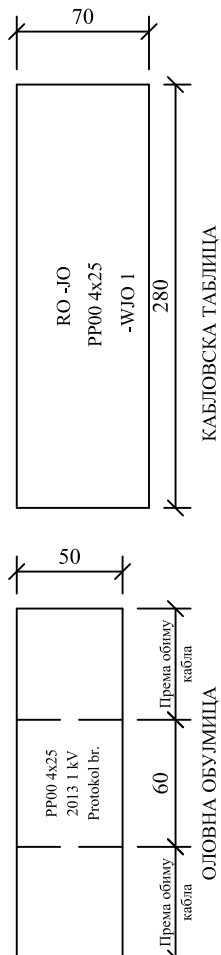

- Каблови у рову обележавају се оловним обујмицама на растојању од 5м, а обавезно се постављају на улазу и излазу из кабловске канализације,
- кабловског окна и на местима укрштања са другим подземним инсталацијама
- Кабловске таблице постављају се код кабловских глава

ПРИЛОГ 6

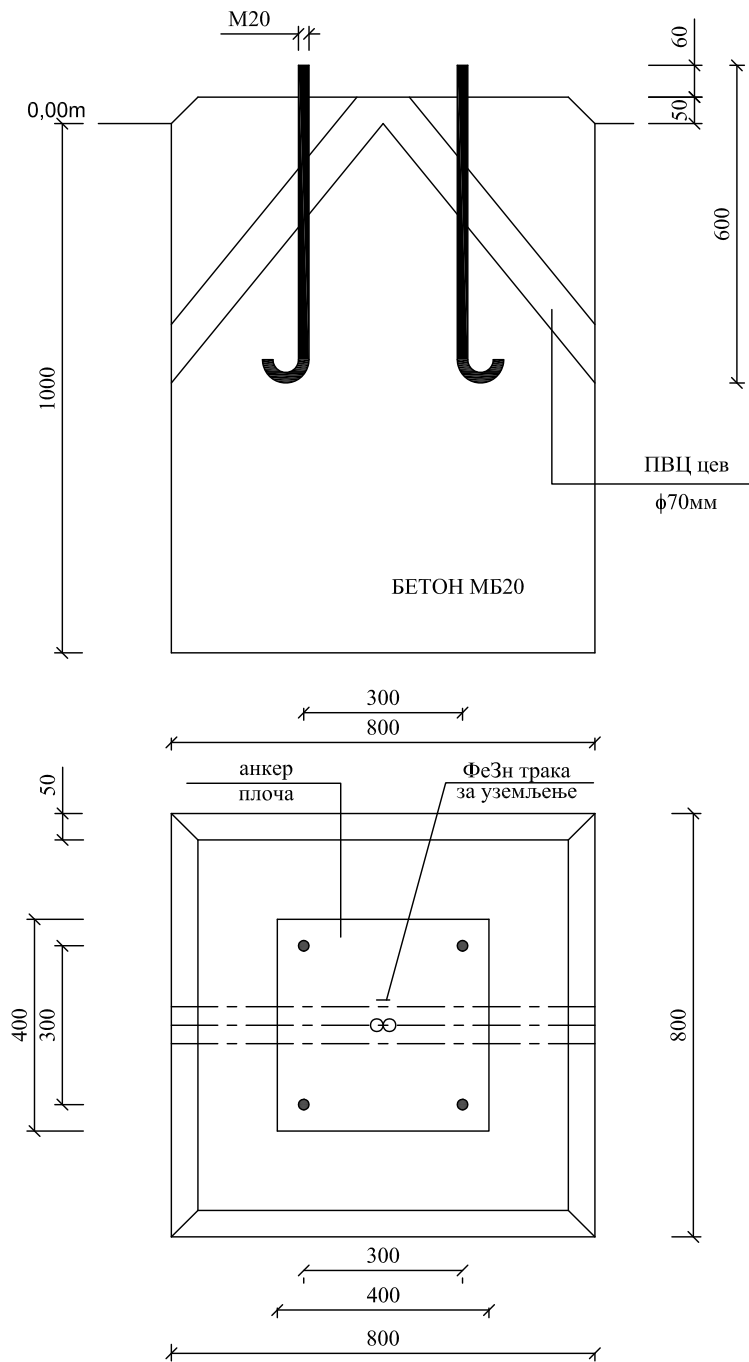

ТЕМЕЉИ СУ ЗА НОСИВОСТ ТЛА ДО 150kN/m².

ПРИЛОГ 7

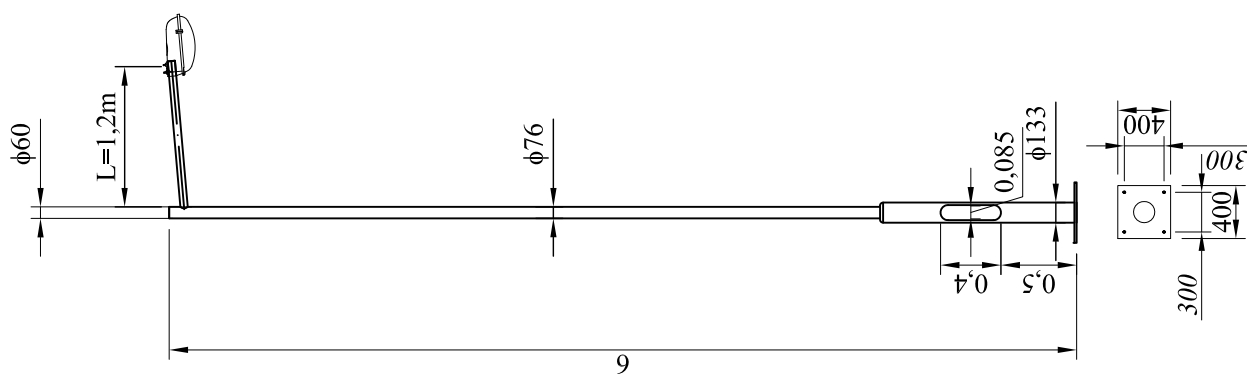
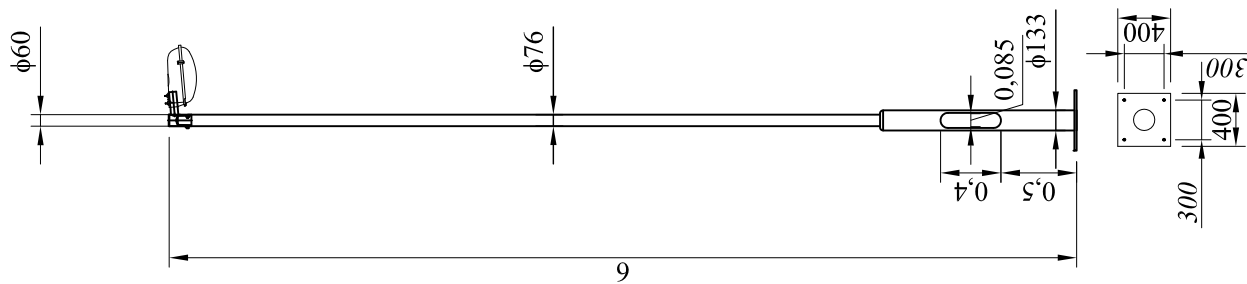

18. ОБРАЗАЦ СТРУКТУРА ПОНУЂЕНЕ ЦЕНЕ СА УПУТСТВОМ КАКО ДА СЕ ПОПУНИ

1. ОБРАЗАЦ СТРУКТУРЕ ЦЕНЕ ЗА ИЗГРАДЊУ ЈАВНОГ ОСВЕТЉЕЊА

Укупна цена радова без ПДВ-а	динара
Износ ПДВ-а на укупну цену радова	динара
Укупна цена радова са ПДВ-ом	динара

2. УПУТСТВО КАКО ДА СЕ ПОПУНИ ОБРАЗАЦ СТРУКТУРА ЦЕНЕ

Образац структура цене понуђачи попуњавају према следећем упутству:

- У обрасцу структуре цене понуђачи наводе укупну цену свих радова без ПДВ-а
- Затим наводе износ ПДВ-а на укупну цену радова
- Укупну цену радова са ПДВ-ом

Датум _____ 2015. година

МП

Потпис овлашћеног лица
