

ЈП ЗА ИЗГРАДЊУ ОБРЕНОВЦА

**Обреновац, Вука Караџића 99д
телефон/факс: 8721-927; 8721-071;
е-маил: office@jpobrenovac.rs**

КОНКУРСНА ДОКУМЕНТАЦИЈА

**Поступак јавне набавке мале вредности радова
број: МНР-10/2016**

**Предмет: Радови на прикључењу комплекса магацина у
Мислођину на градски водовод**

Наручилац	Јавно предузеће за изградњу Обреновца
Адреса	Бука Карацића 99 д
Место	Обреновац
Интернет страница	www.jpobrenovac.rs
Број	3008/4
Датум	02.09.2016. године

ОПШТИ ПОДАЦИ О ЈАВНОЈ НАБАВЦИ

Јавно предузеће за изградњу Обреновца је на основу члана 39. и члана 61. ЗЈН („Сл.гл.РС“ бр. 124/12, 14/15 и 68/15) и члана 6. Правилника о обавезним елементима конкурсне документације у поступцима јавних набавки и начину доказивања испуњености услова („Сл.гл. РС“ бр. 86/15) припремило и објавило позив и конкурсну документацију на Порталу управе за јавне набавке и на интернет страници www.jpobrenovac.rs за подношење понуда за јавну набавку радова **на прикључењу комплекса магацина у Мислођину на градски водовод број МНР-10/2016**. Конкурсна документација се може преузети са Портала управе за јавне набавке и са интернет странице www.jpobrenovac.rs

1.1. ПОДАЦИ О НАРУЧИОЦУ

Наручилац: ЈАВНО ПРЕДУЗЕЋЕ ЗА ИЗГРАДЊУ ОБРЕНОВЦА, Обреновац, Бука Карацића 99 д, МБ: 06900496, ПИБ: 101933143, Шифра делатности: 7112 Текући рачун: 840-476641-82 код Управе за трезор Обреновац

1.2. ВРСТА ПОСТУПКА ЈАВНЕ НАБАВКЕ

Поступак јавне набавке је поступак јавне набавке мале вредности, а започет је доношењем одлуке о покретању поступка број 3008/1 од 01.09.2016. године. Циљ поступка: поступак се спроводи ради закључења уговора о јавној набавци.

1.3. ПРАВО НА УЧЕШЋЕ

Право на учешће у поступку јавне набавке има сваки понуђач који испуњава све услове из члана 75. ЗЈН, а како је наведено у делу Услови за учешће и Упутство за доказивање испуњености услова за учешће, ове конкурсне документације.

Понуђач у оквиру понуде доставља и друга документа и обрасце тражене конкурсном документацијом.

1.2. ПРЕДМЕТ ЈАВНЕ НАБАВКЕ

Предмет јавне набавке: Гасне и водоводне инсталације и инсталације санитарне опреме

Опис предмета јавне набавке: **Радови на прикључењу комплекса магацина у Мислођину на градски водовод, редни број МНР-10/2016**

Назив и ознака из општег речника набавки: **45332200** – радови на инсталацији водоводних цеви

Врста, опис и количина радова наведени су у делу **9. СПЕЦИФИКАЦИЈА РАДОВА** која је саставни део конкурсне документације.

Особа за контакт је Драгана Илић, дипл.грађ.инж. Сва додатна обавештења и информације могу се добити на телефон 011/8720-395.

Чланови Комисије:

Драгана Илић, ср
Пава Николић, ср
Божидар Мијалковић, ср

У П У Т С Т В О ПОНУЂАЧИМА КАКО ДА САЧИНЕ ПОНУДУ

Овај део конкурсне документације садржи информације неопходне за припрему понуде у складу са захтевима наручиоца, начину доказивања испуњености услова понуђача, припреми и начину достављања понуда, њиховом отварању и оцењивању, као и избору најповољније понуде.

Непридржавање упутства и неподношење свих тражених доказа и докумената који су наведени у конкурсној документацији, или подношење понуде која не одговара конкурсној документацији представља ризик за понуђача и као резултат ће имати одбијање његове понуде.

1. ЈЕЗИК ПОНУДЕ

Понуда и остала документација која се односи на понуду мора бити на српском језику.

2. НАЧИН ПОДНОШЕЊА ПОНУДЕ

Понуде морају бити у целини припремљене у складу са конкурсном документацијом и морају да испуњавају све услове за учешће у поступку јавне набавке.

Понуђачи подnose понуде у писаној форми и запечаћеној коверти непосредно или препорученом пошљиком на адресу ЈП за изградњу Обреновца, Вука Караџића 99д, 11500 Обреновац.

Понуда се сматра благовременом ако је поднета до **12.09.2016. године до 10³⁰** на писарницу наручиоца у седишту Предузећа у Обреновцу, Улица Вука Караџића 99 д (позив на број **МНР-10/2016** – „Радови на прикључењу комплекса магацина у Мислођину на градски водовод - не отварај“).

Понуђач је дужан да на полеђини коверте назначи назив, адресу, телефон и контакт особу. Уколико понуђач понуду подноси са подизвођачем или као заједничку понуду, дужан је да на полеђини коверте наведе и називе подизвођача или члана заједничке понуде.

Јавно отварање понуда обавиће се **12.09.2016. год у 11⁰⁰** у просторијама наручиоца у Обреновцу, Вука Караџића 99 д.

Све неблаговремено поднете понуде комисија за јавне набавке наручиоца ће, по окончању поступка отварања понуда, вратити неотворене понуђачима, са знаком да су поднете неблаговремено.

Отварање понуда је јавно и може присуствовати свако заинтересовано лице.

У поступку отварања понуда могу активно учествовати само овлашћени представници понуђача, који пре почетка јавног отварања понуда, комисији наручиоца поднесу пуномоћје за учешће у поступку отварања понуда.

3. ПРИПРЕМА ПОНУДЕ

Од понуђача се очекује да је упознат са законима, прописима, стандардима и техничким условима који важе у Републици Србији.

Понуђач је обавезан да проучи конкурсну документацију, укључујући све прилоге, инструкције, техничку спецификацију, а све у циљу припреме одговарајуће и прихватљиве понуде. Од понуђача се очекује да укаже на евентуалне уочене недостатке и неправилности у циљу измене и допуне конкурсне документације.

Понуда се саставља тако што понуђач уписује тражене податке у образац понуде и спецификацију у прилогу и уз исте прилаже сву тражену документацију. Образац понуде се попуњава читко штампаним словима.

Понуђач је обавезан да попуни све ставке (елементе) у обрасцу понуде. Понуда мора бити сачињена на преузетом образцу, јасна, недвосмислена, оверена печатом и потписом овлашћеног лица. **Свако бељење или подебљавање бројева мора се парафирати и оверити од стране понуђача.**

Понуђачи могу да поднесу само једну понуду и не могу је мењати после истека крајњег рока за подношење понуда.

Понуда која није сачињена у складу са захтевима из конкурсне документације биће одбијена.

Понуђач може да измени, допуни или опозове своју понуду писаним путем у **посебној коверти** пре истека рока за подношење понуда са ознаком на коверти „Измена понуде“, „Допуна понуде“ или „Опозив понуде“ за предметну јавну набавку.

Понуда треба да садржи све ОБРАСЦЕ дефинисане конкурсном документацијом и изјаву којом се доказује испуњеност услова из члана 75. и 76. ЗЈН. Обрасци морају бити попуњени, читко-штампаним словима, а сваки ОБРАЗАЦ потписан од стране овлашћеног лица и оверен печатом.

Обрасце који су у конкретном случају непримењиви понуђач није у обавези да потпише и овери.

Уколико понуду подноси група понуђача сваки ОБРАЗАЦ мора бити потписан и оверен печатом од стране **овлашћеног лица**.

Модел уговора - понуђач је у обавези да потпише и овери печатом модел уговора, чиме потврђује да прихвата услове модела уговора. **У случају подношења заједничке понуде, односно понуде са учешћем подизвођача, у моделу уговора морају бити наведени сви понуђачи из групе понуђача, односно сви подизвођачи. У случају подношења понуде са учешћем подизвођача, модел уговора попуњава овлашћено лице понуђача. У случају заједничке понуде, модел уговора попуњава овлашћено лице представника групе понуђача.**

4. ПОНУДА СА ВАРИЈАНТАМА

Понуђачима није дозвољено подношење понуде са варијантама. Понуде са варијантама неће бити разматране.

5. ИЗМЕНА И ДОПУНА КОНКУРСНЕ ДОКУМЕНТАЦИЈЕ

Уколико Наручилац у року за достављање понуда измени или допуни конкурсну документацију обавезује се да, без одлагања те измене или допуне објави на Порталу јавних набавки и на својој интернет страници.

Наручилац је дужан да продужи рок за подношење понуда и објави обавештење о продужењу рока за подношење понуда уколико 8 или мање дана пре датума за достављање понуда изврши измену конкурсне документације.

6. ОБАВЕШТЕЊЕ О САМОСТАЛНОМ ПОДНОШЕЊУ ПОНУДА

Понуђач може да поднесе само једну понуду. Понуђач који је самостално поднео понуду не може истовремено да учествује у заједничкој понуди или као подизвођач, нити да учествује у више заједничких понуда.

7. АНГАЖОВАЊЕ ПОДИЗВОЂАЧА

Понуђач је дужан да за подизвођаче докаже испуњеност обавезних услова из члана 75. став 1. тач 1., 2. и 4. као и услове из става 2. истог члана ЗЈН.

Уколико Понуђач наступа са подизвођачем у понуди мора навести проценат укупне вредности набавке који ће поверити подизвођачу, а који не може бити већи од 50 % као и део предмета набавке који ће извршити преко подизвођача.

Понуђач не може ангажовати као подизвођача лице које није навео у понуди.

Понуђач може ангажовати као подизвођача лице које није навео у понуди, ако је на страни подизвођача након подношења понуде настала трајнија неспособност плаћања, ако то лице испуњава све услове одређене за подизвођача и уколико добије претходну сагласност наручиоца.

Уколико уговор између наручиоца и понуђача буде закључен, тај подизвођач ће бити наведен у уговору.

8. ЗАЈЕДНИЧКА ПОНУДА

Понуду може поднети група понуђача. Сваки понуђач из групе понуђача мора да испуни обавезне услове из члана 75. став 1. тачка 1., 2. и 4. као и услове из става 2. истог члана ЗЈН, а додатне услове испуњавају заједно.

Саставни део заједничке понуде је **споразум којим се понуђачи из групе међусобно и према наручиоцу обавезују на извршење јавне набавке**, а којим ће бити прецизно одређене појединачне обавезе и одговорност сваког од понуђача за извршење уговора. Понуђачи из групе понуђача одговарају неограничено солидарно према наручиоцу.

9. РОК ИЗВРШЕЊА РАДОВА, НАЧИН И УСЛОВИ ПЛАЋАЊА

Рок извршења радова, начин и услови плаћања дефинисани су обрасцем понуде и моделом уговора.

10. ВАЛУТА

Цене у понуди морају бити исказане у динарима без ПДВ-а, са урачунатим свим трошковима које понуђач има у реализацији предметне јавне набавке и са ПДВ-ом, с тим да ће се за оцену понуде узимати у обзир цена без пореза на додату вредност. Понуђене цене морају бити коначне и не могу се мењати након закључења или у току извршења уговора осим у оправданим случајевима прецизираним Законом о облигационим односима.

Ако је у понуди исказана неуобичајено ниска цена, наручилац ће поступити у складу са чланом 92. ЗЈН.

Припадајући порез на додату вредност плаћа НАРУЧИЛАЦ.

11. ДОКАЗИ КОЈИ СУ ЈАВНО ДОСТУПНИ НА ИНТЕРНЕТ СТРАНИЦИ НАДЛЕЖНИХ ОРГАНА (АГЕНЦИЈЕ ЗА ПРИВРЕДНЕ РЕГИСТРЕ)

Понуђач није дужан да достави доказе који су јавно доступни на интернет страници надлежних органа и то:

- **Решење о регистрацији у Регистру понуђача код Агенције за привредне регистре** – као доказ да је регистрован у регистру понуђача
- **Решење о упису у регистар Агенције за привредне регистре** – као доказ да је регистрован код надлежног органа.
- **Извештај о бонитету за 2013., 2014. и 2015. годину** – као доказ да располаже финансијским капацитетом.

12. ЗАШТИТА ПОВЕРЉИВОСТИ ПОДАТАКА

Наручилац задржава све приспеле понуде у трајном власништу, уз обавезу да их може користити само у сопствене сврхе и обавезу чувања поверљивости. Било какво одавање детаља из понуде који су оправдано означени као пословна тајна трећој страни од стране Наручиоца није дозвољено, без претходне писмене сагласности понуђача. Понуђач делове понуде који представљају пословну тајну мора видно означити и оверити парафом и печатом. Цена (осим елемената њене структуре) и остали комерцијални услови не могу бити означени као поверљиви.

13. ДОДАТНЕ ИНФОРМАЦИЈЕ ИЛИ ПОЈАШЊЕЊА КОНКУРСНЕ ДОКУМЕНТАЦИЈЕ

Понуђач може радним данима наручиоца, од понедељка до петка од 7³⁰ до 15³⁰, **искључиво у писаној форми** од наручиоца тражити додатне информације у вези са припремањем понуде при чему може да укаже наручиоцу и на евентуално уочене недостатке и неправилности у конкурсној документацији, најкасније 5 дана пре истека рока за подношење понуде, на адресу Наручиоца Улица Вука Караџића 99 д Обреновац или на e-mail: office@jprobrenovac.rs.

Наручилац је дужан да у року од 3 дана од дана пријема захтева, одговор објави на Порталу јавних набавки и на својој интернет страници.

Тражење додатних информација и појашњења телефоном, није дозвољено.

14. ДОДАТНА ОБЈАШЊЕЊА ОД ПОНУЂАЧА ПОСЛЕ ОТВАРАЊА ПОНУДА

Наручилац може, после отварања понуда писменим путем затражити додатна објашњења од понуђача, која ће му помоћи при прегледу, вредновању и упоређивању понуда, а може извршити контролу код понуђача, односно његовог подизвођача што је овај дужан да омогући.

15. ПОШТОВАЊЕ ОБАВЕЗА КОЈЕ ПРОИЗИЛАЗЕ ИЗ ВАЖЕЋИХ ПРОПИСА

Понуђач је дужан да у оквиру своје понуде достави изјаву дату под кривичном и материјалном одговорношћу да је поштовао све обавезе које произилазе из важећих прописа о заштити на раду, запошљавању и условима рада, заштити животне средине, као и да нема забрану обављања делатности која је на снази у време подношења понуде (Образац изјаве, тачка 6. конкурсне документације).

16. ОБАВЕШТЕЊЕ

Накнаду за коришћење патента, као и одговорност за повреду заштићених права интелектуалне својине трећих лица сноси понуђач.

17. ЗАКЉУЧЕЊЕ УГОВОРА

Уговор о јавној набавци наручилац ће доставити понуђачу којем је исти додељен у року од 8 дана од дана протеча рока за подношење захтева за заштиту права.

Изабрани понуђач је дужан да уговор, потписан и оверен, достави наручиоцу у року не дужем од 5 дана од дана када га је наручилац позвао да закључи уговор. Уколико изабрани понуђач не достави уговор, потписан и оверен у наведеном року, наручилац може закључити уговор са првим следећим најповољнијим понуђачем.

Модел уговора који је саставни део ове конкурсне документације представља садржину уговора који ће бити закључен са изабраним понуђачем.

У складу са чланом 115. став 1. ЗЈН наручилац може, након закључења уговора без спровођења поступка јавне набавке повећати обим предмета набавке, с тим да се вредност уговора може повећати максимално до 5 % од укупне вредности првобитно закљученог уговора.

Наручилац може и пре истека рока за подношење захтева за заштиту права закључити уговор ако је поднета само једна понуда.

18. ОБАВЕШТЕЊЕ О РОКОВИМА И НАЧИНУ ПОДНОШЕЊА ЗАХТЕВА ЗА ЗАШТИТУ ПРАВА

Поступак заштите права понуђача регулисан је одредбама члана 138-167. ЗЈН. Захтев за заштиту права може да поднесе понуђач, односно заинтересовано лице, који има интерес за доделу уговора у конкретном поступку јавне набавке и који је претрпео или би могао да претрпи штету због поступања наручиоца противно одредбама ЗЈН.

Захтев за заштиту права подноси се наручиоцу, а копија се истовремено доставља Републичкој комисији за заштиту права.

Захтев за заштиту права се доставља непосредно, електронском поштом, факсом или препорученом пошиљком са повратницом.

Захтев за заштиту права може се поднети у току целог поступка јавне набавке, против сваке радње наручиоца, осим ако ЗЈН-ом није другачије одређено.

Захтев за заштиту права којим се оспорава врста поступка, садржина позива за подношење понуда или конкурсне документације сматраће се благовременим ако је примљен од стране наручиоца три дана пре истека рока за подношење понуда, без обзира на начин достављања и уколико је подносилац захтева у складу са чланом 63. став. 2. ЗЈН указао наручиоцу на евентуалне недостатке и неправилности, а наручилац исте није отклонио.

Захтев за заштиту права којим се оспоравају радње које наручилац предузме пре истека рока за подношења понуда, а након истека рока из претходног става, сматраће се благовременим уколико је поднет најкасније до истека рока за подношење понуда.

После доношења одлуке о додели уговора и одлуке о обустави поступка, рок за подношење захтева за заштиту права је пет дана од дана објављивања одлуке на Порталу јавних набавки.

Наручилац објављује обавештење о поднетом захтеву за заштиту права на Порталу јавних набавки и на својој интернет страници најкасније у року од два дана од дана пријема захтева за заштиту права.

Подносилац захтева за заштиту права је дужан да уплати таксу у износу од 60.000,00 динара уколико подноси захтев за заштиту права у овом поступку, на рачун буџета Републике Србије број: 840-30678845-06, шифра плаћања: 153 или 253, позив на број: подаци о броју или ознаци јавне набавке поводом које се подноси захтев за заштиту права, сврха уплате: Такса за ЗЗП, назив наручиоца, број или ознака јавне набавке поводом које се подноси захтев за заштиту права; корисник: Буџет Републике Србије, назив уплатиоца, односно назив подносиоца захтева за заштиту права за којег је извршена уплата таксе и потпис овлашћеног лица банке.

Захтев за заштиту права не задржава даље активности наручиоца у поступку јавне набавке у складу са одредбама члана 150. ЗЈН.

19. ОСТАЛО

За све што није наведено у овој конкурсној документацији примењују се одредбе Закона о јавним набавкама („Сл.гл. РС“ бр. 124/12, 14/15 и 68/15), Закона о планирању и изградњи и посебних узанси о грађењу, ЗОО, ЗОУП и Правилника о обавезним елементима конкурсне документације у поступцима јавних набавки и начину доказивања испуњености услова („Сл.гл. РС“ бр. 86/15), као и остали подзаконски прописи којима су регулисане јавне набавке.

УСЛОВИ ЗА УЧЕШЋЕ У ПОСТУПКУ ЈАВНЕ НАБАВКЕ ИЗ ЧЛАНА 75. ЗЈН

Понуђач мора да испуни следеће услове да би учествовао у овом поступку јавне набавке:

1. ОБАВЕЗНИ УСЛОВИ

Понуђач у поступку јавне набавке мора доказати:

1.1. да је регистрован код надлежног органа, односно уписан у одговарајући регистар (*чл. 75. ст. 1. тач. 1) Закона*);

1.2. да он и његов законски заступник није осуђиван за неко од кривичних дела као члан организоване криминалне групе, да није осуђиван за кривична дела против привреде, кривична дела против животне средине, кривично дело примања или давања мита, кривично дело преваре (*чл. 75. ст. 1. тач. 2) Закона*);

1.3. да је измирио доспеле порезе, доприносе и друге јавне дажбине у складу са прописима РС или стране државе када има седиште на њеној територији и да је измирио обавезе по основу изворних локалних јавних прихода (*чл. 75. ст. 1. тач. 4) Закона*);

1.4. да је поштовао обавезе које произлазе из важећих прописа о заштити на раду, запошљавању и условима рада, заштити животне средине, као и да нема забрану обављања делатности која је на снази у време подношења понуде (*чл. 75. ст. 2. ЗЈН*).

УПУТСТВО КАКО СЕ ДОКАЗУЈЕ ИСПУЊЕНОСТ УСЛОВА ЗА УЧЕШЋЕ

Као доказ да испуњава услове за учешће, наведене у овом делу конкурсне документације, сагласно члану 77. став 4. ЗЈН, понуђач може:

- доставити правилно потписану и печатом оверену ИЗЈАВУ дату као прилог ове конкурсне документације, којом под пуном материјалном и кривичном одговорношћу потврђује да испуњава услове за учешће у поступку јавне набавке из члана 75. и 76. ЗЈН, дефинисане конкурсном документацијом или
- може доставити фотокопије доле наведених доказа и то:

1. ОБАВЕЗНИ УСЛОВИ

1.1. доказ:

- извод или решење из регистра Агенције за привредне регистре или извод из регистра надлежног Привредног суда (за правна лица)
- извод из регистра Агенције за привредне регистре или извод из одговарајућег регистра (за предузетнике)

НАПОМЕНА: Понуђач није дужан да достави доказ који је јавно доступан на интернет страници Агенције за привредне регистре

1.2. доказ:

(За правна лица)

- извод из казнене евиденције основног суда на чијем је подручју седиште домаћег правног лица, односно седиште представника или огранка страног правног лица,
- извод из казнене евиденције Посебног одељења (за организовани криминал) Вишег суда у Београду,
- уверење из казнене евиденције надлежне полицијске управе Министарства унутрашњих послова за законског заступника – захтев за издавање овог уверења може се поднети према месту рођења, али и према месту пребивалишта

(За предузетнике и физичка лица)

- уверење из казнене евиденције надлежне полицијске управе Министарства унутрашњих послова – захтев за издавање овог уверења може се поднети према месту рођења, али и према месту пребивалишта

1.3. доказ:

- а) уверење пореске управе Министарства финансија РС да је измирио доспеле порезе и доприносе (за правна и физичка лица и за предузетнике)
и

б) уверење надлежне управе локалне самоуправе – да је измирио обавезе по основу изворних локалних јавних прихода (за правна и физичка лица и за предузетнике).

Докази из тачке 1.2. и 1.3. не могу бити старији од 2 месеца пре отварања понуда.

Понуђач није дужан да доставља доказе о испуњености услова од тачке 1.1. до тачке 1.3. ако је уписан у регистар понуђача.

1.4. доказ за испуњеност услова из члана 75. став 2. ЗЈН:

Потписана и оверена изјава (образац бр. 6 у прилогу конкурсне документације).

2. Докази за обавезне услове овог упутства могу бити неоверене фотокопије.

3. Ако је понуђач као доказ о испуњености услова за учешће о јавној набавци доставио изјаву, наручилац пре доношења одлуке о додели уговора може да од понуђача чија је понуда оцењена као најповољнија затражи да достави копију захтеваних доказа о испуњености услова, а може и да затражи на увид оригинал или оверену копију свих или појединих доказа.

4. Наручилац доказе може да затражи и од осталих понуђача.

5. Наручилац није дужан да од понуђача затражи достављање свих или појединих доказа уколико за истог понуђача поседује одговарајуће доказе из других поступака јавних набавки.

6. Ако понуђач у остављеном, примереном року, који не може бити краћи од 5 дана, не достави захтеване доказе, наручилац ће његову понуду одбити као неприхватљиву.

7. Ако понуђач има седиште у другој држави, наручилац може да провери да ли су документи којима понуђач доказује испуњеност тражених услова издати од стране надлежних органа те државе.

Ако понуђач има седиште у страној држави, документација за доказивање услова мора бити оверена од стране надлежног органа државе у којој понуђач има седиште (управног или судског органа), односно амбасаде те државе у РС.

8. Понуђач је дужан да без одлагања писмено обавести наручиоца о било којој промени у вези са испуњеношћу услова из поступка јавне набавке, која наступи до доношења одлуке, односно до закључења уговора, односно током важења уговора о јавној набавци.

КРИТЕРИЈУМИ ЗА ДОДЕЛУ УГОВОРА

1. ЕЛЕМЕНТИ КРИТЕРИЈУМА

Одлука о додели уговора о јавној набавци радова донеће се применом критеријума “најнижа понуђена цена”.

2. ЕЛЕМЕНТИ КРИТЕРИЈУМА У СЛУЧАЈУ КАДА ПОСТОЈЕ ДВЕ ИЛИ ВИШЕ ПОНУДА СА ИСТОМ ПОНУЂЕНОМ ЦЕНОМ

У случају да постоје две или више понуда са једнаком понуђеном ценом предност ће имати онај понуђач који је понудио краћи рок извођења радова, а ако је и рок исти предност ће имати онај понуђач који је понудио нижу цену за позицију: **Инсталатерски радови.**

6. ОБРАЗАЦ ПОНУДЕ
по јавној набавци мале вредности радова

1. Понуда број _____ од _____ године за јавну набавку **радова на прикључењу комплекса магацина у Мислођину на градски водовод**, редни број **МНР-10/2016**.

2. О себи дајемо следеће податке:

Назив, улица и број и седиште понуђача:

Број рачуна и назив банке

ПИБ број _____ Матични број _____

Број телефона _____ Број телефакса _____ Е маил _____

Директор _____ Особа за контакт _____

3. Понуду подносимо:

А) самостално Б) као заједничку понуду В) са подизвођачем

У случају подношења заједничке понуде обрасце потписују и печатом оверавају

1. сви понуђачи из групе понуђача 2. Један понуђач из групе одређен
Споразумом

Навести податке о понуђачима из групе понуђача или подизвођачима

1. Пословно име _____

адреса седишта _____

матични број и ПИБ _____

електронска адреса _____

телефон _____

одговорно лице _____

број рачуна и назив банке _____

2. Пословно име _____

адреса седишта _____

матични број и ПИБ _____

електронска адреса _____

телефон _____

одговорно лице _____

број рачуна и назив банке _____

3. Пословно име _____
адреса седишта _____
матични број и ПИБ _____
електронска адреса _____
телефон _____
одговорно лице _____
број рачуна и назив банке _____

4. Понуђач је уписан у Регистар понуђача **ДА** (заокружити) **НЕ**
(Понуђач није дужан да доставља доказ који је јавно доступан на интернет страници надлежног органа, али је дужан да наведе који је то доказ и на којој је интернет страници доступан)

Доказ _____
(уписати доказ услова који је доступан на интернет страници)
Доступан је на интернет страници _____
(навести адресу интернет странице на којој је доступан)

Доказ _____
(уписати доказ услова који је доступан на интернет страници)
Доступан је на интернет страници _____
(навести адресу интернет странице на којој је доступан)

5. Рок важења понуде: _____ дана (не краће од 30 дана од дана отварања понуда)

6. Цена:

Врста радова	Цена са свим трошковима без ПДВ-а	Вредност ПДВ-а	Цена са ПДВ-ом
1. Земљани радови			
2. Зидарски радови			
3. Инсталатерски радови			
УКУПНО:			

7. Начин плаћања: по привременим и окончаној ситуацији у року до 45 дана од овере ситуације

8. Рок: _____ календарских дана од дана увођења у посао.

9. Гарантни рок за изведене радове: _____ година (минимум 2 године)

10. Део предмета набавке који ће се извршити преко подизвођача (навести врсту радова) _____, у износу од _____% укупне вредности набавке.

11. Документа која су приложена у понуди одговарају оригиналима.

Напомена:

Уколико понуђачи подносе заједничку понуду, група понуђача може да се определи да образац понуде потписују и печатом оверавају сви понуђачи из групе понуђача или група понуђача може да овласти једног понуђача из групе који ће потписати и печатом оверити образац понуде.

Уколико понуђач подноси понуду са подизвођачем овај образац потписују и оверавају печатом понуђач и подизвођач.

Датум _____ 2016. године

МП _____
Потпис овлашћеног лица понуђача

МП _____
Потпис овлашћеног лица члана
заједничке понуде

МП _____
Потпис овлашћеног лица члана
заједничке понуде

МП _____
Потпис овлашћеног лица подизвођача

2. ОБРАЗАЦ СТРУКТУРА ПОНУЂЕНЕ ЦЕНЕ СА УПУТСТВОМ КАКО ДА СЕ ПОПУНИ

ЈН број МНР-10/2016

Укупна цена мора да садржи све елементе структуре цене, тако да понуђена укупна цена покрива трошкове које понуђач има у реализацији јавне набавке радова **на прикључењу комплекса магацина у Мислођину на градски водовод .**

1. ОБРАЗАЦ СТРУКТУРЕ ЦЕНЕ

1. Земљани радови	динара
2. Зидарски радови	динара
3. Инсталатерски радови	динара
4. Укупна цена радова без ПДВ-а	динара
5. Износ ПДВ-а на укупну цену радова (уписати вредност ПДВ-а, а исти плаћа НАРУЧИЛАЦ)	динара
6. Укупна цена радова са ПДВ-ом	динара

2. УПУТСТВО КАКО ДА СЕ ПОПУНИ ОБРАЗАЦ СТРУКТУРА ЦЕНЕ

Образац структура цене понуђачи попуњавају према следећем упутству:

- Под тачкама 1., 2. и 3.. понуђачи наводе цене за сваку врсту радова без ПДВ-а
- Под тачком 4. понуђачи наводе укупну цену свих радова (1+2+3) без ПДВ-а
- Под тачком 5. понуђачи наводе износ ПДВ-а на укупну цену радова који плаћа НАРУЧИЛАЦ
- Под тачком 6. понуђачи наводе укупну цену радова са ПДВ-ом

МП _____
Потпис овлашћеног лица понуђача

МП _____
Потпис овлашћеног лица члана
заједничке понуде

МП _____
Потпис овлашћеног лица члана
заједничке понуде

МП _____
Потпис овлашћеног лица подизвођача

Напомена:

Уколико понуђачи подносе заједничку понуду, група понуђача може да се определи да образац потписују и печатом оверавају сви понуђачи из групе понуђача или група понуђача може да овласти једног понуђача из групе који ће потписати и печатом оверити образац.

Уколико понуђач подноси понуду са подизвођачем овај образац потписују и оверавају печатом понуђач и подизвођач.

3. СПОРАЗУМ

Овим споразумом следећи чланови групе понуђача:

Р.бр.	Пословно име	Адреса седишта	Име и презиме одговорног лица
1.			
2.			
3.			

се међусобно и према наручиоцу обавезују на извршење јавне набавке бр. МНР-10/2016 – радови на прикључењу комплекса магацина у Мислођину на градски водовод

Наведени чланови групе понуђача сагласни су да одговарају неограничено солидарно према наручиоцу.

Сви чланови заједничке понуде се обавезују:

1) члан групе наведен под редним бројем 1. у горњој табели ће бити носилац посла, односно који ће поднети понуду и који ће заступати групу понуђача пред наручиоцем и обављати следеће послове у извршењу уговора

2) члан групе понуђача наведен под редним бројем 2., обављаће следеће послове у извршењу уговора

3) члан групе понуђача наведен под редним бројем 3., обављаће следеће послове у извршењу уговора

Овим споразумом се уређују и друга питања:

За члана заједничке понуде под р.бр. 1.

(Овлашћена особа) м.п.

За члана заједничке понуде под р.бр. 2.

(Овлашћена особа) м.п.

За члана заједничке понуде под р.бр. 3.

(Овлашћена особа) м.п.

Понуђачи могу доставити и други споразум који садржи све податке из члана **81. ЗЈН.**

4. ОБРАЗАЦ ТРОШКОВА ПРИПРЕМЕ ПОНУДЕ

Сагласно члану 88. став 1. ЗЈН („Сл.гл. РС“ бр. 124/12, 14/15 и 68/15), понуђач

(навести назив понуђача)

доставља укупан износ и структуру трошкова припремања понуде за јавну набавку радова број **МНР-10/2016** – радови на прикључењу комплекса магацина у Мислођину на градски водовод.

Описи трошкова	Износ
Трошкови прибављања средстава обезбеђења	
Трошкови израде модела и узорака	
УКУПНО:	

НАПОМЕНА: Трошкове припреме и подношења понуде сноси искључиво понуђач и не може тражити од наручиоца накнаду трошкова, изузев ако је поступак јавне набавке обустављен из разлога који су на страни наручиоца, сходно члану 88. став 3. ЗЈН, када је Наручилац дужан да понуђачу надокнади и то само горе наведене трошкове.

МП _____
Потпис овлашћеног лица понуђача

МП _____
Потпис овлашћеног лица члана
заједничке понуде

МП _____
Потпис овлашћеног лица члана
заједничке понуде

МП _____
Потпис овлашћеног лица подизвођача

Напомена:

Уколико понуђачи подносе заједничку понуду, група понуђача може да се определи да образац потписују и печатом оверавају сви понуђачи из групе понуђача или група понуђача може да овласти једног понуђача из групе који ће потписати и печатом оверити образац.

Уколико понуђач подноси понуду са подизвођачем овај образац потписују и оверавају печатом понуђач и подизвођач.

(навести назив и адресу понуђача)

даје следећу:

5. ИЗЈАВА О НЕЗАВИСНОЈ ПОНУДИ

Под пуном материјалном и кривичном одговорношћу потврђујем да понуду за јавну набавку МНР-10/2016 – радови на прикључењу комплекса магацина у Мислођину на градски водовод, подносим независно, без договора са другим понуђачима или заинтересованим лицима.

МП _____
Потпис овлашћеног лица понуђача

МП _____
Потпис овлашћеног лица члана
заједничке понуде

МП _____
Потпис овлашћеног лица члана
заједничке понуде

МП _____
Потпис овлашћеног лица подизвођача

Напомена:

У случају постојања основане сумње у истинитост изјаве о независној понуди, наручилац ће одмах обавестити организацију надлежну за заштиту конкуренције. Организација надлежна за заштиту конкуренције, може понуђачу изрећи меру забране учешћа у поступку јавне набавке ако утврди да је понуђач повредио конкуренцију у поступку јавне набавке у смислу закона којим се уређује заштита конкуренције. Мера забране учешћа у поступку јавне набавке може трајати до две године. Повреда конкуренције представља негативну референцу, у смислу члана 82. став 1. тачка 2. Закона.

Уколико понуду подноси група понуђача, Изјава мора бити потписана од стране овлашћеног лица сваког понуђача из групе понуђача и оверена печатом . Уколико понуђач понуду подноси са подизвођачем Изјава мора бити потписана од стране овлашћеног лица понуђача и подизвођача и оверена печатом.

**6. ОБРАЗАЦ ИЗЈАВЕ О ОБАВЕЗАМА ПОНУЂАЧА НА ОСНОВУ
ЧЛАНА 75. СТАВ 2. ЗАКОНА О ЈАВНИМ НАБАВКАМА**

На основу члана 75. став 2. ЗЈН („Сл.гл. РС“ бр. 124/12, 14/15 и 68/15) под пуном материјалном и кривичном одговораношћу као законски заступник понуђача/члана заједничке понуде/подизвођача

(навести назив понуђача)

(навести назив члана заједничке понуде у случају подношења заједничке понуде)

(навести назив члана заједничке понуде у случају подношења заједничке понуде)

(навести назив подизвођача у случају да понуђач део набавке извршава преко подизвођача)

дајем следећу:

ИЗЈАВУ О ПОШТОВАЊУ ПРОПИСА

Да је понуђач/члан заједничке понуде/подизвођач чији сам законски заступник за јавну набавку број **МНР-10/2016 - радови на прикључењу комплекса магацина у Мислођину на градски водовод** при састављању понуде поштовао обавезе које произилазе из важећих прописа о заштити на раду, запошљавању и условима рада, заштити животне средине као и да нема забрану обављања делатности која је на снази у време подношења понуде.

МП _____
Потпис овлашћеног лица понуђача

МП _____
Потпис овлашћеног лица члана
заједничке понуде

МП _____
Потпис овлашћеног лица члана
заједничке понуде

МП _____
Потпис овлашћеног лица подизвођача

НАПОМЕНА: Уколико понуду подноси група понуђача Изјава мора бити потписана од стране овлашћеног лица сваког понуђача из групе понуђача и оверена печатом. Уколико понуђач понуду подноси са подизвођачем, Изјава мора бити потписана од стране овлашћеног лица понуђача и подизвођача и оверена печатом. У случају потребе образац копирати.

**7. ОБРАЗАЦ ИЗЈАВЕ ПОНУЂАЧА
О ИСПУЊЕНОСТИ УСЛОВА ИЗ ЧЛАНА 75. ЗАКОНА У ПОСТУПКУ
ЈАВНЕ НАБАВКЕ МАЛЕ ВРЕДНОСТИ**

На основу члана 77. став 4. ЗЈН („Сл.гл. РС“ бр. 124/12, 14/15 и 68/15) под пуном материјалном и кривичном одговораношћу као законски заступник понуђача/члана заједничке понуде/подизвођача

(навести назив понуђача)

(навести назив члана заједничке понуде у случају подношења заједничке понуде)

(навести назив члана заједничке понуде у случају подношења заједничке понуде)

(навести назив подизвођача у случају да понуђач део набавке извршава преко подизвођача)

дајем следећу:

ИЗЈАВУ

Да понуђач/члан заједничке понуде/подизвођач чији сам законски заступник испуњава све услове из члана 75. Закона о јавним набавкама, односно услове дефинисане конкурсном документацијом за јавну набавку **мале вредности радова на прикључењу комплекса магацина у Мислођину на градски водовод бр. МНР-10/2016** - и то:

Обавезне услове

- 1.1.** је регистрован код надлежног органа, односно уписан у одговарајући регистар,
- 1.2.** он и његов законски заступник нису осуђивани за неко од кривичних дела као члан организоване криминалне групе, да није осуђиван за кривична дела против привреде, кривична дела против животне средине, кривично дело примања или давања мита, кривично дело преваре,
- 1.3.** је измирио доспеле порезе, доприносе и друге јавне дажбине у складу са прописима РС, или стране државе када има седиште на њеној територији и да је измирио обавезе по основу изворних локалних јавних прихода,

Дана _____ 2016. године

МП _____
Потпис овлашћеног лица понуђача

МП _____
Потпис овлашћеног лица члана
заједничке понуде

МП _____
Потпис овлашћеног лица члана
заједничке понуде

МП _____
Потпис овлашћеног лица подизвођача

НАПОМЕНА: Уколико понуду подноси група понуђача Изјава мора бити потписана од стране овлашћеног лица сваког понуђача из групе понуђача и оверена печатом. Уколико понуђач понуду подноси са подизвођачем, Изјава мора бити потписана од стране овлашћеног лица понуђача и подизвођача и оверена печатом. У случају потребе образац копирати.

Ако је понуђач уместо фотокопија захтеваних доказа доставио Изјаву, наручилац може пре доношења одлуке о додели уговора од понуђача чија је понуда оцењена као најповољнија затражити да достави копију захтеваних доказа о испуњености услова, а може и да затражи на увид оригинал или оверену копију свих или појединих доказа.

Ако понуђач у остављеном примереном року, који не може бити краћи од 5 дана, не достави захтеване доказе, наручилац ће његову понуду одбити као неприхватљиву. Наручилац није дужан да од понуђача затражи достављање свих или појединих доказа уколико за истог понуђача поседује одговарајуће доказе из других поступака јавних набавки.

8. МОДЕЛ УГОВОРА

1. **ЈП ЗА ИЗГРАДЊУ ОБРЕНОВЦА**, Вука Караџића 99д
које заступа директор Милан Марошанин, дипл.маш.инж.
ПИБ: 101933143
(даље: **Наручилац**) и

2. _____
са подизвођачем _____
заједнички са понуђачем _____
које заступа директор _____
ПИБ: _____
(даље: **Извођач**)

ПРЕДМЕТ УГОВОРА: Радови на прикључењу комплекса магацина у Мислођину на градски водовод

УВОДНЕ ОДРЕДБЕ

Члан 1.

Наручилац је по позиву објављеном на Порталу јавних набавки и на својој интернет страници спровео јавну набавку мале вредности **радова на прикључењу комплекса магацина у Мислођину на градски водовод**, број **МНР-10/2016** и донео одлуку о додели уговора Извођачу _____ из _____ са најповољнијом понудом бр. _____ од _____, која у потпуности одговара техничкој спецификацији из конкурсне документације и саставни је део уговора.

ПРЕДМЕТ УГОВОРА

Члан 2.

Предмет уговора су радови **на прикључењу комплекса магацина у Мислођину на градски водовод**, у свему према усвојеној понуди са техничком спецификацијом, у складу са важећим техничким прописима, нормативима и стандардима, конкурсном документацијом и одредбама овог уговора.

За реализацију уговорне обавезе Извођач се обавезује да обезбеди радну снагу, механизацију и другу опрему и изврши све позиције из техничке спецификације.

ЦЕНА

Члан 3.

Уговорена цена радова износи укупно _____ динара без ПДВ-а, односно _____ динара са ПДВ-ом и утврђена је на основу понуде број _____ од _____ 2016. године и техничке спецификације.

Вредност ПДВ-а по стопи од 20 % (плаћа Наручилац у складу са чланом 10. став 2. тачка 3. Закона о ПДВ-у).

Стварна вредност изведених радова утврдиће се на основу извршених радова по позицијама из техничке спецификације оверених листовима грађевинске књиге и цена из понуде.

УСЛОВИ И НАЧИН ПЛАЋАЊА

Члан 4.

Плаћање уговорене цене радова вршиће се по испостављеној окончаној ситуацији сачињеној на основу оверене грађевинске књиге изведених радова, у року до 45 дана од овере ситуације.

Члан 5.

Комплетну документацију неопходну за оверу окончане ситуације (лишкове грађевинске књиге, градилишну, атестну, записнике о испитивању и по потреби и другу документацију) Извођач доставља стручном надзору, који ту документацију чува до примопредаје и коначног обрачуна. У супротном се неће извршити овера и плаћање извршених радова.

Уколико Наручилац оспори испостављену ситуацију у делу, Наручилац је дужан да исплати неспорни део ситуације, а спорни део има се решити са следећом привременом ситуацијом, уколико се уговорне стране другачије не договоре. Извођач је дужан да ситуације испоставља у довољном броју примерака који одреди Наручилац.

РОК ИЗВОЂЕЊА РАДОВА

Члан 6.

Извођач се обавезује да ће радове завршити у року од _____ календарских дана од дана увођења у посао.

Дан увођења у посао, стручни надзор Наручиоца уписује у грађевински дневник.

Дан завршетка радова стручни надзор констатује грађевинским дневником.

Утврђени рокови се могу мењати само уз сагласност Наручиоца.

Члан 7.

У складу са чланом 115. став 1. ЗЈН Наручилац може након закључења уговора без спровођења поступка јавне набавке, повећати обим предметне набавке, с тим да се вредност уговора може повећати максимално до 5 % од укупне вредности првобитно закљученог уговора.

Извођач радова, у складу са чланом 115. став 2. ЗЈН, има право да захтева продужење рока за извођење радова у случају у коме је због промењених околности или неиспуњења обавеза Наручиоца био спречен да изводи радове.

Као разлози због којих се, у смислу претходног става овог члана, може захтевати продужење рокова, сматрају се нарочито:

- природни догађаји (пожар, поплава, земљотрес, изузетно лоше време неуобичајено за годишње доба и за место на коме се радови изводе и сл.);
- мере предвиђене актима надлежних органа;
- услови за извођење радова у земљи или води, који нису предвиђени техничком документацијом;
- непредвиђени радови за које Извођач радова приликом извођења радова није знао нити је могао знати да се морују извести,
- и из других објективних разлога уз сагласност Наручиоца.

Захтев за продужење рока Извођач подноси одмах по сазнању за околности.

У случају да Извођача не испуњава предвиђену динамику, обавезан је да уведе више извођача без права на захтевање повећаних трошкова или посебне накнаде.

Ако Извођача падне у доцњу са извођењем радова, нема право на продужење уговореног рока због околности које су настале у време доцње.

Члан 8.

Ако Извођач својом кривицом не изврши уговорене обавезе у року из члана 6. уговора, дужан је да плати Наручиоцу казну од 1 % од укупно уговорене цене за сваки дан закашњења, с тим што укупан износ казне не може бити већи од 5 % од укупно уговорене цене.

Привремена, односно окончана ситуација за изведене радове се трајно умањује за износ обрачунате уговорне казне.

Ако је доцња Извођача проузроковала Наручиоцу штету већу од вредности задржане на име пенала, Наручилац има право на накнаду штете за разлику преко вредности пенала.

Уколико је до задоцњења дошло из узрока за које Извођач не одговара, уговорна казна се неће наплатити.

ОБАВЕЗЕ НАРУЧИОЦА

Члан 9.

Наручилац се обавезује:

- да обезбеди вршење стручног надзора над извођењем уговорених радова, о чему надзорном органу издаје посебно решење,

- да учествује у раду комисије за примопредају и коначан обрачун радова са Извођачем.

ОБАВЕЗЕ ИЗВОЂАЧА

Члан 10.

Извођач се обавезује да радове који су предмет овог Уговора изведе стручно и квалитетно у складу са важећим прописима, техничким условима и стандардима који важе за ту врсту радова, у складу са усвојеном понудом и техничком спецификацијом.

Извођач је у оквиру уговорене цене за извођење предметних радова, такође дужан да:

- да уредно и по прописима води грађевински дневник и грађевинску књигу са свим прилозима који морају бити редовно потписивани од надзорног органа и одговорног извођача радова,
- да на градилишту обезбеди уговор о грађењу и решење о одређивању одговорног извођача радова,
- да омогући вршење стручног надзора,
- да обезбеди довољну радну снагу на градилишту и благовремену испоруку материјала за извођење уговорених радова,
- да о свом трошку отклони сву штету трећим лицима која настане за време и у вези са извођењем уговорених радова,
- да у току извођења радова редовно уклања сав отпадни материјал,
- да радове изводи квалитетно, да уграђује материјал који одговара прописаном или уговореном квалитету,
- да се у току извођења радова придржава прописа и мера заштите на раду, те сходно томе обезбеди и предузме потребне мере личне и опште заштите и сигурности својих радника и трећих лица током извођења радова,
- да поступи по свим основаним примедбама Наручиоца, односно стручног надзора, те да уочене недостатке отклони о свом трошку
- предузме све потребне мере за безбедност објекта, околине и заштиту животне средине,
- да наручиоцу поднесе захтев за примопредају изведених радова, оверен од стране стручног надзора са предлогом окончане ситуације,
- да комисијски учествује у примопредаји и коначном обрачуну,
- да отклони све недостатке по записнику Комисије за примопредају изведених радова, у року који одреди Комисија,

ВИШКОВИ И МАЊКОВИ РАДОВА

Члан 11.

Уколико се током извођења уговорених радова појави потреба за извођењем вишкова радова Извођач је дужан да застане са том врстом радова и писмено обавести стручни надзор Наручиоца.

По добијању писмене сагласности Наручиоца, Извођач ће извести вишак радова. Јединичне цене за све позиције радова из основне понуде Извођача за које се утврди постојање вишка радова остају фиксне и непромењиве. Вишкови и мањкови радова ће се уговорити у складу са одредбама Посебних узанси о грађењу („Сл.лист СФРЈ „бр.18/77).

ДОДАТНИ (НЕПРЕДВИЂЕНИ) РАДОВИ

Члан 12.

У случају додатних радова исти ће се уговарати у преговарачком поступку без објављивања позива у складу са ЗЈН и мишљењем Управе за јавне набавке.

Извођач је обавезан да заједно са надзорним органом благовремено припреми и достави Наручиоцу документацију неопходну за спровођење преговарачког поступка.

Члан 13.

Извођач је дужан да по потреби, а на захтев стручног надзора Наручиоца достави анализу цена за додатне радове. Тек по спроведеном преговарачком поступку, усвајању понуде за додатне радове од стране Наручиоца и закључењу уговора, Извођач може почети извођење додатних радова.

Члан 14.

Извођач је у обавези да по налогу стручног надзора и уз сагласност Наручиоца, приступи извођењу хитних непредвиђених радова, уколико је извођење истих нужно за спречавање настанка штете, која се није могла предвидети, у складу са чланом 36. став 1. тачка 3. ЗЈН.

ГАРАНТНИ РОК

Члан 15.

Гарантни рок за квалитет радова је _____ година (минимум 2 године) и почиње да тече од дана комисијске примопредаје радова.

Извођач се обавезује да на дан извршене примопредаје радова који су предмет овог Уговора, записнички преда Наручиоцу све атесте за уграђене материјале.

Извођач радова је дужан да у гарантном року, о свом трошку отклони све недостатке који су настали због тога што се Извођач радова није придржавао својих обавеза у погледу квалитета изведених радова и уграђеног материјала.

Уколико Извођач радова не отклони недостатке у примереном року који му одреди Наручилац, Наручилац има право да те недостатке отклони на рачун Извођача радова.

Извођач радова није дужан да отклони недостатке који су настали као последица нестручне употребе, односно ненаменског коришћења објекта од стране Наручиоца или трећих лица.

ПРИМОПРЕДАЈА И КОНАЧАН ОБРАЧУН ИЗВЕДЕНИХ РАДОВА

Члан 16.

Извођач о завршетку радова који су предмет овог Уговора обавештава у писаној форми стручни надзор Наручиоца, а дан завршетка радова уписује се у грађевински дневник. Примопредају изведених радова врши заједничка комисија Наручиоца и Извођача у року од 15 дана од завршетка истих.

Евентуалне недостатке утврђене од стране комисије за примопредају Извођач је у обавези да отклони у примереном року који му одреди Наручилац. Уколико наведене недостатке не почне да отклања у року од 3 дана од давања налога, Наручилац ће недостатке отклонити ангажовањем другог лица на терет Извођача радова.

Након отклањања недостатака Комисија сачињава записник о примопредаји који потписују сви чланови комисије.

По извршеној примопредаји Наручилац се обавезује да заједно са Извођачем комисијски сачини коначан обрачун изведених радова.

У току примопредаје и коначног обрачуна изведених радова, Извођач је обавезан да комплетну оригинал техничку документацију и документацију вођену у току реализације уговора (градилишну) записнички преда Наручиоцу. Извођач по основу овереног записника о коначном обрачуну испоставља Наручиоцу окончану ситуацију.

РАСКИД УГОВОРА

Члан 17.

Наручилац има право на једностранни раскид уговора у следећим случајевима:

- ако Извођач одустане од уговора,
- ако је Извођач без разумног оправдања пропустио да почне или задржава напредовање са извођењем радова, 2 дана пошто је добио писмено упозорење од Наручиоца да настави,
- ако Извођач не испуњава уговорне обавезе у року утврђеном динамичким планом или уговором:
- ако постоји основана сумња да неће испоштовати уговорене рокове
- ако из неоправданих разлога прекине са извођењем радова
- ако Извођач у разумном року не поступи по налогу надзорног органа да отклони неки уочени недостатак што утиче на правилно извођење радова и рок извођења радова,
- ако је Извођач, упркос претходним упозорењима од стране Наручиоца у писаној форми, пропустио да изведе радове у складу са уговором
- ако је Извођач увео подизвођача којег није пријавио у својој понуди,

- у свим другим случајевима када Извођач не испуњава своје уговорне обавезе.

Члан 18.

У случају једностраног раскида уговора, Наручилац има право да за радове који су предмет овог уговора ангажује другог извођача.

Извођач је у наведеном случају дужан да надокнади Наручиоцу штету, која представља разлику између уговорене цене радова и цене радова новог извођача за те радове.

Уговор се раскида писменом изјавом Наручиоца која се доставља Извођачу, са отказним роком од 7 дана од дана достављања изјаве. Изјава мора да садржи основ, односно образложење за раскид уговора.

Члан 19.

У случају да до раскида уговора дође након увођења Извођача у посао, Извођач је дужан да записнички преда Наручиоцу техничку документацију коју је израдио до тренутка раскида, да са градилишта повуче раднике које је ангажовао, механизацију и опрему, да сачини преглед стварно изведених радова, потписан од стране одговорног извођача радова и надзорног органа као и да изведене радове обезбеди и сачува од пропадања и крађе.

ПРЕЛАЗНЕ И ЗАВРШНЕ ОДРЕДБЕ

Члан 20.

За све што овим Уговором није посебно утврђено примењују се одредбе Закона о облигационим односима, Закона о планирању и изградњи објеката, одредбе Посебних узанси о грађењу, као и других позитивних прописа.

Члан 21.

Сва спорна питања која настану у вези са извршењем овог уговора, уговорне стране решаваће споразумно применом позитивних законских прописа. У случају да спор не може бити решен споразумно, за решавање истог надлежан је Привредни суд у Београду.

Члан 22.

Овај уговор сачињен је у 6 истоветних примерака од којих 2 примерка за Извођача и 4 за Наручиоца.

ИЗВОЂАЧ
директор

НАРУЧИЛАЦ
директор

(Потписати и оверити печатом)

Милан Марошанин, дипл.инж.маш.

9. СПЕЦИФИКАЦИЈА РАДОВА

ТЕХНИЧКА СПЕЦИФИКАЦИЈА

водоводни прикључак за магацин у Мислођину

Сви радови обухваћени ставкама предмера и предрачуна морају бити урађени према Техничком пропису, приложеним техничким условима и важећим прописима за ове инсталације, а обухватају све фитинге за водоводне цевикао и све потребне радове за коначно завршен посао, као што је : набавка, испорука, транспорт и монтажа, преглед материјала за уграђивање и сав пратећи ситни материјал и рад.

Поз.	ОПИС	јед. мере	количина	цена	укупно
I Земљани радови					
1	Машински ископ рова у земљишту III категорије. Димензије рова за водоводну цев и цев канализације је 0,6x0,8x100 , за водомерни шахт и септичку јаму. 2x2x2+2*3*1,5	м3	65,0		
2	Након постављања , испитивања цеви и убацивање песка остатак рова затрпати земљом из ископа са набијањем. Обрачун по м3 убачене и набијене земље.	м3	47,8		
Укупно земљани радови:					

II Зидарски радови					
1	Набавка, транспорт и уградња арм . Бет. МБ 30 за горњу и доњу плочу водводне шахте. У цену улази и мрежаста арматура Q 188 . Плочу дуplo армирати арматуром Q 188 дистанцерима . Димензија плоче је 2,3м *1,8м *0,20м. У цену улази бетон арматура и оплата . Обрачун по м3	м3	1,7		
2	Набавка, транспорт и уградња шљунка. Испод доње плоче водоводне шахте поставити слој шљунка дебљине 20цм . Обрачун по м3 .	м3	0,8		
3	Малтерисање унутрашњих зидова водоводне шахте . Извршити малтерисање зидова до црног сјаја. Обрачун по м2.	м2	13,9		
Укупно зидарски радови:					

III Инсталатерски радови					
1	Фазонски материјали за притиске од 10 бара од модуларног лива за прикључак на градски водовод Ø 225мм:				
1/2	flanš adapter za PVC 225	kom	2,0		
1/3	livena T račva Ø200/80	kom	1,0		
1/4	livena T račva Ø80/80	kom	3,0		
1/5	N 90° Ø 80mm	kom	1,0		
1/6	PE tuljak Ø 90mm	kom	4,0		
1/7	FF Ø80/l=1000mm	kom	2,0		
1/8	liveni X razbušen na 3/4"	kom	1,0		

Поз.	ОПИС	јед. мере	количина	цена	укупно
2	Набавка, транспорт и монтажа вертикалне септичке јаме једнокоморне запремине 3000л дим. 1600*1500мм, са ревизионим отвором и отвором за вентилацију. Обрачун по комаду уграђене септичке јаме	ком.	1,0		
3	Набавка, транспорт и монтажа готове чесме по избору инвеститора. У цену улази постављање вентила за хладну воду као и затварача са испустом у шахти дим 1*1м са поклопцем за лаки саобраћај. Обрачун по комаду постављене чесме са шахтом и поклопцем.	ком	1,0		
4	Набавка, транспорт и уградња надземног хидранта Ø80мм. Обрачун по комаду изведеног хидранта.	ком.	1,0		
Укупно инсталатерски радови:					

РЕКАПИТУЛАЦИЈА - водовод

I	ЗЕМЉАНИ РАДОВИ	
II	ЗИДАРСКИ РАДОВИ	
III	ИНСТАЛАТЕРСКИ РАДОВИ	
	УКУПНО БЕЗ ПДВ-А:	
	ПДВ:	
	УКУПНО СА ПДВ- ОМ:	

Порез на додату вредност плаћа Наручилац.

Понуђач

МП _____

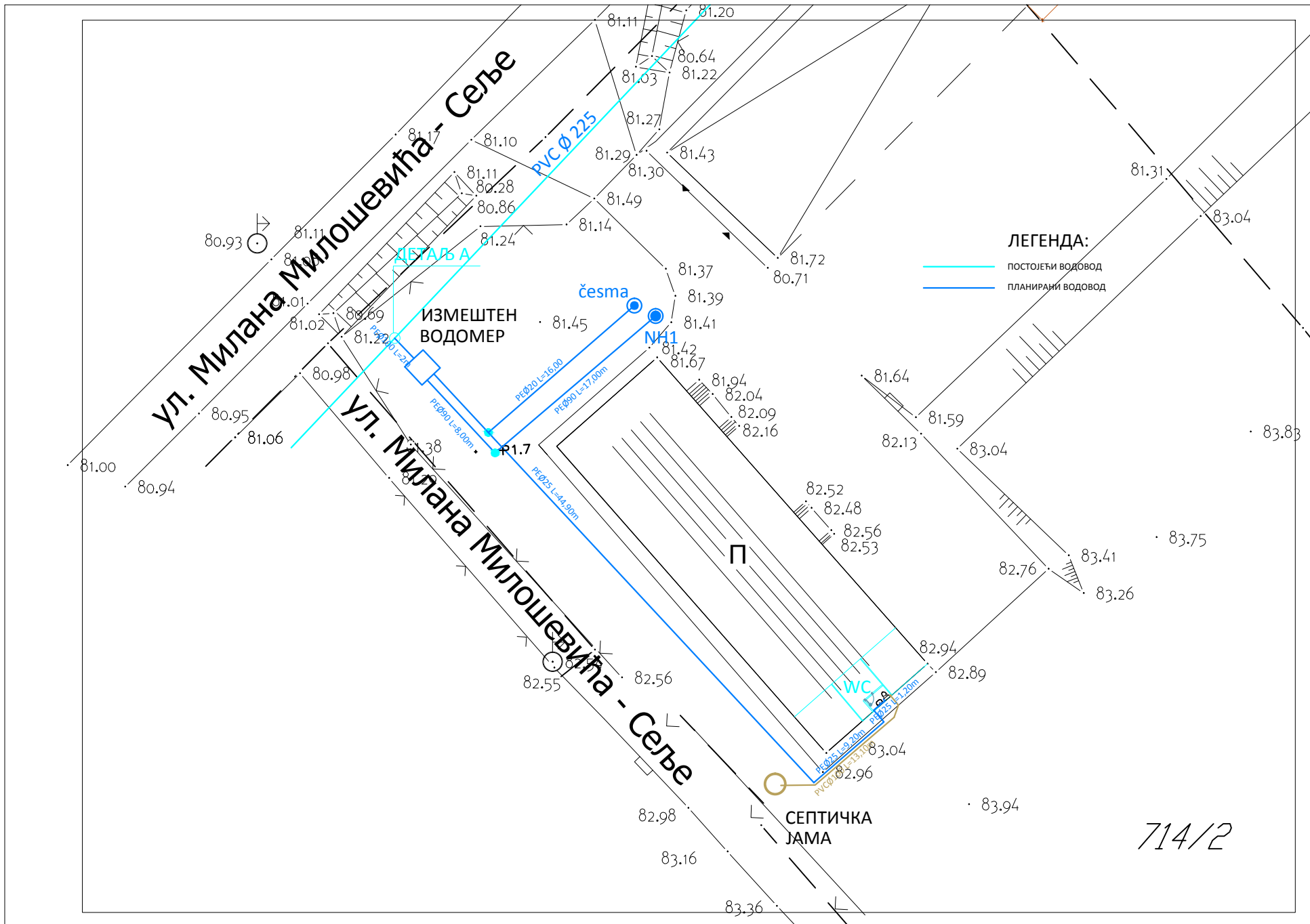

ДЕТАЉ А

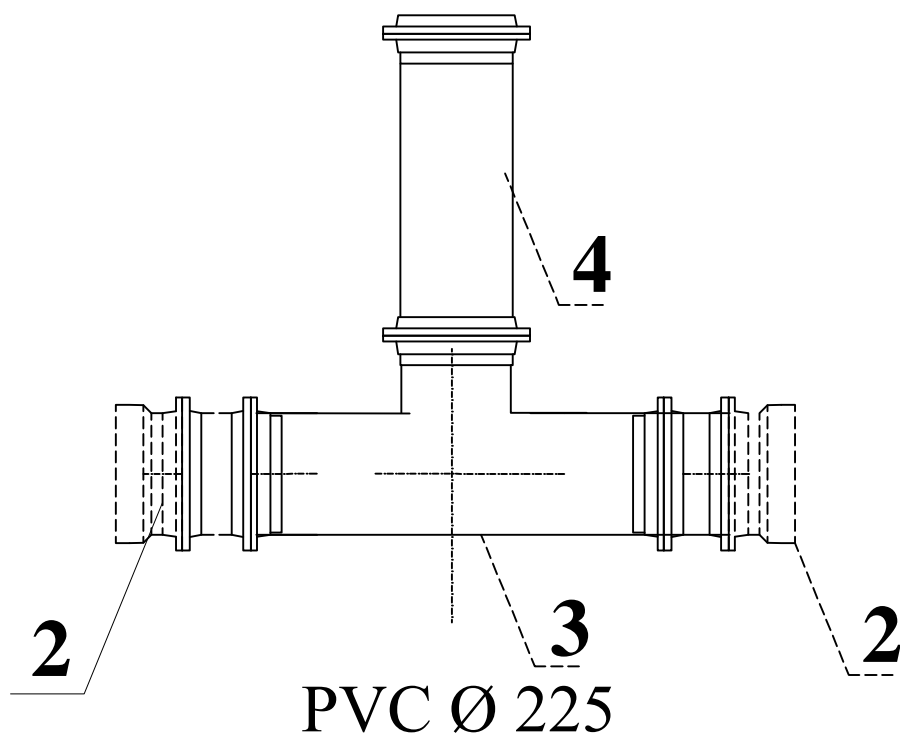

R.BR.	FAZONSKI KOMAD	KOMADA
2	FLANŠ ADAPTER ZA PVC 225	2
3	LIVENA T RAČVA Ø200/80	1
4	FF Ø80 L=1000mm	1

DETALJ PROTIVPOŽARNOG NADZEMNOG HIDRANTA DN 80 MM

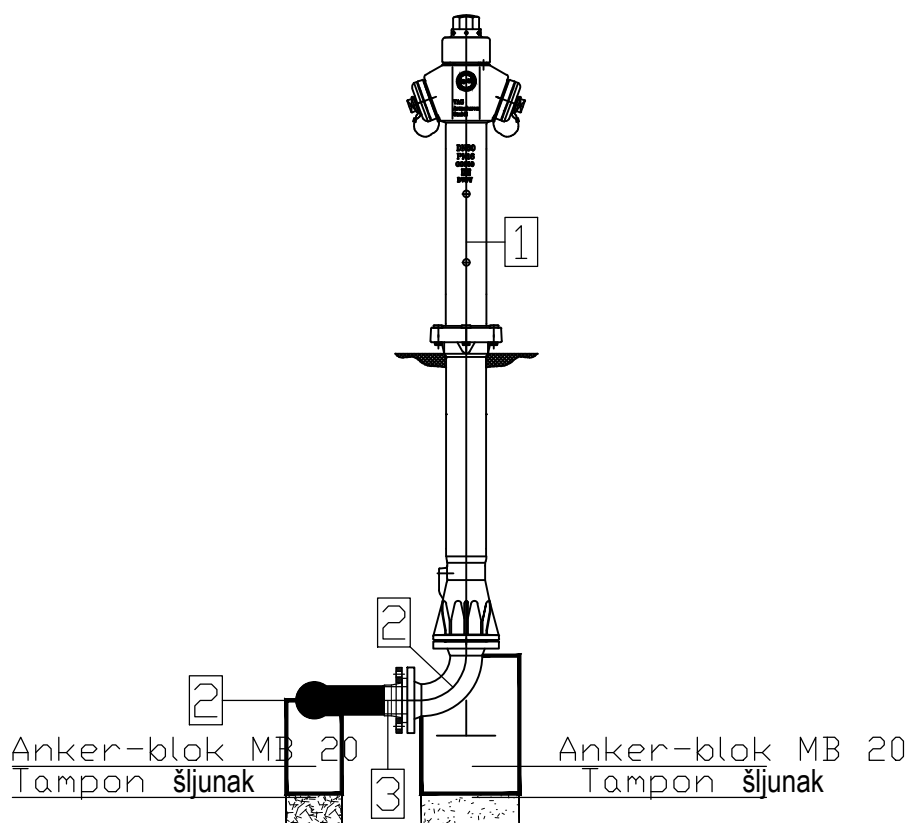

NPH-1;

- | | | |
|---|-------------------|----------|
| 1 | NPH DN 80 mm | x 1 kom. |
| 2 | N 90° Ø 80 mm | x 2 kom. |
| 3 | PE tuljak D 90 mm | x 1 kom. |