

ЈП ЗА ИЗГРАДЊУ ОБРЕНОВЦА

**Обреновац, Вука Караџића 99д
телефон/факс: 8721-927; 8721-071;
mail: office@jprobrenovac.rs**

КОНКУРСНА ДОКУМЕНТАЦИЈА ОТВОРЕНИ ПОСТУПАК

Јавна набавка радова број: Р-15/2017

**Предмет: Изградња мреже јавног осветљења у
Улици Вашариште**

Наручилац	Јавно предузеће за изградњу Обреновца
Адреса	Бука Караџића 99 д
Место	Обреновац
Интернет страница	www.jpobrenovac.rs
Број	2528/4
Датум	17.07.2017. године

ОПШТИ ПОДАЦИ О ЈАВНОЈ НАБАВЦИ

Јавно предузеће за изградњу Обреновца је на основу члана 32. и члана 61. ЗЈН („Сл.гл.РС“ бр. 124/12, 14/15 и 68/15) и члана 2. Правилника о обавезним елементима конкурсне документације у поступцима јавних набавки и начину доказивања испуњености услова („Сл.гл. РС“ бр. 86/15) припремило и објавило позив и конкурсну документацију на Порталу управе за јавне набавке и на интернет страници www.jpobrenovac.rs за подношење понуда за јавну набавку радова - **изградња мреже јавног осветљења у Улици Вашариште редни број Р-15/2017.**

Конкурсна документација се може преузети са Портала управе за јавне набавке и са интернет странице www.jpobrenovac.rs

1.1. ПОДАЦИ О НАРУЧИОЦУ

Наручилац: ЈАВНО ПРЕДУЗЕЋЕ ЗА ИЗГРАДЊУ ОБРЕНОВЦА, Обреновац, Бука Караџића 99 д, МБ: 06900496, ПИБ: 101933143, Шифра делатности: 4211 Текући рачун: 840-950743-87 код Управе за трезор Обреновац

1.2. ВРСТА ПОСТУПКА ЈАВНЕ НАБАВКЕ

Поступак јавне набавке је отворени поступак радова, а започет је доношењем одлуке о покретању поступка број 2528/1 од 17.07.2017. године.

Циљ поступка: поступак се спроводи ради закључења уговора о јавној набавци.

1.3. ПРАВО НА УЧЕШЋЕ

Право на учешће у поступку јавне набавке има сваки понуђач који испуњава све услове из члана 75. и члана 76. ЗЈН, а како је наведено у делу **Услови за учешће и Упутство за доказивање испуњености услова за учешће**, ове конкурсне документације.

Понуђач у оквиру понуде доставља и друга документа и обрасце тражене конкурсном документацијом.

1.4. ПРЕДМЕТ ЈАВНЕ НАБАВКЕ

Предмет јавне набавке: **електричне инсталације**

Опис предмета јавне набавке: **Изградња мреже јавног осветљења у Улици Вашариште редни број Р-15/2017.**

Назив и ознака из општег речника набавки: **45316100** Инсталација спољне расвете

Врста, опис и количина радова наведени су у делу **9. ТЕХНИЧКА СПЕЦИФИКАЦИЈА** која је саставни део конкурсне документације.

1.5. Особа за контакт је Зоран Првуловић, дипл.инж.ел. Сва додатна обавештења и информације могу се добити на телефон 011/8720-395.

Комисија:
Зоран Првуловић, ср
Пава Николић, ср
Новка Чавић, ср

У П У Т С Т В О ПОНУЂАЧИМА КАКО ДА САЧИНЕ ПОНУДУ

Овај део конкурсне документације садржи информације неопходне за припрему понуде у складу са захтевима наручиоца, начину доказивања испуњености услова понуђача, припреми и начину достављања понуда, њиховом отварању и оцењивању, као и избору најповољније понуде.

Непридржавање упутства и неподношење свих тражених доказа и докумената који су наведени у конкурсној документацији, или подношење понуде која не одговара конкурсној документацији представља ризик за понуђача и као резултат ће имати одбијање његове понуде.

1. ЈЕЗИК ПОНУДЕ

Понуда и остала документација која се односи на понуду мора бити на српском језику изузев сертификата који могу бити на енглеском.

2. НАЧИН ПОДНОШЕЊА ПОНУДЕ

Понуде морају бити у целини припремљене у складу са конкурсном документацијом и морају да испуњавају све услове за учешће у поступку јавне набавке.

Понуђачи подnose понуде у писаној форми и запечаћеној коверти непосредно или препорученом пошљком на адресу ЈП за изградњу Обреновца, Вука Караџића 99д, 11500 Обреновац.

Понуда се сматра благовременом ако је поднета до **16.08.2017. године до 10⁰⁰** на писарницу наручиоца у седишту Предузећа у Обреновцу, Улица Вука Караџића 99 д (позив на број **Р-15/2017** – „Изградња мреже јавног осветљења у Улици Вашариште - не отварај“).

Понуђач је дужан да на полеђини коверте назначи назив, адресу, телефон и контакт особу. Уколико понуђач понуду подноси са подизвођачем или као заједничку понуду, дужан је да на полеђини коверте наведе и називе подизвођача или члана заједничке понуде.

Јавно отварање понуда обавиће се **16.08.2017. год у 10³⁰** у просторијама наручиоца у Обреновцу, Вука Караџића 99 д.

Све неблаговремено поднете понуде комисија за јавне набавке наручиоца ће, по окончању поступка отварања понуда, вратити неотворене понуђачима, са назнаком да су поднете неблаговремено.

Отварање понуда је јавно и може присуствовати свако заинтересовано лице.

У поступку отварања понуда могу активно учествовати само овлашћени представници понуђача, који пре почетка јавног отварања понуда, комисији наручиоца поднесу пуномоћје за учешће у поступку отварања понуда.

3. ПРИПРЕМА ПОНУДЕ

Од понуђача се очекује да је упознат са законима, прописима, стандардима и техничким условима који важе у Републици Србији.

Понуђач је обавезан да проучи конкурсну документацију, укључујући све прилоге, инструкције, техничку спецификацију, услове и обавезе понуђача као прилог уз техничку спецификацију, а све у циљу припреме одговарајуће и прихватљиве понуде. Од понуђача се очекује да укажу на евентуално уочене недостатке и неправилности у циљу измене и допуне конкурсне документације.

Понуда се саставља тако што понуђач уписује тражене податке у образац понуде и спецификацију у прилогу и уз исте прилаже сву тражену документацију и све доказе тражене конкурсном документацијом. Образац понуде се попуњава читко штампаним словима. **Понуђач је обавезан да попуни све ставке (елементе) у обрасцу понуде и техничкој спецификацији.** Понуда мора бити сачињена на преузетом образцу, јасна, недвосмислена, оверена печатом и потписом овлашћеног лица. **Свако бељење или подебљавање бројева мора се парафирати и оверити од стране понуђача.**

Понуђачи могу да поднесу само једну понуду и не могу је мењати после истека крајњег рока за подношење понуда.

Понуда која није сачињена у складу са захтевима из конкурсне документације биће одбијена.

Понуђач може да измени, допуни или опозове своју понуду писаним путем у **посебној коверти** пре истека рока за подношење понуда са ознаком на коверти „Измена понуде“, „Допуна понуде“ или „Опозив понуде“ за предметну јавну набавку.

Понуда треба да садржи све ПРИЛОГЕ и ОБРАСЦЕ дефинисане конкурсном документацијом. Обрасци морају бити попуњени, а сваки ОБРАЗАЦ потписан и оверен печатом од стране овлашћеног лица.

Обрасце који су у конкретном случају непримењиви понуђач није у обавези да потпише и овери.

Уколико понуду подноси група понуђача сваки ОБРАЗАЦ мора бити потписан и оверен печатом од стране **овлашћеног лица.**

Понуђач мора све обрасце и изјаве који су саставни део конкурсне документације попунити читко – штампаним словима. Попуњени обрасци морају бити јасни, недвосмислени, потписани **од стране овлашћеног лица и оверени печатом,** у свему у складу са конкурсном документацијом.

Модел уговора - понуђач је у обавези да потпише и овери печатом модел уговора, чиме потврђује да прихвата услове модела уговора. **У случају подношења заједничке понуде, односно понуде са учешћем подизвођача у моделу уговора морају бити наведени сви понуђачи из групе понуђача, односно сви подизвођачи. У случају подношења понуде са учешћем подизвођача модел уговора попуњава овлашћено лице понуђача. У случају заједничке понуде модел уговора попуњава овлашћено лице представника групе понуђача.**

4. ПОНУДА СА ВАРИЈАНТАМА

Понуђачима није дозвољено подношење понуде са варијантама. Понуде са варијантама неће бити разматране.

5. ИЗМЕНА И ДОПУНА КОНКУРСНЕ ДОКУМЕНТАЦИЈЕ

Уколико Наручилац у року за достављање понуда измени или допуни конкурсну документацију обавезује се да, без одлагања те измене или допуне објави на Порталу јавних набавки и на својој интернет страници.

Наручилац је дужан да продужи рок за подношење понуда и објави обавештење о продужењу рока за подношење понуда уколико 8 или мање дана пре датума за достављање понуда изврши измену конкурсне документације.

6. ОБАВЕШТЕЊЕ О САМОСТАЛНОМ НАСТУПУ

Понуђач може да поднесе само једну понуду. Понуђач који је самостално поднео понуду не може истовремено да учествује у заједничкој понуди или као подизвођач, нити да учествује у више заједничких понуда.

7. АНГАЖОВАЊЕ ПОДИЗВОЂАЧА

Понуђач је дужан да за подизвођаче докаже испуњеност обавезних услова из члана 75. став 1. тач 1., 2. и 4. , услова из става 2. истог члана ЗЈН.

Уколико Понуђач наступа са подизвођачем у понуди мора навести проценат укупне вредности набавке који ће поверити подизвођачу, а који не може бити већи од 50 % као и део предмета набавке који ће извршити преко подизвођача.

Понуђач не може ангажовати као подизвођача лице које није навео у понуди.

Понуђач може ангажовати као подизвођача лице које није навео у понуди, ако је на страни подизвођача након подношења понуде настала трајнија неспособност плаћања, ако то лице испуњава све услове одређене за подизвођача и уколико добије претходну сагласност наручиоца.

Уколико уговор између наручиоца и понуђача буде закључен, тај подизвођач ће бити наведен у уговору.

8. ЗАЈЕДНИЧКА ПОНУДА

Понуду може поднети група понуђача. Сваки понуђач из групе понуђача мора да испуни обавезне услове из члана 75. став 1. тачка 1., 2. и 4. као и услове из става 2. истог члана ЗЈН, а додатне услове испуњавају заједно.

Саставни део заједничке понуде је **споразум којим се понуђачи из групе међусобно и према наручиоцу обавезују на извршење јавне набавке**, а којим ће бити прецизно одређене појединачне обавезе и одговорност сваког од понуђача за извршење уговора. Понуђачи из групе понуђача одговарају неограничено солидарно према наручиоцу.

9. РОК ИЗВРШЕЊА РАДОВА, НАЧИН И УСЛОВИ ПЛАЋАЊА

Рок извршења радова, начин и услови плаћања дефинисани су обрасцем понуде и моделом уговора.

10. ВАЛУТА

Цене у понуди морају бити исказане у динарима без ПДВ-а, са урачунатим свим трошковима које понуђач има у реализацији предметне јавне набавке и са ПДВ-ом, с тим да ће се за оцену понуде узимати у обзир цена без пореза на додату вредност. Понуђене цене морају бити коначне и не могу се мењати након закључења или у току извршења уговора осим у оправданим случајевима прецизираним Законом о облигационим односима.

Ако је у понуди исказана неуобичајено ниска цена, наручилац ће поступити у складу са чланом 92. ЗЈН.

ПРИПАДАЈУЋИ ПОРЕЗ НА ДОДАТУ ВРЕДНОСТ ПЛАЋА НАРУЧИЛАЦ.

11. СРЕДСТВА ФИНАНСИЈСКОГ ОБЕЗБЕЂЕЊА

Понуђач је обавезан да уз понуду достави:

- **Оригинал писмо** о намерама пословне банке да ће издати банкарску гаранцију неопозиву, безусловну, „наплативу на први позив“ и без права на приговор **за повраћај авансног плаћања** у висини плаћеног аванса са роком важења најкраће до правдања аванса (односи се на понуђача који захтева авансно плаћање).

12. ДОДАТНЕ ИНФОРМАЦИЈЕ ИЛИ ПОЈАШЊЕЊА КОНКУРСНЕ ДОКУМЕНТАЦИЈЕ У ВЕЗИ СА ПРИПРЕМАЊЕМ ПОНУДЕ

Понуђач може радним данима наручиоца, од понедељка до петка од 7³⁰ до 15³⁰, **искључиво у писаној форми** од наручиоца тражити додатне информације у вези са припремањем понуде при чему може да укаже наручиоцу и на евентуално уочене недостатке и неправилности у конкурсној документацији, најкасније 5 дана пре истека рока за подношење понуде, на адресу Наручиоца Улица Вука Караџића 99 д Обреновац или на e-mail: office@jprobrenovac.rs.

Наручилац је дужан да у року од 3 дана од дана пријема захтева, одговор објави на Порталу јавних набавки и на својој интернет страници.

Тражење додатних информација и појашњења телефоном, није дозвољено.

13. ДОКАЗИ КОЈИ СУ ЈАВНО ДОСТУПНИ НА ИНТЕРНЕТ СТРАНИЦИ НАДЛЕЖНИХ ОРГАНА (АГЕНЦИЈЕ ЗА ПРИВРЕДНЕ РЕГИСТРЕ)

Понуђач није дужан да достави доказе који су јавно доступни на интернет страници надлежних органа и то:

- **Решење о регистрацији у Регистру понуђача код Агенције за привредне регистре** – као доказ да је регистрован у регистру понуђача

- **Решење о упису у регистар Агенције за привредне регистре** – као доказ да је регистрован код надлежног органа.

- Извештај о бонитету за 2014., 2015. и 2016. годину – као доказ да располаже финансијским капацитетом.

14. ЗАШТИТА ПОВЕРЉИВОСТИ ПОДАТАКА

Наручилац задржава све припеле понуде у трајном власништу, уз обавезу да их може користити само у сопствене сврхе и обавезу чувања поверљивости. Било какво одавање детаља из понуде који су оправдано означени као пословна тајна трећој страни од стране Наручиоца није дозвољено, без претходне писмене сагласности понуђача. Понуђач делове понуде који представљају пословну тајну мора видно означити и оверити парафом и печатом. Цена (осим елемената њене структуре) и остали комерцијални услови не могу бити означени као поверљиви.

15. ДОДАТНА ОБЈАШЊЕЊА ОД ПОНУЂАЧА ПОСЛЕ ОТВАРАЊА ПОНУДА

Наручилац може, после отварања понуда писменим путем затражити додатна објашњења од понуђача, која ће му помоћи при прегледу, вредновању и упоређивању понуда, а може извршити контролу код понуђача, односно његовог подизвођача што је овај дужан да омогући.

16. ПОШТОВАЊЕ ОБАВЕЗА КОЈЕ ПРОИЗИЛАЗЕ ИЗ ВАЖЕЋИХ ПРОПИСА

Понуђач је дужан да у оквиру своје понуде достави изјаву дату под кривичном и материјалном одговорношћу да је поштовао све обавезе које произилазе из важећих прописа о заштити на раду, запошљавању и условима рада, заштити животне средине, као и да нема забрану обављања делатности која је на снази у време подношења понуде (Образац изјаве, тачка б. конкурсне документације).

17. КОРИШЋЕЊЕ ПАТЕНАТА И ОДГОВОРНОСТ ЗА ПОВРЕДУ ЗАШТИЋЕНИХ ПРАВА ИНТЕЛЕКТУАЛНЕ СВОЈИНЕ ТРЕЋИХ ЛИЦА

Накнаду за коришћење патената, као и одговорност за повреду заштићених права интелектуалне својине трећих лица сноси понуђач.

18. ЗАКЉУЧЕЊЕ УГОВОРА

Уговор о јавној набавци наручилац ће доставити понуђачу којем је исти додељен у року од 8 дана од дана протекла рока за подношење захтева за заштиту права.

Изабрани понуђач је дужан да уговор, потписан и оверен, достави наручиоцу у року не дужем од 5 дана од дана када га је наручилац позвао да закључи уговор. Уколико изабрани понуђач не достави уговор, потписан и оверен у наведеном

року, наручилац може закључити уговор са првим следећим најповољнијим понуђачем.

Модел уговора који је саставни део ове конкурсне документације представља садржину уговора који ће бити закључен са изабраним понуђачем.

У складу са чланом 115. став 1. ЗЈН наручилац може, након закључења уговора без спровођења поступка јавне набавке повећати обим предмета набавке, с тим да се вредност уговора може повећати максимално до 5 % од укупне вредности првобитно закљученог уговора.

Наручилац може и пре истека рока за подношење захтева за заштиту права закључити уговор ако је поднета само једна понуда.

19. ОБАВЕШТЕЊЕ О РОКОВИМА И НАЧИНУ ПОДНОШЕЊА ЗАХТЕВА ЗА ЗАШТИТУ ПРАВА

Поступак заштите права понуђача регулисан је одредбама члана 138-167.

Закона.

Захтев за заштиту права може да поднесе понуђач, односно заинтересовано лице, који има интерес за доделу уговора у конкретном поступку јавне набавке и који је претрпео или би могао да претрпи штету због поступања наручиоца противно одредбама ЗЈН.

Захтев за заштиту права подноси се наручиоцу, а копија се истовремено доставља Републичкој комисији за заштиту права.

Захтев за заштиту права се доставља непосредно, електронском поштом, факсом или препорученом пошиљком са повратницом.

Захтев за заштиту права може се поднети у току целог поступка јавне набавке, против сваке радње наручиоца, осим ако ЗЈН-ом није другачије одређено.

Захтев за заштиту права којим се оспорава врста поступка, садржина позива за подношење понуда или конкурсне документације сматраће се благовременим ако је примљен од стране наручиоца најкасније седам дана пре истека рока за подношење понуда, без обзира на начин достављања и уколико је подносилац захтева у складу са чланом 63. став 2. ЗЈН указао наручиоцу на евентуалне недостатке и неправилности, а наручилац исте није отклонио.

Захтев за заштиту права којим се оспоравају радње које наручилац предузме пре истека рока за подношења понуда, а након истека рока из претходног става, сматраће се благовременим уколико је поднет најкасније до истека рока за подношење понуда.

После доношења одлуке о додели уговора и одлуке о обустави поступка, рок за подношење захтева за заштиту права је десет дана од дана објављивања одлуке на Порталу јавних набавки.

Наручилац објављује обавештење о поднетом захтеву за заштиту права на Порталу јавних набавки и на својој интернет страници најкасније у року од два дана од дана пријема захтева за заштиту права.

Подносилац захтева за заштиту права је дужан да уплати таксу у износу од 120.000,00 динара уколико подноси захтев за заштиту права у овом поступку, на рачун буџета Републике Србије број: 840-30678845-06, шифра плаћања: 153

или 253, позив на број: подаци о броју или ознаци јавне набавке поводом које се подноси захтев за заштиту права, сврха уплате: Такса за ЗЗП, назив наручиоца, број или ознака јавне набавке поводом које се подноси захтев за заштиту права; корисник: Буџет Републике Србије, назив уплатиоца, односно назив подносиоца захтева за заштиту права за којег је извршена уплата таксе и потпис овлашћеног лица банке.

Захтев за заштиту права не задржава даље активности наручиоца у поступку јавне набавке у складу са одредбама члана 150. ЗЈН.

У сличају поднетог захтева за заштиту права наручилац не може донети одлуку нити може закључити уговор о јавној набавци пре доношења одлуке о поднетом захтеву.

20. ОСТАЛО

За све што није наведено у овој конкурсној документацији примењују се одредбе Закона о јавним набавкама („Сл.гл. РС“ бр. 124/12, 14/15 и 68/15), Закона о планирању и изградњи, ЗОО, ЗОУП, Правилника о обавезним елементима конкурсне документације у поступцима јавних набавки и начину доказивања испуњености услова („Сл.гл. РС“ бр. 86/15), као и остали подзаконски прописи којима су регулисане јавне набавке.

УСЛОВИ ЗА УЧЕШЋЕ У ПОСТУПКУ ЈАВНЕ НАБАВКЕ ИЗ ЧЛАНА 75. И 76. ЗЈН

Понуђач мора да испуни следеће услове да би учествовао у овом позиву и поступку јавне набавке:

1. ОБАВЕЗНИ УСЛОВИ

Понуђач у поступку јавне набавке мора доказати:

1.1. да је регистрован код надлежног органа, односно уписан у одговарајући регистар (*чл. 75. ст. 1. тач. 1) Закона*);

1.2. да он и његов законски заступник није осуђиван за неко од кривичних дела као члан организоване криминалне групе, да није осуђиван за кривична дела против привреде, кривична дела против животне средине, кривично дело примања или давања мита, кривично дело преваре (*чл. 75. ст. 1. тач. 2) Закона*);

1.3. да је измирио доспеле порезе, доприносе и друге јавне дажбине у складу са прописима РС или стране државе када има седиште на њеној територији и да је измирио обавезе по основу изворних локалних јавних прихода (*чл. 75. ст. 1. тач. 4) Закона*);

1.4. да је поштовао обавезе које произлазе из важећих прописа о заштити на раду, запошљавању и условима рада, заштити животне средине, као и да нема забрану обављања делатности која је на снази у време подношења понуде (*чл. 75. ст. 2. ЗЈН*).

2. ДОДАТНИ УСЛОВИ

За учешће у поступку јавне набавке понуђач мора да

2.1. располаже финансијским капацитетом и то:

- да је у 2014., 2015. и 2016. години остварио укупан финансијски-пословни приход од најмање 3.000.000,00 динара.

2.2. располаже пословним капацитетом и то: да у последње 3 године (2014., 2015. и 2016. година) има закључена 3 уговора за радове на изградњи мрежа јавног осветљења.

2.3. располаже кадровским капацитетом и то: да има у радном односу на неодређено или одређено време или ангазоване по уговору о радном ангажовању по другом правном основу најмање:

- 1 дипломираног инжењера електротехнике са лиценцом 450,
- 2 извршиоца електро струке III и IV степен стручне спреме за рад на хидрауличној платформи,
- 4 извршиоца електро струке III и IV степен стручне спреме.

2.4. располаже техничким капацитетом да има најмање:

- хидрауличну платформу са корпом минималне висине 10 м – 1 ком
- хидрауличну дизалицу минималне тежине дизања 3 тм – 1 ком
- теретно возило носивости до 3 тоне – 1 ком

Наведена механизација може бити у власништву, закупу или купљена на лизинг.

2.5. Понуђач као доказ квалитета светилки поседује:

а) Записнике (сертификате) о типским испитивањима

Понуђач за понуђене светилке треба да обезбеди:

- ЕNEC сертификат;
- ИЗВЕШТАЈ о испитивању отпорности на удар (ИК тест) ПРЕМА СТАНДАРДУ СРПС ЕН 62262 (ЕН 62262) или СРПС ЕН 50102 (ЕН 50102);
- ИЗВЕШТАЈ о испитивању степена механичке заштите (ИП) ПРЕМА СТАНДАРДУ СРПС ЕН 60598-1 (ЕН 60598-1 или ИЕЦ 60598-1)
- Декларацију о усаглашености са СЕ знаком, издату искључиво од фабрике у којој се светилка производи или склапа.
- Сви атести, сертификати и извештаји могу бити достављени на српском или енглеском језику
- Оверену ауторизацију произвођача (MAF manufacturer authorization form) за понуђене светилке којом произвођач овлашћује понуђача да може да нуди светилке.

б) Осигурање квалитета Произвођач светилки, треба да има уведен и сертифициван систем квалитета према стандарду – ОДГОВАРАЈУЋИ СЕРТИФИКАТ: ИСО 9001/ СРПС ИСО 9001.

УПУТСТВО КАКО СЕ ДОКАЗУЈЕ ИСПУЊЕНОСТ УСЛОВА ЗА УЧЕШЋЕ

Као доказ да испуњава услове за учешће, наведене у овом делу конкурсне документације, сагласно члану 77. став 4. ЗЈН, понуђач може:

- доставити правилно потписану и печатом оверену ИЗЈАВУ дату као прилог ове конкурсне документације, којом под пуном материјалном и кривичном одговорношћу потврђује да испуњава услове за учешће у поступку јавне набавке из члана 75. и 76. ЗЈН, дефинисане конкурсном документацијом или
- може доставити фотокопије доле наведених доказа и то:

1. ОБАВЕЗНИ УСЛОВИ

1.1. доказ:

- извод или решење из регистра Агенције за привредне регистре или извод из регистра надлежног Привредног суда (за правна лица)
- извод из регистра Агенције за привредне регистре или извод из одговарајућег регистра (за предузетнике)

НАПОМЕНА: Понуђач није дужан да достави доказ који је јавно доступан на интернет страници Агенције за привредне регистре.

1.2. доказ:

(За правна лица)

- извод из казнене евиденције основног суда на чијем је подручју седиште домаћег правног лица, односно седиште представника или огранка страног правног лица,
- извод из казнене евиденције Посебног одељења (за организовани криминал) Вишег суда у Београду,
- уверење из казнене евиденције надлежне полицијске управе Министарства унутрашњих послова за законског заступника – захтев за издавање овог уверења може се поднети према месту рођења, али и према месту пребивалишта

(За предузетнике и физичка лица)

- уверење из казнене евиденције надлежне полицијске управе Министарства унутрашњих послова – захтев за издавање овог уверења може се поднети према месту рођења, али и према месту пребивалишта

1.3. доказ:

- а) уверење пореске управе Министарства финансија РС да је измирио доспеле порезе и доприносе (за правна и физичка лица и за предузетнике)
и

б) уверење надлежне управе локалне самоуправе – да је измирио обавезе по основу изворних локалних јавних прихода (за правна и физичка лица и за предузетнике).

Докази из тачке 1.2. и 1.3. не могу бити старији од 2 месеца пре отварања понуда.

Понуђач није дужан да доставља доказе о испуњености услова од тачке 1.1. до тачке 1.3. ако је уписан у регистар понуђача.

1.4. доказ за испуњеност услова из члана 75. став 2. ЗЈН:

Потписана и оверена изјава (образац бр. 6 у прилогу конкурсне документације).

2. ДОДАТНИ УСЛОВИ

Испуњеност додатних услова доказује се достављањем следећих доказа:

2.1. Доказ за финансијски капацитет:

- извештај о бонитету за 2014., 2015. и 2016. годину - образац БОН-ЈН Агенције за привредне регистре (за правна лица и за предузетнике)

- биланс успеха, порески биланс и пореска пријава за утврђивање пореза на доходак грађана на приход од самосталних делатности за 2014., 2015. и 2016. годину, (за физичка лица).

2.2. Доказ за пословни капацитет: 3 уговора са комплетним окончаним ситуацијама или 3 уговора са рачунима за радове на изградњи мрежа јавног осветљења, закључених у последње 3 године (2014., 2015. и 2016. година).

(Понуђач је у обавези да у окончаним ситуацијама – рачунима достављеним уз уговоре обележи маркером позиције радова који су предмет ове набавке, како би се задовољио услов из конкурсне документације).

2.3. Доказ за кадровски капацитет:

- за дипл. ел. инжењера доставља захтевану лиценцу са потврдом о продужењу и уговор о раду или уговор о радном ангажовању по другом правном основу,
- за 2 извршиоца електро струке III или IV степена стручне спреме за рад у хидрауличној платформи доставља Уверење о практичној и теоријској оспособљености за безбедан и здрав рад на хидрауличној подизној платформи и уговоре о раду или уговоре о радном ангажовању по другом правном основу,
- за 4 извршиоца електро струке III или IV степена стручне спреме доставља уговоре о раду или уговоре о радном ангажовању по другом правном основу,

2.4. Доказ за технички капацитет:

Уколико је наведена механизација у власништву, понуђач као доказ доставља пописну листу са стањем на дан 31.12.2016. године уз обавезно обележавање маркером опреме или достављањем рачуна и отпремница за опрему набављену у текућој години.

Уколико је наведена механизација у закупу понуђач као доказ доставља уговор о закупу.

Уколико је наведена механизација у лизингу понуђач као доказ доставља уговор о лизингу.

2.5. Техничке карактеристике светилки се доказују одговарајућим сертификатима наведеним у додатним условима под тачком 2.5.

Услове из тачки 2.1., 2.2., 2.3., 2.4. и 2.5. понуђач треба да испуни самостално, без обзира на учешће подизвођача, односно, ове услове треба да испуни група понуђача кумулативно.

3. Докази за обавезне и додатне услове овог упутства могу бити неверене фотокопије.

4. Ако је понуђач као доказ о испуњености услова за учешће у јавној набавци доставио изјаву, наручилац је пре доношења одлуке о додели уговора дужан од понуђача чија је понуда оцењена као најповољнија затражити да достави копију захтеваних доказа о испуњености услова, а може и да затражи на увид оригинал или оверену копију свих или појединих доказа.

5. Наручилац доказе може да затражи и од осталих понуђача.

6. Наручилац није дужан да од понуђача затражи достављање свих или појединих доказа уколико за истог понуђача поседује одговарајуће доказе из других поступака јавних набавки.

7. Ако понуђач у остављеном, примереном року, који не може бити краћи од 5 дана, не достави захтеване доказе, наручилац ће његову понуду одбити као неприхватљиву.

8. Ако понуђач има седиште у другој држави, наручилац може да провери да ли су документи којима понуђач доказује испуњеност тражених услова издати од стране надлежних органа те државе.

Ако понуђач има седиште у страниј држави, документација за доказивање услова мора бити оверена од стране надлежног органа државе у којој понуђач има седиште (управног или судског органа), односно амбасаде те државе у РС.

9. Понуђач је дужан да без одлагања писмено обавести наручиоца о било којој промени у вези са испуњеношћу услова из поступка јавне набавке, која наступи до доношења одлуке, односно до закључења уговора, односно током важења уговора о јавној набавци.

10. Поред наведених доказа понуђач је обавезан да уз понуду достави:

- **Оригинал писмо о намерама пословне банке** да ће издати банкарску гаранцију неопозиву, безусловну, „наплативу на први позив“ и без права на приговор **за повраћај авансног плаћања у висини плаћеног аванса са роком важења најкраће до правдања аванса** (односи се на понуђача који захтева авансно плаћање).

КРИТЕРИЈУМИ ЗА ДОДЕЛУ УГОВОРА

1. ЕЛЕМЕНТИ КРИТЕРИЈУМА

Одлука о додели уговора о јавној набавци радова донеће се применом критеријума “**економски најповољнија понуда**”, према следећим елементима критеријума:

- | | |
|-----------------|---------------|
| - цена | 0 - 90 бодова |
| - начин плаћања | 0 - 10 бодова |

- **цена** 0 - 90 бодова

Цена треба да буде изражена у динарима, без пореза на додатну вредност и мора бити фиксна.

Укупна цена понуде мора да покрива све обавезе понуђача по тендерској документацији.

Понуђач са најнижом ценом добија 90 бодова. Понуђач са већом понуђеном ценом добија бодове према следећем обрасцу:

$$Ц = 90 \times \frac{Ц_{\text{мин}}}{Ц_{\text{пон}}}$$

Ц – број бодова

Ц_{пон} – понуђена цена

Ц_{мин} – најнижа понуђена цена

- **начин плаћања** 0-10 бодова

$$У = 10 \times \frac{100 - А_{\text{пон}}}{100}$$

У – број бодова

А_{пон} – понуђени аванс у %

2. ЕЛЕМЕНТИ КРИТЕРИЈУМА У СЛУЧАЈУ КАДА ПОСТОЈЕ ДВЕ ИЛИ ВИШЕ ПОНУДА СА ЈЕДНАКИМ БРОЈЕМ БОДОВА

У случају када постоје две или више понуда са једнаким бројем бодова Наручилац ће изабрати понуду оног Понуђача који има нижу цену.

У случају да је понуђена цена иста предност ће имати онај понуђач који је понудио краћи рок завршетка радова.

Ако је и рок исти, Наручилац ће изабрати понуду путем **жреба**. Комисија за јавну набавку наручиоца ће извлачење путем жреба извршити јавно тако што ће позвати представнике понуђача да присуствују жребу, а уколико се исти не одазову позиву жреб ће се обавити без њиховог присуства.

Комисија за јавну набавку ће називе понуђача исписати на одвојеним белим папирима исте величине, које ће пресавити и ставити у провидну стаклену чинију одакле ће извући само један папир. Понуђачу чији назив буде на извученом папиру ће бити додељен уговор. Понуђачима који не присуствују овом поступку, наручилац ће доставити записник о извлачењу путем жреба.

1. ОБРАЗАЦ ПОНУДЕ

по јавној набавци радова број: Р-15/2017

1. Понуда број _____ од _____ 2017. године за јавну набавку радова објављену на Порталу јавних набавки и интернет страници наручиоца (www.jpobrenovac.rs) – изградња мреже јавног осветљења у Улици Вашариште.

2. О себи дајемо следеће податке:

Назив, улица и број и седиште понуђача:

Број рачуна и назив банке _____

ПИБ број _____ Матични број _____

Број телефона _____ Број телефакса _____ Е маил _____

Директор _____ Особа за контакт _____

Врста правног лица: 1) микро 2) мало 3) средње 4) велико 5) физичко лице (Понуђач је дужан да заокружи врсту правног лица којој припада по величини)

3. Понуду подносимо:

А) самостално Б) као заједничку понуду В) са подизвођачем

У случају подношења заједничке понуде обрасце потписују и печатом оверавају

1. сви понуђачи из групе понуђача
2. Један понуђач из групе одређен Споразумом

Навести податке о понуђачима из групе понуђача или подизвођачима

1. Пословно име _____

адреса седишта _____

матични број и ПИБ _____

електронска адреса _____

телефон _____

одговорно лице _____

број рачуна и назив банке _____

2. Пословно име _____

адреса седишта _____

матични број и ПИБ _____

електронска адреса _____

телефон _____

име особе за контакт _____

број рачуна и назив банке _____

3. Пословно име _____
адреса седишта _____
матични број и ПИБ _____
електронска адреса _____
телефон _____
име особе за контакт _____
број рачуна и назив банке _____

4. Понуђач је уписан у Регистар понуђача **ДА** (заокружити) **НЕ**
(Понуђач није дужан да доставља доказ који је јавно доступан на интернет страници надлежног органа, али је дужан да наведе који је то доказ и на којој је интернет страници доступан)

Доказ _____
(уписати доказ услова који је доступан на интернет страници)
Доступан је на интернет страници _____
(навести адресу интернет странице на којој је доступан)

Доказ _____
(уписати доказ услова који је доступан на интернет страници)
Доступан је на интернет страници _____
(навести адресу интернет странице на којој је доступан)

5. Рок важења понуде: _____ дана (не краће од 60 дана од дана отварања понуда)

6. Цена:

Врста радова	Цена са свим трошковима без ПДВ-а	Вредност ПДВ-а	Цена са ПДВ-ом
Изградња мреже јавног осветљења у Улици Вашариште (од поз. 1. до 21.)			

7. Начин плаћања: аванс _____ %, по ситуацијама _____ % у року до 45 дана

8. Рок завршетка радова: _____ календарских дана (максимално 60 календарских дана) од дана увођења у посао.

9. Гарантни рок за изведене радове: _____ година (минимум 2 године).

10. Део предмета набавке који ће се извршити преко подизвођача (навести врсту радова) _____, у износу од _____ % укупне вредности набавке.

11. Документа која су приложена у понуди одговарају оригиналима.

Напомена:

Уколико понуђачи подносе заједничку понуду, група понуђача може да се определи да образац понуде потписују и печатом оверавају сви понуђачи из групе понуђача или група понуђача може да овласти једног понуђача из групе који ће потписати и печатом оверити образац понуде.

Уколико понуђач подноси понуду са подизвођачем овај образац потписују и оверавају печатом понуђач и подизвођач.

Датум:

МП _____
Потпис овлашћеног лица понуђача-носилац посла

МП _____
Потпис овлашћеног лица члана
заједничке понуде

МП _____
Потпис овлашћеног лица члана
заједничке понуде

МП _____
Потпис овлашћеног лица подизвођача

2. ОБРАЗАЦ СТРУКТУРА ПОНУЂЕНЕ ЦЕНЕ СА УПУТСТВОМ КАКО ДА СЕ ПОПУНИ

ЈН број Р-15/2017

Укупна цена мора да садржи све елементе структуре цене, тако да понуђена укупна цена покрива трошкове које понуђач има у реализацији јавне набавке радова на изградњи мреже јавног осветљења у Улици Вашариште.

1. ОБРАЗАЦ СТРУКТУРЕ ЦЕНЕ

1. Укупна цена радова без ПДВ-а	динара
2. Износ ПДВ-а (уписати вредност ПДВ-а, а исти плаћа НАРУЧИЛАЦ)	динара
3. Укупна цена радова са ПДВ-ом	динара

2. УПУТСТВО КАКО ДА СЕ ПОПУНИ ОБРАЗАЦ СТРУКТУРА ЦЕНЕ

Образац структура цене понуђачи попуњавају према следећем упутству:

- Под тачком 1. понуђачи наводе укупну цену свих радова без ПДВ-а
- Под тачком 2. понуђачи наводе износ ПДВ-а на укупну цену радова који плаћа НАРУЧИЛАЦ
- Под тачком 3. понуђачи наводе укупну цену радова са ПДВ-ом

МП _____
Потпис овлашћеног лица понуђача-носилац посла

МП _____
Потпис овлашћеног лица члана
заједничке понуде

МП _____
Потпис овлашћеног лица члана
заједничке понуде

МП _____
Потпис овлашћеног лица подизвођача

Напомена:

Уколико понуђачи подносе заједничку понуду, група понуђача може да се определи да образац потписују и печатом оверавају сви понуђачи из групе понуђача или група понуђача може да овласти једног понуђача из групе који ће потписати и печатом оверити образац.

Уколико понуђач подноси понуду са подизвођачем овај образац потписују и оверавају печатом понуђач и подизвођач.

3. СПОРАЗУМ

Овим споразумом следећи чланови групе понуђача:

Р.бр.	Пословно име	Адреса седишта	Име и презиме одговорног лица
1.			
2.			
3.			

се међусобно и према наручиоцу обавезују на извршење јавне набавке радова–изградња мреже јавног осветљења у Улици Вашариште, редни број Р-15/2017.

Наведени чланови групе понуђача сагласни су да одговарају неограничено солидарно према наручиоцу.

Сви чланови заједничке понуде се обавезују:

1) члан групе наведен под редним бројем 1. у горњој табели ће бити носилац посла, односно који ће поднети понуду и који ће заступати групу понуђача пред наручиоцем и обављати следеће послове у извршењу уговора

2) члан групе понуђача наведен под редним бројем 2., обављаће следеће послове у извршењу уговора

3) члан групе понуђача наведен под редним бројем 3., обављаће следеће послове у извршењу уговора

Овим споразумом се уређују и друга питања (овлашћено лице понуђача за потписивање модела уговора-уговора, који од заједничких понуђача ће поднети гаранцију и друга документа финансијског обезбеђења, на који рачун ће бити извршено плаћање):

За члана заједничке понуде под р.бр. 1. _____ м.п.
(Овлашћена особа)

За члана заједничке понуде под р.бр. 2. _____ м.п.
(Овлашћена особа)

За члана заједничке понуде под р.бр. 3. _____ м.п.
(Овлашћена особа)

Понуђачи могу доставити и други споразум који садржи све податке из чл. 81 ЗЈН.

4. ОБРАЗАЦ ТРОШКОВА ПРИПРЕМЕ ПОНУДЕ

Сагласно члану 88. став 1. ЗЈН („Сл.гл. РС“ бр. 124/12, 14/15 и 68/15), понуђач

_____ (навести назив понуђача)

доставља укупан износ и структуру трошкова припремања понуде за јавну набавку радова број **P-15/2017 – изградња мреже јавног осветљења у Улици Вашариште.**

Описи трошкова	Износ
Трошкови прибављања средстава обезбеђења	
Трошкови израде модела и узорака	
УКУПНО:	

НАПОМЕНА: Трошкове припреме и подношења понуде сноси искључиво понуђач и не може тражити од наручиоца накнаду трошкова, изузев ако је поступак јавне набавке обустављен из разлога који су на страни наручиоца, сходно члану 88. став 3. ЗЈН, када је наручилац дужан да понуђачу надокнади и то само горе наведене трошкове

МП _____
Потпис овлашћеног лица понуђача-носилац посла

МП _____
Потпис овлашћеног лица члана
заједничке понуде

МП _____
Потпис овлашћеног лица члана
заједничке понуде

МП _____
Потпис овлашћеног лица подизвођача

Напомена:

Уколико понуђачи подносе заједничку понуду, група понуђача може да се определи да образац потписују и печатом оверавају сви понуђачи из групе понуђача или група понуђача може да овласти једног понуђача из групе који ће потписати и печатом оверити образац.

Уколико понуђач подноси понуду са подизвођачем овај образац потписују и оверавају печатом понуђач и подизвођач.

На основу члана 26. ЗЈН („Сл.гл. РС“ бр. 124/12, 14/15 и 68/15)

(навести назив и адресу понуђача)
(навести назив члана заједничке понуде у случају подношења заједничке понуде)

(навести назив члана заједничке понуде у случају подношења заједничке понуде)

(навести назив подизвођача у случају да понуђач део набавке извршава преко подизвођача)

даје следећу:

5. ИЗЈАВА О НЕЗАВИСНОЈ ПОНУДИ

Под пуном материјалном и кривичном одговорношћу потврђујем да понуду за јавну набавку радова Р-15/2017 - изградња мреже јавног осветљења у Улици Вашариште, подносим независно, без договора са другим понуђачима или заинтересованим лицима.

МП _____
Потпис овлашћеног лица понуђача-носилац посла

МП _____
Потпис овлашћеног лица члана
заједничке понуде

МП _____
Потпис овлашћеног лица члана
заједничке понуде

МП _____
Потпис овлашћеног лица подизвођача

Напомена:

У случају постојања основане сумње у истинитост изјаве о независној понуди, наручилац ће одмах обавестити организацију надлежну за заштиту конкуренције. Организација надлежна за заштиту конкуренције, може понуђачу изрећи меру забране учешћа у поступку јавне набавке ако утврди да је понуђач повредио конкуренцију у поступку јавне набавке у смислу закона којим се уређује заштита конкуренције. Мера забране учешћа у поступку јавне набавке може трајати до две године. Повреда конкуренције представља негативну референцу, у смислу члана 82. став 1. тачка 2. Закона.

Уколико понуду подноси група понуђача, Изјава мора бити потписана од стране овлашћеног лица сваког понуђача из групе понуђача и оверена печатом . Уколико понуђач понуду подноси са подизвођачем Изјава мора бити потписана од стране овлашћеног лица понуђача и подизвођача и оверена печатом.

**6. ОБРАЗАЦ ИЗЈАВЕ О ОБАВЕЗАМА ПОНУЂАЧА НА ОСНОВУ ЧЛАНА 75.
СТАВ 2. ЗАКОНА О ЈАВНИМ НАБАВКАМА**

На основу члана 75. став 2. ЗЈН („Сл.гл. РС“ бр. 124/12, 14/15 и 68/15) под пуном материјалном и кривичном одговорношћу као законски заступник понуђача/члана заједничке понуде/подизвођача

(навести назив понуђача)

(навести назив члана заједничке понуде у случају подношења заједничке понуде)

(навести назив члана заједничке понуде у случају подношења заједничке понуде)

(навести назив подизвођача у случају да понуђач део набавке извршава преко подизвођача)

дајем следећу:

ИЗЈАВУ О ПОШТОВАЊУ ПРОПИСА

Да је понуђач/члан заједничке понуде/подизвођач чији сам законски заступник при састављању понуде за јавну набавку радова број **Р-15/2017 - изградња мреже јавног осветљења у Улици Вашариште** поштовао обавезе које произилазе из важећих прописа о заштити на раду, запошљавању и условима рада, заштити животне средине као и да нема забрану обављања делатности која је на снази у време подношења понуде.

МП _____
Потпис овлашћеног лица понуђача-носилац посла

МП _____
Потпис овлашћеног лица члана заједничке понуде

МП _____
Потпис овлашћеног лица члана заједничке понуде

МП _____
Потпис овлашћеног лица подизвођача

НАПОМЕНА: Уколико понуду подноси група понуђача Изјава мора бити потписана од стране овлашћеног лица сваког понуђача из групе понуђача и оверена печатом.

Уколико понуђач понуду подноси са подизвођачем, Изјава мора бити потписана од стране овлашћеног лица понуђача и подизвођача и оверена печатом. У случају потребе образац копирати.

**7. ОБРАЗАЦ ИЗЈАВЕ ПОНУЂАЧА
О ИСПУЊЕНОСТИ УСЛОВА ИЗ ЧЛАНА 75. И 76. ЗАКОНА У ОТВОРЕНОМ
ПОСТУПКУ ЈАВНЕ НАБАВКЕ**

На основу члана 77. став 4. ЗЈН („Сл.гл. РС“ бр. 124/12, 14/15 и 68/15) под пуном материјалном и кривичном одговорношћу као законски заступник понуђача/члана заједничке понуде/подизвођача

_____ (навести назив понуђача)

_____ (навести назив члана заједничке понуде у случају подношења заједничке понуде)

_____ (навести назив члана заједничке понуде у случају подношења заједничке понуде)

_____ (навести назив подизвођача у случају да понуђач део набавке извршава преко подизвођача)

дајем следећу:

ИЗЈАВУ

Да понуђач/члан заједничке понуде/подизвођач чији сам законски заступник испуњава све услове из члана 75. и 76. Закона о јавним набавкама, односно услове дефинисане конкурсном документацијом за **јавну набавку радова бр. Р-15/2017 - изградња мреже јавног осветљења у Улици Вашариште.**

Обавезне услове

- 1.1.** је регистрован код надлежног органа, односно уписан у одговарајући регистар,
- 1.2.** он и његов законски заступник нису осуђивани за неко од кривичних дела као члан организоване криминалне групе, да није осуђиван за кривична дела против привреде, кривична дела против животне средине, кривично дело примања или давања мита, кривично дело преваре,
- 1.3.** је измирио доспеле порезе, доприносе и друге јавне дажбине у складу са прописима РС, или стране државе када има седиште на њеној територији и да је измирио обавезе по основу изворних локалних јавних прихода,

Додатне услове

- 2.1.** Понуђач располаже финансијским капацитетом – у 2014., 2015. и 2016. години је остварио укупан финансијски-пословни приход од најмање 3.000.000,00 динара.
- 2.2.** Понуђач располаже пословним капацитетом – има у последње 3 године (2014., 2015. и 2016. година) закључена 3 уговора за радове на изградњи мрежа јавног осветљења.
- 2.3.** Понуђач располаже кадровским капацитетом – има у радном односу на неодређено или одређено време или ангажоване по уговору о радном ангажовању по другом правном основу најмање: 1 дипломираног инжењера електротехнике са лиценцом 450, 2 извршиоца

електро струке III и IV степен стручне спреме за рад на хидрауличној платформи и 4 извршиоца електро струке III и IV степен стручне спреме.

2.4. Понуђач располаже техничким капацитетом - има 1 хидрауличну платформу са корпом минималне висине 10 м, 1 хидрауличну дизалицу минималне тежине дизања 3 тм, 1 теретно возило носивости до 3 тоне.

2.5. За техничке карактеристике светиљки и мерно командног ормана има одговарајуће сертификате.

Дана _____ 2017. године

МП _____
Потпис овлашћеног лица понуђача-носилац посла

МП _____
Потпис овлашћеног лица члана заједничке понуде

МП _____
Потпис овлашћеног лица члана заједничке понуде

МП _____
Потпис овлашћеног лица подизвођача

НАПОМЕНА: Уколико понуду подноси група понуђача Изјава мора бити потписана од стране овлашћеног лица сваког понуђача из групе понуђача и оверена печатом.

Уколико понуђач понуду подноси са подизвођачем, Изјава мора бити потписана од стране овлашћеног лица понуђача и подизвођача и оверена печатом. У случају потребе образац копирати.

Ако је понуђач уместо фотокопија захтеваних доказа доставио Изјаву, наручилац ће пре доношења одлуке о додели уговора од понуђача чија је понуда оцењена као најповољнија обавезно затражити да достави копију захтеваних доказа о испуњености услова, а може и да затражи на увид оригинал или оверену копију свих или појединих доказа.

Ако понуђач у остављеном примереном року, који не може бити краћи од 5 дана, не достави захтеване доказе, наручилац ће његову понуду одбити као **неприхватљиву**. Наручилац није дужан да од понуђача затражи достављање свих или појединих доказа уколико за истог понуђача поседује одговарајуће доказе из других поступака јавних набавки.

8. МОДЕЛ УГОВОРА о извођењу радова

Уговорне стране:

1. ЈП за изградњу Обреновца, Вука Караџића 99д, Обреновац
које заступа директор Милан Марошанин, дипл.инж.маш.
(даље: Наручилац)
ПИБ: 101933143

2. _____
са заједничким понуђачима _____
са подизвођачима _____
које заступа директор _____
(у даљем тексту: Извођач)
ПИБ : _____

ПРЕДМЕТ УГОВОРА: Изградња мреже јавног осветљења у Улици Вашариште

УВОДНЕ ОДРЕДБЕ

Члан 1.

Наручилац је по позиву објављеном на Порталу јавних набавки и на својој интернет страници спровео отворени поступак за јавну набавку радова **број Р-15/2017 - изградња мреже јавног осветљења у Улици Вашариште** и донео одлуку о додели уговора Извођачу _____ из _____ са најповољнијом понудом бр. _____ од _____, која у потпуности одговара техничкој спецификацији из конкурсне документације и саставни је део уговора.

ПРЕДМЕТ УГОВОРА

Члан 2.

Предмет уговора су радови на **изградњи мреже јавног осветљења у Улици Вашариште**, наведени у техничкој спецификацији као саставном делу уговора.

Ради извршења радова који су предмет овог уговора, Извођач се обавезује да обезбеди радну снагу, материјал, грађевинску и другу опрему, изврши све радове из техничке спецификације.

ВРЕДНОСТ РАДОВА

Члан 3.

Уговорена цена радова износи укупно _____ динара без ПДВ-а, односно _____ са ПДВ-ом, а утврђена је на основу понуде број _____ од _____ 2017. године количина и јединичних цена из техничке спецификације.

Вредност ПДВ-а по стопи од 20 % (плаћа Наручилац у складу са чланом 10. став 2. тачка 3. Закона о ПДВ-у).

Јединичне цене су фиксне и не могу се мењати услед повећања цене елемената на основу којих су одређене.

Осим вредности рада и материјала неопходних за извршење уговора, уговорена цена обухвата и трошкове организације градилишта, осигурања и све остале зависне трошкове Извођача.

УСЛОВИ И НАЧИН ПЛАЋАЊА

Члан 4.

Плаћање уговорене цене из претходног члана вршиће се на следећи начин:

- Аванс у висини од _____% по достављању овереног предрачуна (попуњава извођач који захтева авансно плаћање) и истовременог достављања оригинал банкарске гаранције за повраћај плаћеног аванса, која мора бити неопозива, безусловна, наплатива на први позив и без права на приговор, са роком важности најкраће до правдања аванса.
- _____% по испостављеним привременим и окончаној ситуацији сачињеним на основу оверене грађевинске књиге изведених радова, у року до 45 дана од овере ситуације, с тим што вредност окончане ситуације мора износити најмање 10% од уговорене цене.

Члан 5.

Извођач је дужан да након потписивања уговора, а пре уплате аванса преда Наручиоцу банкарску гаранцију у износу који одговара висини уговореног аванса. Банкарска гаранција мора бити неопозива, безусловна, „наплатива на први позив“ и без права на приговор на писмени налог Наручиоца којим изјављује да Извођач није оправдао плаћени аванс у складу са одредбама овог уговора.

(Овај члан се неће примењивати ако понуђач не тражи авансно плаћање).

Члан 6.

Извођач се обавезује да на оверу и плаћање Наручиоцу испоставља привремене ситуације за изведене радове прегледане и потписане од стране стручног надзора, а наручилац се обавезује да испостављену ситуацију овери.

У случају да Наручилац испостављену ситуацију делимично оспори, дужан је да исплати неспорни део ситуације, а спорни део да исплати са следећом привременом ситуацијом.

Комплетну документацију неопходну за оверу привремене ситуације: листове грађевинске књиге, одговарајуће атесте за уграђени материјал и другу документацију Извођач доставља стручном надзору, који ту документацију чува до примопредаје и коначног обрачуна. У супротном се неће извршити овера и плаћање извршених радова, што Извођач признаје без права приговора.

РОК ИЗВОЂЕЊА РАДОВА

Члан 7.

Извођач је у обавези да радове из предмета овог уговора изведе у року од _____ календарских дана (максимално 60 календарских дана) од дана увођења у посао, што се констатује грађевинским дневником.

Рок завршетка радова стручни надзор констатује грађевинским дневником.
Утврђени рокови се могу мењати само уз сагласност Наручиоца.

Члан 8.

У складу са чланом 115. став 1. ЗЈН Наручилац може након закључења уговора без спровођења поступка јавне набавке, повећати обим предметне набавке, с тим да се вредност уговора може повећати максимално до 5 % од укупне вредности првобитно закљученог уговора, при чему укупна вредност повећања уговора не може да буде већа од вредности из члана 39. став 1. ЗЈН.

У складу са чланом 115. став 2. ЗЈН рок за извршење уговорних обавеза из члана 7. овог уговора може бити продужен из следећих објективних разлога:

1. елементарних непогода и дејства више силе,
2. у случају прекида рада изазваних актом надлежних органа за које није одговоран Извођач,
3. у случају да временски услови онемогућавају квалитетно извршење радова по техничким прописима, што ће се евидентирати сваког дана уписом у грађевински дневник,
4. непредвиђени радови за које Извођач радова приликом извођења радова није знао нити је могао знати да се морају извести,
5. из других објективних разлога уз сагласност Наручиоца.

Захтев за продужење рока грађења Извођач подноси одмах по сазнању за околности.

У случају да Извођач не испуњава предвиђену динамику, обавезан је да уведе више извршилаца без права на захтевање повећаних трошкова или посебне накнаде.

Ако Извођач падне у доцњу са извођењем радова, нема право на продужење уговореног рока због околности које су настале у време доцње.

Члан 9.

Ако Извођач својом кривицом не изврши уговорене обавезе у року из члана 7. овог уговора, дужан је да плати Наручиоцу казну од 1 ‰ од укупно уговорене цене за сваки дан закашњења, с тим што укупан износ казне не може бити већи од 5 % од укупне вредности радова.

Привремена, односно окончана ситуација за изведене радове се трајно умањује за износ обрачунате уговорне казне.

Ако је штета коју је претрпео Наручилац, услед неуредног или неблаговременог испуњења уговорних обавеза, већа од вредности уговорне казне, Наручилац ће захтевати накнаду штете за разлику преко уговорне казне.

ОБАВЕЗЕ НАРУЧИОЦА

Члан 10.

Наручилац се обавезује да:

- обезбеди контролу над извршењем уговорних обавеза преко својих стручних служби,
- обезбеди вршење стручног надзора над извођењем уговорених радова, о чему надзорном органу издаје посебно решење,
- учествује у раду комисије за примопредају и коначан обрачун извршених радова са Извођачем,
- изврши и друге обавезе у складу са чланом 153. Закона о планирању и изградњи.

ОБАВЕЗЕ ИЗВОЂАЧА

Члан 11.

Извођач се обавезује да радове који су предмет овог Уговора изведе стручно и квалитетно у складу са важећим прописима, техничким условима и стандардима који важе за ту врсту радова, у складу са усвојеном понудом.

Извођач је дужан да:

- приликом извршења посла користи материјале доброг квалитета који одговарају стандардима прописаним конкурсном документацијом и у складу са техничким захтевима за извршење предметне врсте посла,
- изведе све припремне радове за рад на мрежи јавног осветљења и обезбеди све потребне сагласности за рад и искључења на деоницама где је јавно осветљење на стубовима ЕДБ-а у н.н. мрежи,
- пре почетка извођења радова Наручиоцу достави решење за одговорног извођача радова лице одговарајуће струке,
- уредно и по прописима води грађевински дневник, књигу инспекције и грађевинску књигу са свим прилозима који морају бити редовно потписивани од надзорног органа и одговорног извођача радова,
- омогући вршење стручног надзора,
- обезбеди довољну радну снагу на градилишту и благовремену испоруку материјала, механизације и опреме за извођење уговорених радова,
- уведе у рад више смена, продужи смену или уведе у рад више извршилаца без права на повећање трошкова и без посебне накнаде за то, уколико не испуњава предвиђену динамику,
- о свом трошку отклони сву штету трећим лицима која настане за време и у вези са извођењем уговорених радова,
- у току извођења радова одржава градилиште и редовно уклања сав отпадни материјал,
- сноси одговорност за безбедност свих лица на градилишту и обезбеђење складишта материјала и слично, тако да се Наручилац ослобађа свих одговорности према државним органима, што се тиче безбедности, прописа о заштити животне средине и радно-правних прописа за време укупног трајања извођења радова до предаје истих Наручиоцу;
- наручиоцу поднесе захтев за примопредају изведених радова, оверен од стране стручног надзора са предлогом окончане ситуације,
- комисијски учествује у примопредаји и коначном обрачуну,
- отклони све недостатке по записнику Комисије за примопредају изведених радова, у року који одреди Комисија,
- након завршетка радова уклони градилишне објекте, депоновани материјал и механизацију,
- све трошкове доказивања квалитета изведених радова укалкулише у јединичне цене, јер исти падају на терет Извођача,
- изврши и друге обавезе у складу са одредбама Закона о планирању и изградњи.

Члан 12.

Извођач се обавезује да овлашћеним представницима Наручиоца, на њихов захтев, пружи на увид атесте и градилишну документацију о извршеним радовима и утрошеним средствима предвиђеним овим уговором.

Извођач је дужан да поступи по свим основаним примедбама Наручиоца, односно стручног надзора, те да уочене недостатке отклони о свом трошку.

Члан 13.

Извођач се обавезује да изврши обезбеђење градилишта тако што ће предузети све потребне мере за безбедност саобраћаја, околине и заштиту животне средине.

Извођач се обавезује да се у току извођења радова придржава прописа и мера заштите на раду, те сходно томе обезбеди и предузме потребне мере личне и опште заштите и сигурности својих радника и трећих лица током извођења радова.

Уколико Извођач радова не изврши наведене обавезе једини сноси одговорност за сву насталу материјалну и нематеријалну штету при чему овај уговор признаје без права приговора.

ВИШКОВИ И МАЊКОВИ РАДОВА

Члан 14.

Уколико се током извођења уговорених радова појави потреба за извођењем вишкова радова, Извођач не може приступити извођењу истих док не обавести стручни надзор Наручиоца, што ће се констатовати уписом у грађевински дневник.

По добијању сагласности од стручног надзора, што се констатује грађевинским дневником Извођач ће извести вишак радова.

Јединичне цене за све позиције радова из основне понуде Извођача, за које се утврди постојање вишка радова, остају фиксне и непромењиве.

Тачни подаци о количинама стварно изведених радова по одговарајућим ставкама уносе се у грађевинску књигу и служе као доказ за обрачун и наплату радова.

Приликом коначног обрачуна изведених радова утврђују се стварне количине вишкова и мањкова радова и исти се уговорају у складу са одредбама Посебних узанси о грађењу („Сл.лист СФРЈ „бр.18/77).

ДОДАТНИ (НЕПРЕДВИЂЕНИ) РАДОВИ

Члан 15.

У случају додатних радова исти ће се уговорати у преговарачком поступку без објављивања позива у складу са ЗЈН и мишљењем Управа за јавне набавке.

Извођач је обавезан да заједно са надзорним органом благовремено припреми и достави Наручиоцу документацију неопходну за спровођење преговарачког поступка.

Члан 16.

Извођач је дужан да по потреби, а на захтев стручног надзора Наручиоца, достави анализу цена за додатне радове. Тек по спроведеном преговарачком поступку, усвајању понуде за додатне радове од стране Наручиоца и закључењу уговора, Извођач може почети извођење додатних радова.

Члан 17.

Извођач може уз сагласност стручног надзора и Наручиоца, сходно члану 36. став 1. тачка 3. ЗЈН, приступити извођењу хитних непредвиђених радова, уколико је извођење истих нужно за стабилност објекта или за спречавање настанка штете.

ГАРАНТНИ РОК

Члан 18.

Гарантни рок за квалитет радова је _____ година (минимум 2 године) и почиње да тече од дана комисијске примопредаје радова.

Извођач се обавезује да на дан извршене примопредаје радова који су предмет овог Уговора, записнички преда Наручиоцу све атесте за уграђене материјале.

Члан 19.

За укупан уграђени материјал извођач мора да има атесте који се захтевају по важећим прописима и мерама за објекте те врсте.

Уколико Наручилац преко стручног надзора утврди да уграђени материјал не одговара стандардима и техничким прописима, одбија их и забрањује њихову употребу. У случају спора меродаван је налаз овлашћене организације за контролу квалитета.

Члан 20.

У случају откривања недостатака у гарантном року Наручилац се обавезује да писмено о томе обавести Извођача, у року од 10 дана од дана сазнања за недостатке.

Извођач се обавезује да у гарантном року из члана 18. овог уговора о свом трошку отклони све нађене недостатке који се односе на уговорени квалитет изведених радова као и скривене мане.

Уколико Извођач не отпочне са отклањањем недостатака у року од 7 дана од пријема писаног захтева Наручиоца, Наручилац може ангажовати друго физичко или правно лице које ће отклонити недостатке на терет извођача.

ПРИМОПРЕДАЈА И КОНАЧАН ОБРАЧУН ИЗВЕДЕНИХ РАДОВА

Члан 21.

Извођач о завршетку радова који су предмет овог Уговора обавештава у писаној форми стручни надзор Наручиоца, а дан завршетка радова уписује се у грађевински дневник. Примопредају изведених радова врши заједничка комисија Наручиоца и Извођача.

Комисија сачињава записник о примопредаји који потписују сви чланови комисије. Грешке, односно недостатке које утврди Наручилац у току извођења или приликом преузимања и предаје радова, Извођач радова мора да отклони без одлагања. Уколико те недостатке Извођач радова не почне да отклања у року од 3 (три) дана и ако их не отклони у споразумно утврђеном року, Наручилац има право да те недостатке отклони преко другог лица на терет Извођача радова.

Евентуално уступање отклањања недостатака другом лицу, Наручилац ће учинити по тржишним ценама и са пажњом доброг привредника.

Наручилац ће у моменту примопредаје радова од стране Извођача радова примити на коришћење изведене радове.

По извршеној примопредаји Наручилац се обавезује да заједно са Извођачем комисијски сачини коначан обрачун изведених радова.

У току примопредаје и коначног обрачуна изведених радова, Извођач је обавезан да комплетну оригинал документацију вођену у току реализације уговора (градилишну, атестну, записнике о испитивању и остало) записнички преда Наручиоцу.

Извођач по основу овереног записника о коначном обрачуну испоставља Наручиоцу окончану ситуацију.

РАСКИД УГОВОРА

Члан 22.

Наручилац има право на једнострани раскид уговора у следећим случајевима што Наручилац и Извођач признају:

- ако Извођач неоправдано касни са извођењем радова,
- ако Извођач радове изводи некавалитетно и не поступа по налогу надзорног органа Наручиоца да отклони неки уочени недостатак, што утиче на правилно извођење радова и рок извођења,
- ако је Извођач, упркос претходним упозорењима Наручиоца у писаној форми, пропустио да изведе радове у складу са уговором или стално или свесно занемарује да изврши своје обавезе по овом уговору,
- ако је Извођач увео подизвођача којег није пријавио у својој понуди,
- ако изведени радови по квалитету не одговарају прописима или стандардима за ту врсту радова,
- ако је Извођач добио осуђујућу пресуду која се односи на његове професионалне поступке,
- у случају недостатака средстава за његову реализацију,
- у случајевима промене законске регулативе и других непредвиђених околности,
- у свим другим случајевима када Извођач не испуњава своје обавезе у складу са овим уговором.

Уговор се неће раскинути ако друга уговорна страна понуди или пристане да се одговарајући услови уговора правично измене, сходно члану 133. тачка 4. Закона о облигационим односима.

Члан 23.

Уговор се раскида писменом изјавом намере Наручиоца која се доставља Извођачу, са отказним роком од 15 дана од дана достављања изјаве. Изјава мора да садржи основ, односно образложење за раскид уговора.

Члан 24.

У случају једностраног раскида уговора, осим у случају недостатака средстава за његову реализацију и промене законске регулативе и других непредвиђених околности, Наручилац има право да за посао који је предмет овог уговора ангажује другог извођача.

Извођач је у наведеном случају обавезан да надокнади Наручиоцу штету, која представља разлику између цене предметних радова по овом уговору и цене радова новог извођача за те радове.

Члан 25.

У случају раскида уговора Извођач је дужан да изведене радове обезбеди и сачува од пропадања као и да Наручиоцу преда пресек изведених радова до дана раскида уговора.

ПРЕЛАЗНЕ И ЗАВРШНЕ ОДРЕДБЕ

Члан 26.

За све што овим Уговором није посебно утврђено примењују се одредбе Закона о облигационим односима, Закона о планирању и изградњи објеката и одредбе Посебних узанси о грађењу.

Члан 27.

Сва спорна питања која настану у вези са извршењем овог уговора, уговорне стране решаваће споразумно применом позитивних законских прописа.

У случају да спор не може бити решен споразумно, за решавање истог надлежан је Привредни суд у Београду.

Члан 28.

Овај уговор сачињен је у 6 истоветних примерака од којих 2 примерка за Извођача и 4 за Наручиоца.

ИЗВОЂАЧ

директор

НАРУЧИЛАЦ

директор

(Потписати и оверити печатом)

Милан Марошанин, дипл.инж.маш.

9. ТЕХНИЧКА СПЕЦИФИКАЦИЈА

РАДОВА НА ИЗГРАДЊИ МРЕЖЕ ЈАВНОГ ОСВЕТЉЕЊА У УЛИЦИ ВАШАРИШТЕ

Ред. број	ОПИС	Јед. мере	Количина	једин. Цена	укупна цена
1.	Трасирање и ручни ископ кабловског рова у земљишту III категорије као отворен ров димензија 0,4x0,8м. Израда постељице дебљине 0,2м на дну кабловског рова. (Кабл се полаже да буде у средини слоја постељице). За набијање слоја постељице користити ручне набијаче. За постељицу користити мешавину песка и шљунка који имају добре ка-ке одвођења топлоте, гранулације до 4мм на пример песак "Моровац". За постељицу може да се користи и ситнозрнаста земља из откопа под условом да не садржи грађевински шут, камење, блато или земљу загађену хемикалијама. Ископан кабловски ров видљиво обележити, ради сигурности пешака и возила. Улази у овјекте да имају одговарајућа премошћења. Затрпавање кабловског рова (по полагању кабла и траке за уземљење) земљом из откопа у слојевима од по 0,3м, а за први слој изнад постељице користи се ситнозрнаста земља. Слојеви изнад постељице појединачно се набијају механичким набијачима. (Најмања збијеност земље треба да је 92%). При затрпавању кабловског рова изнад кабла дуж целе трасе поставити ПВЦ упозоравајуће траке. Једна ПВЦ трака на 0,4м изнад кабла. Довођење површине у претходно стање и одвоз вишка материјала на место које одреди надзор.	м	250		
2.	Израда кабловске канализације исецањем постојећег коловоза у ширни 0,5м и дужини 7м, ископ земље све према прилогу бр. 1 за пролаз каблова испод коловоза. Полажу се две ПВЦ цеви фи 110мм дужине по 13м. Дубина рова је 1,1м. Ширина рова је 0,5м. По изради кабловске канализације довођење површине у претходно стање и одвоз вишка материјала на место које одреди надзор. Позицијом обухватити и израду завршног слоја асфалта.	компл.	1		

Ред. број	ОПИС	Јед. мере	Количина	једин. Цена	укупна цена
3.	Израда кабловске канализације подбушивањем испод постојеће саобраћајнице и утискивање две ПВЦ цеви фи 110мм дужине по 9м. Дубина рова је 1,1м. Позицијом обухватити и израду радне јаме неопходних димензија за утискивање цеви, као и две ПВЦ цеви фи 110мм дужине по 9м. По изради кабловске канализације довођење површине у претходно стање и одвоз вишка материјала на место које одреди надзор.				
		компл.	1		
4.	Разбијање постојећег бетона у ширини 0,5м за потребе ископа рова за кабал. По ископу рова, полагању кабла и затрпавању површину вратити у првобитно стање. Ископ, полагање и затрпавање рова је обухваћено другом позицијом.				
		м	14		
5.	Испорука и монтажа комплет материјала за докомплетирање једног резервног извода - трополне раставне склопке (дришер), NV000, опремљена уређајем за гашење електричног лука, називне струје In=125А, за монтажу на монтажну плочу и патронима 16А, са израдом свих потребних веза.				
		компл.	1		
6.	Израда укрштања енергетских и телекомуникац. каблова према прилогу бр. 2				
		компл.	2		
7.	Израда укрштања енергетских каблова и цеви водовода и канализације према прилогу бр. 3.				
		компл.	8		
8.	Израда укрштања енергетских каблова и цеви топловода према прилогу бр. 4.				
		компл.	2		
9.	Испорука материјала, обележавање стубићима трасе кабла и означавање према прилогу бр. 5. (стубићи за ознаку кабла на регулисаним површинама, са плочицама: кабл у рову (ком 4), укрштање са водоводом (ком 4), ПТТ водом (ком 2), укрштање са топловодом (ком 2), кабловска канализација (ком 4).				
		ком	16		
10.	Испорука и полагање кабла "PP00-A 4x25mm ² " у већ ископан ров и провлачење кроз положену кабловску канализацију ф 110мм и кроз цев ф 70мм у темељу стуба.				
		м	335		

Ред. број	ОПИС	Јед. мере	Количина	једин. Цена	укупна цена
11.	Испорука и монтажа кабловске завршнице за унутрашњу монтажу за кабл "PP00-A 4x25mm ² 1кВ комплет са потребним прибором и материјалом за монтажу (папучице итд). Увлачење кабла и израда свих потребних веза и спојева. Укупно за рад, материјал и транспорт.				
		ком	15		
12.	Испорука и полагање ФеЗн траке 25x4мм, у већ ископан ров, заједно са кабловима јавног осветљења.				
		м	270		
13.	Испорука материјала и израда уземљења стубова јавног осветљења "FeZn" траком 25x4мм (2кг) и укрским комадом трака-трака СРПС Н.Б4.936 заливеденог врућим битуменом. Израда везе од "FeZn" траке до прикључка за уземљење на стубу. Везу извести проводником "P/F 1x16mm ² ", а прелаз са траке на кабал извести укрским комадом.				
		компл.	8		
14.	Испорука материјала и израда темеља за стубове јавног осветљења висине 8м (прилог број 6). Темељи су димензија 800x800x1000мм. У темељ се уграђују две ПВЦ цеви ф 70мм за улаз - излаз каблова, и 4ком анкера (ф18mm, L=800mm) .				
		компл.	8		
15.	Испорука и монтажа челичног конусног стуба јавног осветљења комплет са анкер плочом, висине 8м и лиром висине 0,5м; дужине 1м; углом нагиба 5 степени, са врхом прилагођеним према испорученој светиљци типа ""FLO-I h=0,5m; L=1m" произвођача "Амига Краљево" или еквивалентно. Стубови су опремљени са прикључном плочицом "PPR-4 (L1;L2;L3 и N)", ФРА осигурачима 16/4А, завртњем за уземљењем и ожичени са проводником "PP00-Y 3x1,5mm ² " од прикључне плочице до светиљке, "L=9m". Стуб и лира мора да буду заштићени поступком топлог цинковања и и офарбани у завршну боју "AKZO GREY 900".				
		компл.	8		

Ред. број	ОПИС	Јед. мере	Количина	једин. Цена	укупна цена
16.	Испорука и монтажа светилке типа " FURYO 3 N / 150W / 1887 / ON -35/135/5" производње "Minel-Schreder" или еквивалентно следећих карактеристика: - кућиште и поклопац израђени од алуминијума ливеног под притиском обојени електростатичким поступком бојом у праху - оптички блок у заштити ИП66 - огледало израђено од полираног и анодно заштићеног алуминијума високе чистоће са вишеслојном заштитом од металних оксида - протектор израђен од каљеног стакла велике отпорности на удар ("ИК 08"). Стакло мора поседовати површинску превлаку против запрљања која омогућава својства самочишћења. - предспојни уређај у заштити ИП66, у потпуности одвојен од оптичког блока - монтажа светилке хоризонтално на лиру комплет са сијалицом натријум високог притиска 150W у компензованом споју. Приступ сијалици треба да буде омогућен директно са спољашње стране светилке једним потезом уз истовремени прекид напајања извора. Монтажа на лиру ф 60мм, са подешавањем угла нагиба светилке (подешен на 5 степени). Урачуната и цена светлосног извора.				
		КОМ	8		
17.	Обележавање стубова јавног осветљења редним бројевима.				
		КОМ	8		
18.	Снимање кабловских водова и стубова са учртавањем трасе у катастар подземних водова и накнадом за провођење снимљене трасе и стубова. Обрачун исказан по метру кабловске трасе за комплет трасу и објекте (стубове) на траси.				
		М	264		
19.	Трошкови надзора ЕДБ-а над извођењем радова и евентуалним укрштањима са постојећим кабловским водовима.				
		КОМПЛ.	1		
20.	Напонско испитивање, мерење импедансе кратког споја, Испитивање изолације и непрекидности проводника са издавањем атеста у два примерка од овлашћене организације. Обрачун по испитаном каблу.				
		КОМ	1		
21.	Мерење уземљења стуба за јавно осветљење.				
		КОМ	8		

Ред. број	ОПИС	Јед. мере	Количина	једин. Цена	укупна цена
	УКУПНО 1-21:				
	ПДВ (20%):				
	УКУПНО СА ПДВ-ом:				
		МП Понуђач:			

ПРИЛОГ 1

Број цеви φ110мм	Број редова	Број цеви по реду	Ознака слагања	Ширина рова (м)	Дубина рова у тротоару (м)	Дубина рова у коловозу (м)
5	1		1x5		0,80	1,10
10	2		2x5		0,95	1,25
15	3	5	3x5	0,90	1,10	1,40
20	4		4x5		1,25	1,55
25	5		5x5		1,35	1,65
6	1		1x6		0,80	1,10
12	2		2x6		0,95	1,25
18	3		3x6		1,10	1,40
24	4	6	4x6	1,05	1,25	1,55
30	5		5x6		1,35	1,65
36	6		6x6		1,50	1,80

Број цеви φ110мм	Број редова	Број цеви по реду	Ознака слагања	Ширина рова (м)	Дубина рова у тротоару (м)	Дубина рова у коловозу (м)
2	1		1x2	0,50	0,80	1,10
4	2	2	2x2	0,50	0,95	1,25
6	3		3x2	0,60	1,10	1,40
3	1		1x3		0,80	1,10
6	2	2	2x3	0,60	0,95	1,25
9	3		3x3		1,10	1,40
4	1		1x4		0,80	1,10
8	2		2x4		0,95	1,25
12	3		3x4		1,10	1,40
16	4	4	4x4	0,75	1,25	1,55
20	5		5x4		1,35	1,65
24	6		6x4		1,50	1,80

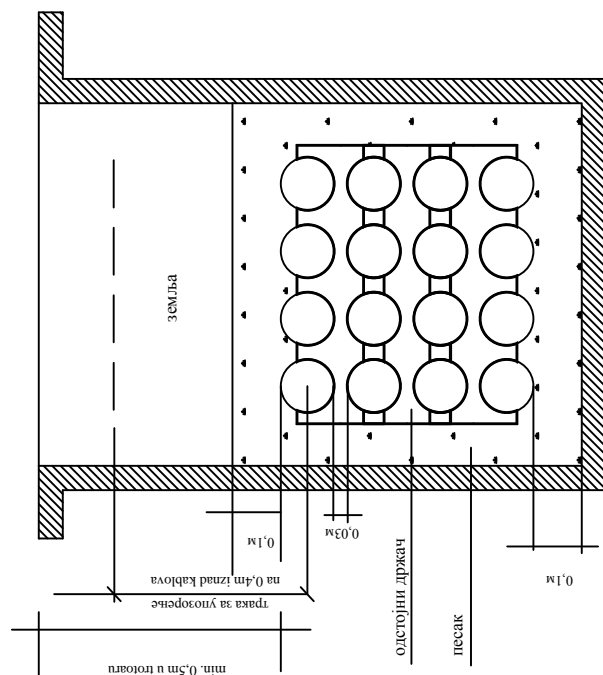
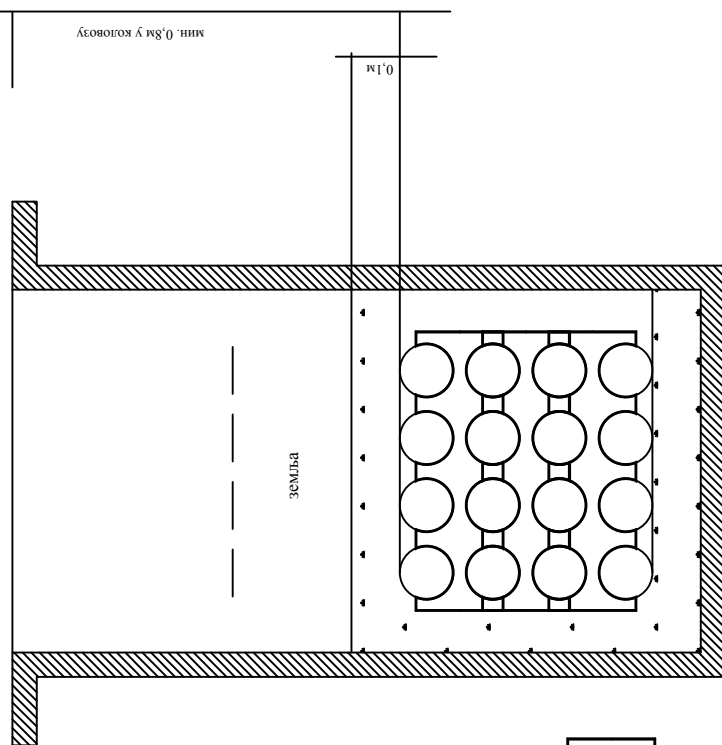

Канализација од ПВЦ цеви у коловозу

Канализација од ПВЦ цеви у тротоару

ПРИЛОГ 2

ПАРАЛЕЛНО ВОЂЕЊЕ ЕНЕРГЕТСКИХ И
ТЕЛЕКОМУНИКАЦИОНИХ КАБЛОВА

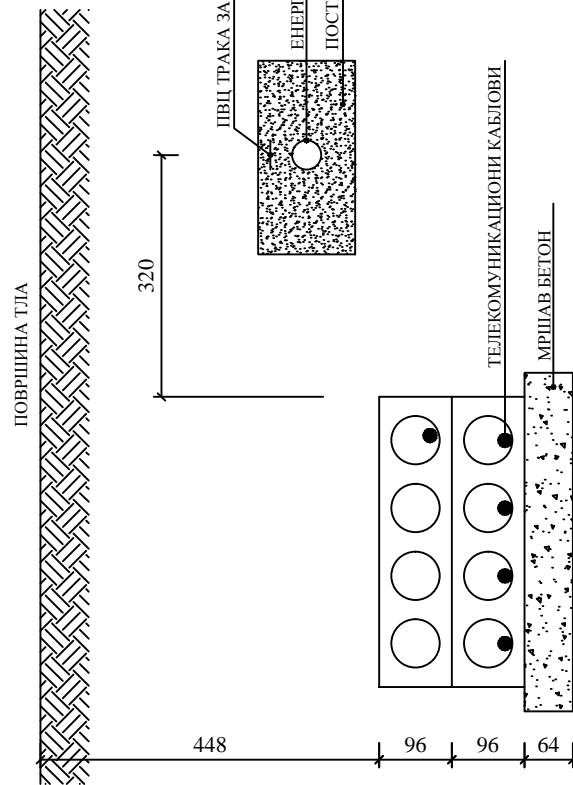

УКРШТАЊЕ ЕНЕРГЕТСКИХ И ТЕЛЕКОМУНИКАЦИОНИХ КАБЛОВА
ПОД ПРАВИМ УГЛОМ

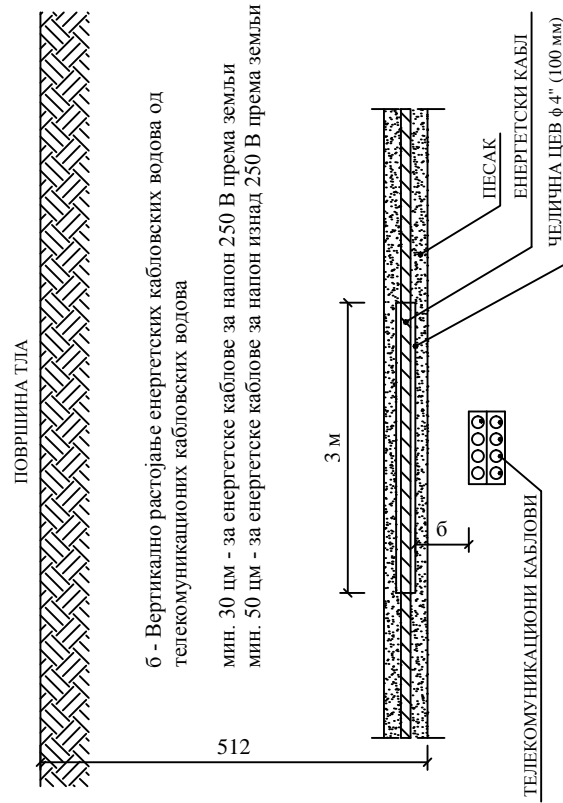

УКРШТАЊЕ ЕНЕРГЕТСКИХ И ТЕЛЕКОМУНИКАЦИОНИХ КАБЛОВА ПОД УГЛОМ

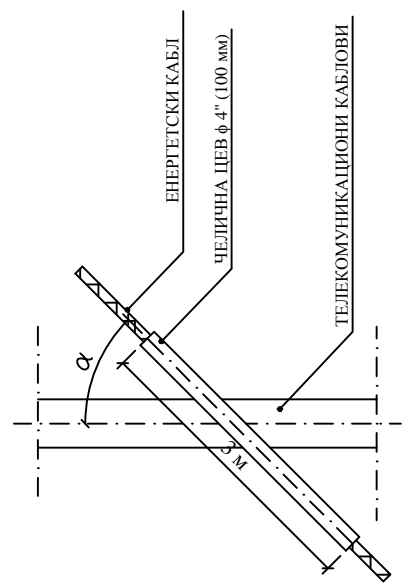

УГАО α ТРЕБА ДА БУДЕ ПШТО БЛИЖИ
ПРАВОМ УГЛУ ИЛИ НАЈМАЊЕ 45°С

ПРИЛОГ 3

РАЗМАК ЕНЕРГЕТСКИХ КАБЛОВА ОД ЦЕВИ ВОДОВОДА И КАНАЛИЗАЦИЈЕ

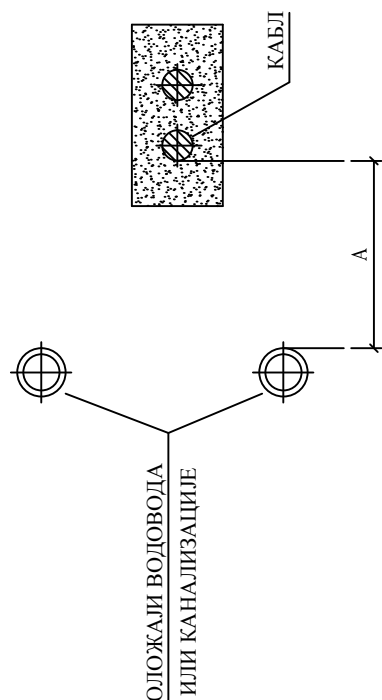
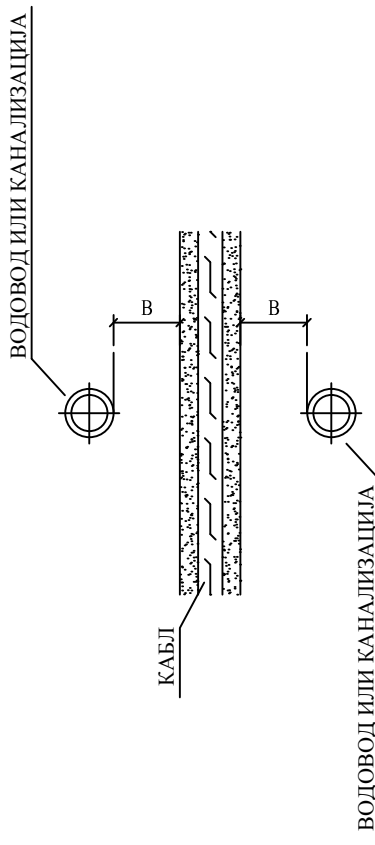
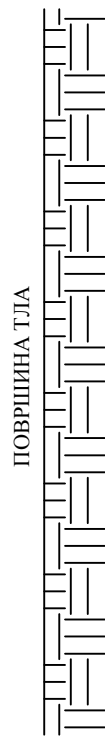

ПАРАЛЕЛИЗАМ

УКРШТАЊЕ

МИНИМАЛНИ РАЗМАЦИ (mm)	ЕЛЕКТРОДИСТРИБУЦИЈА БЕОГРАД	ЕЛЕКТРОДИСТРИБУЦИЈА СРБИЈЕ
A	50	40
B	30	30

НАПОМЕНА:

ПОЛАГАЊЕ КАБЛОВСКИХ ВОДОВА ПОДУЖНО ИСПОД ИЛИ ИЗНАД ВОДОВОДНИХ И КАНАЛИЗАЦИОНИХ ЦЕВИ НИЈЕ ПРЕПОРУЧЉИВО

ПРИЛОГ 4

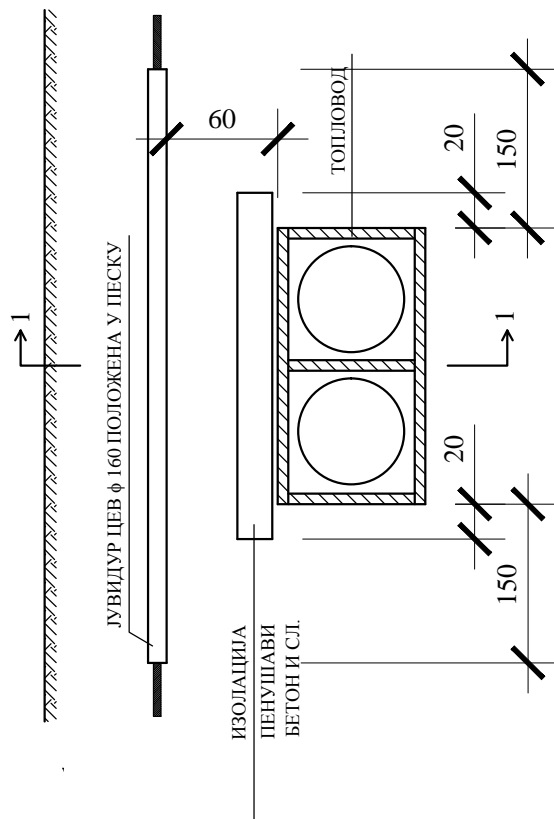

ПРЕСЕК 1 - 1

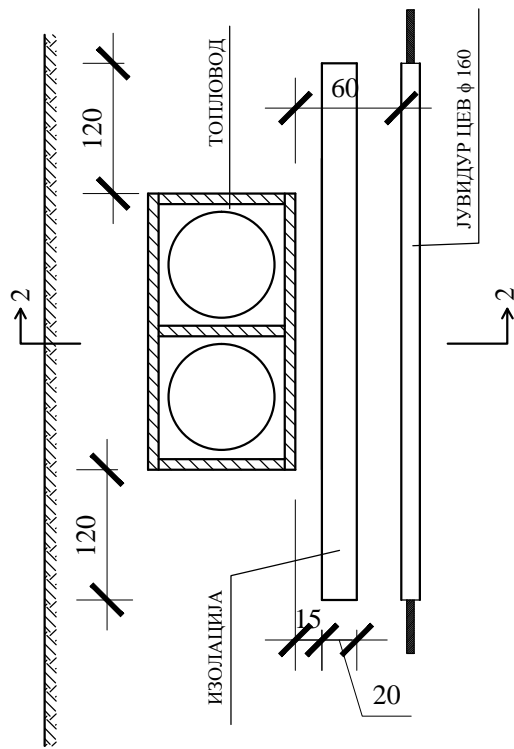
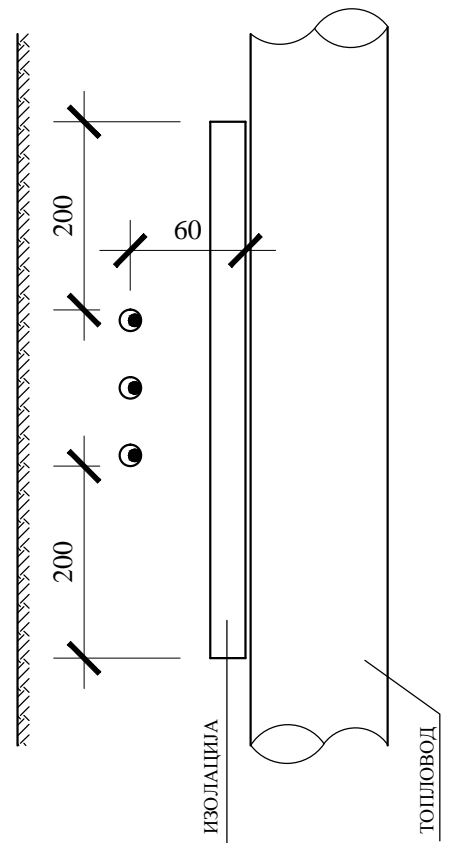

ПРЕСЕК 2 - 2

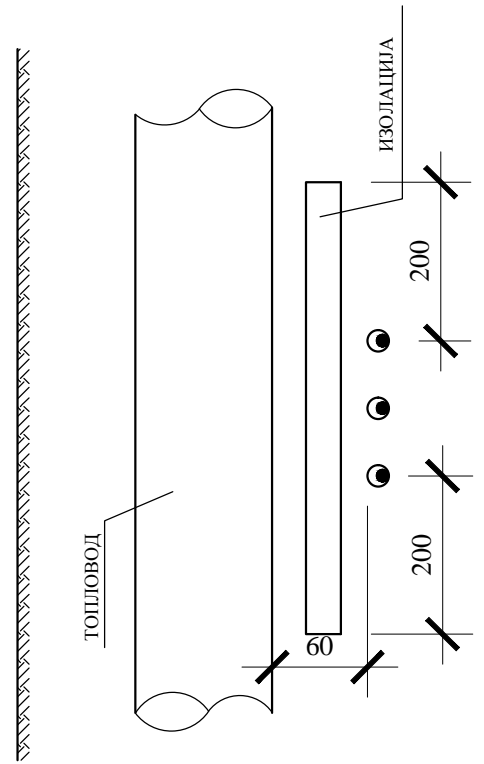

ПРИЛОГ 5

ОЗНАКЕ ТРАСЕ КАБЛОВА

ОЗНАКА ТРАСЕ КАБЛА
НА НЕРЕГУЛИСАНОМ ТЕРЕНУ

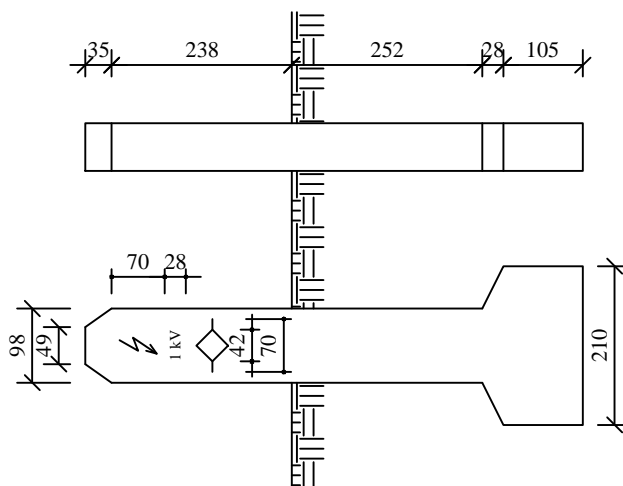

ОЗНАКА ТРАСЕ КАБЛА
НА РЕГУЛИСАНОМ ТЕРЕНУ

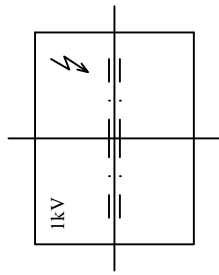
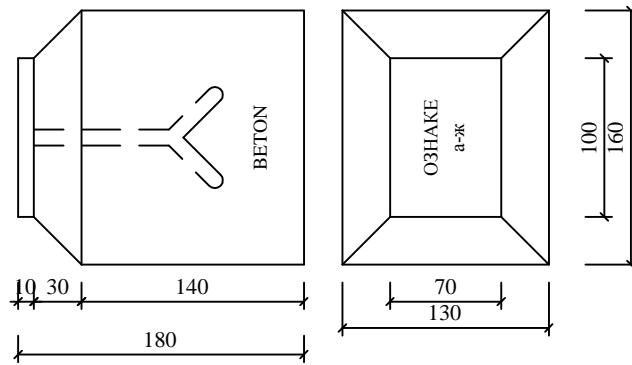

а - КАБЛ У РОВУ

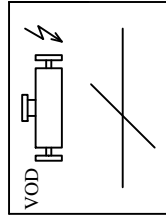

б - УКРШТАЊЕ КАБЛА
СА ВОДОВОДОМ

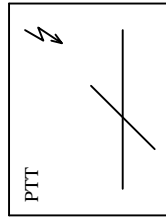

в - УКРШТАЊЕ КАБЛА
СА ВОДОМ ПТТ

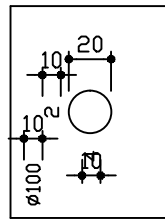

г - КАБЛОВСКА КАНАЛИЗАЦИЈА
Ø100 У ДВА РЕДА ПО 4 ОТВОРА

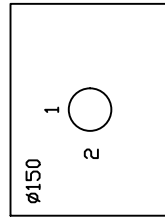

д - КАБЛОВСКА КАНАЛИЗАЦИЈА
Ø150 У ЈЕДНОМ РЕДУ СА 2 ОТВОРА

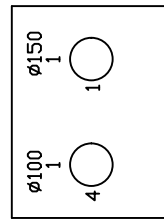

ђ - КАБЛОВСКА КАНАЛИЗАЦИЈА
У ЈЕДНОМ ОТВОРУ СА 4 ОТВОРА Ø100
И ЈЕДНИМ Ø150

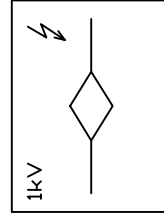

е - КАБЛОВСКЕ СПОЈНИЦЕ

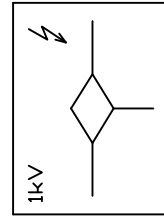

ж - "Т" СПОЈНИЦЕ

ОЗНАКЕ КАБЛОВА

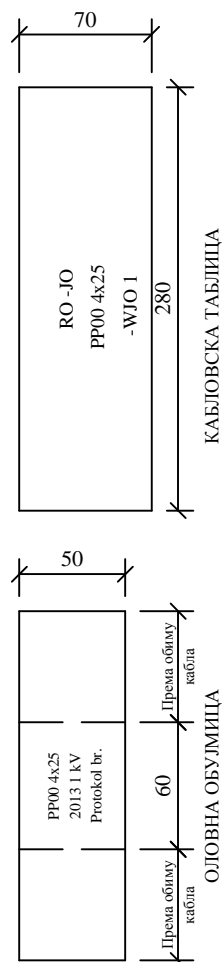

КАБЛОВСКА ТАБЛИЦА

ОЛОВНА ОБУЈМИЦА

- Каблови у рову обележавају се оловним обумицама на растојању од 5м, а обавезно се постављају на улазу и излазу из кабловске канализације,
кабловског окна и на местима укрштања са другим подземним инсталацијама
- Кабловске таблице постављају се код кабловских глава

ПРИЛОГ 6

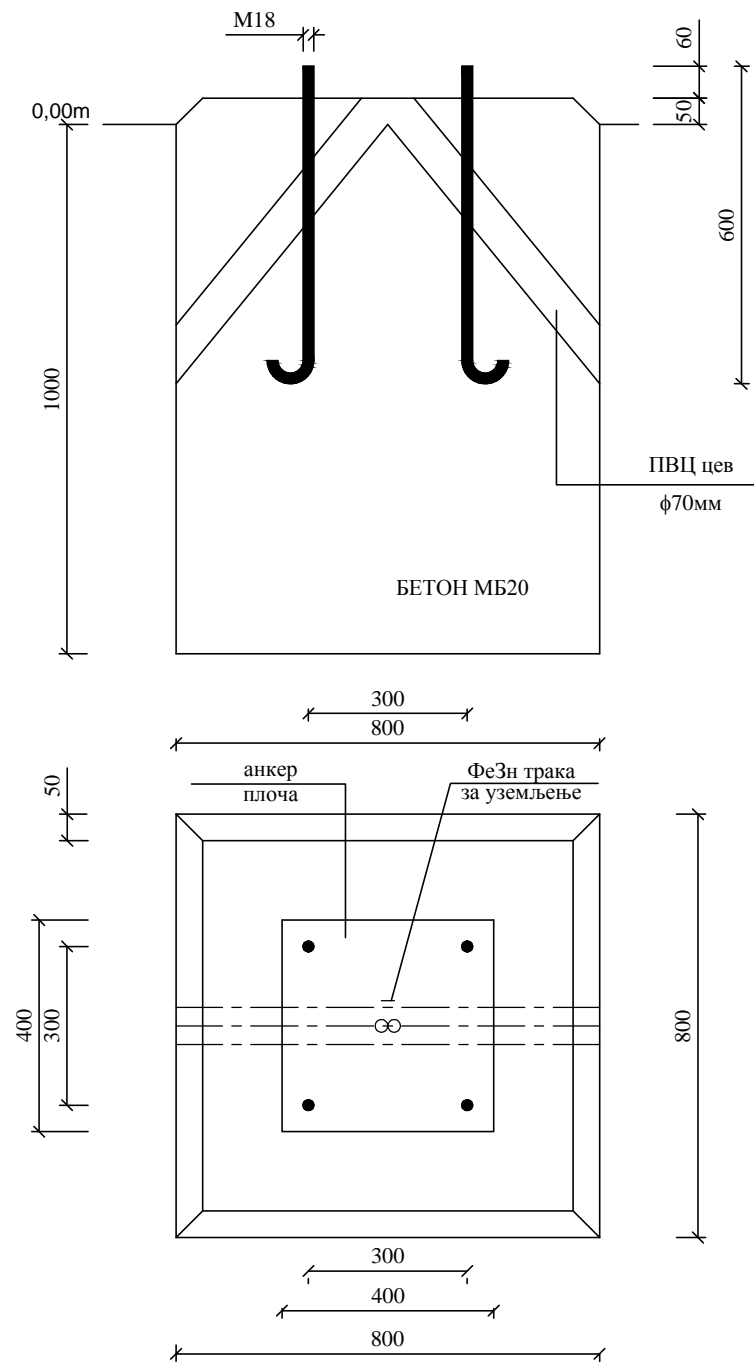

ТЕМЕЉИ СУ ЗА НОСИВОСТ ТЈА ДО 150kN/m².