

## ЈП ЗА ИЗГРАДЊУ ОБРЕНОВЦА

---

Обреновац, Вука Караџића 99д  
телефон/факс: 8721-927; 8721-071;  
е-маил: office@jprobrenovac.rs

### КОНКУРСНА ДОКУМЕНТАЦИЈА

**Поступак јавне набавке мале вредности радова  
број: МНР-4/2017**

**Предмет: Изградња моста на спојном каналу**

Наручилац	Јавно предузеће за изградњу Обреновца
Адреса	Бука Карацића 99 д
Место	Обреновац
Интернет страница	<a href="http://www.jpobrenovac.rs">www.jpobrenovac.rs</a>
Број	2928/4
Датум	16.08.2017. године

## **ОПШТИ ПОДАЦИ О ЈАВНОЈ НАБАВЦИ**

Јавно предузеће за изградњу Обреновца је на основу члана 39. и члана 61. ЗЈН („Сл.гл.РС“ бр. 124/12, 14/15 и 68/15) и члана 6. Правилника о обавезним елементима конкурсне документације у поступцима јавних набавки и начину доказивања испуњености услова („Сл.гл. РС“ бр. 86/15) припремило и објавило позив и конкурсну документацију на Порталу управе за јавне набавке и на интернет страници [www.jpobrenovac.rs](http://www.jpobrenovac.rs) за подношење понуда за јавну набавку радова на **изградњи моста на спојном каналу број МНР-4/2017**. Конкурсна документација се може преузети са Портала управе за јавне набавке и са интернет странице [www.jpobrenovac.rs](http://www.jpobrenovac.rs)

### **1.1. ПОДАЦИ О НАРУЧИОЦУ**

Наручилац: ЈАВНО ПРЕДУЗЕЋЕ ЗА ИЗГРАДЊУ ОБРЕНОВЦА, Обреновац, Бука Карацића 99 д, МБ: 06900496, ПИБ: 101933143, Шифра делатности: 4211  
Текући рачун: 840-950743-87 код Управе за трезор Обреновац

### **1.2. ВРСТА ПОСТУПКА ЈАВНЕ НАБАВКЕ**

Поступак јавне набавке је поступак јавне набавке мале вредности а започет је доношењем одлуке о покретању поступка број 2928/1 од 15.08.2017. године.  
Циљ поступка: поступак се спроводи ради закључења уговора о јавној набавци.

### **1.3. ПРАВО НА УЧЕШЋЕ**

Право на учешће у поступку јавне набавке има сваки понуђач који испуњава све услове из члана 75. и члана 76. ЗЈН, а како је наведено у делу Услови за учешће и Упутство за доказивање испуњености услова за учешће, ове конкурсне документације.

#### **1.4. ПРЕДМЕТ ЈАВНЕ НАБАВКЕ**

Предмет јавне набавке: **општи радови у области ниске градње**

Опис предмета јавне набавке: **Изградња моста на спојном каналу, редни број МНР-4/2017**

Назив и ознака из општег речника набавки: **45221110** (Радови на изградњи мостова).

Врста, опис и количина радова наведени су у делу **9. ТЕХНИЧКА СПЕЦИФИКАЦИЈА** која је саставни део конкурсне документације.

Особа за контакт је Драгана Илић, дипл.инж.грађ. Сва додатна обавештења и информације могу се добити на телефон 011/8720-395.

Чланови Комисије:

Драгана Илић, ср  
Пава Николић, ср  
Новка Чавић, ср

## У П У Т С Т В О ПОНУЂАЧИМА КАКО ДА САЧИНЕ ПОНУДУ

Овај део конкурсне документације садржи информације неопходне за припрему понуде у складу са захтевима наручиоца, начину доказивања испуњености услова понуђача, припреми и начину достављања понуда, њиховом отварању и оцењивању, као и избору најповољније понуде.

Непридржавање упутства и неподношење свих тражених доказа и докумената који су наведени у конкурсној документацији, или подношење понуде која не одговара конкурсној документацији представља ризик за понуђача и као резултат ће имати одбијање његове понуде.

### 1. ЈЕЗИК ПОНУДЕ

Понуда и остала документација која се односи на понуду мора бити на српском језику.

### 2. НАЧИН ПОДНОШЕЊА ПОНУДЕ

Понуде морају бити у целини припремљене у складу са конкурсном документацијом и морају да испуњавају све услове за учешће у поступку јавне набавке.

Понуђачи подnose понуде у писаној форми и запечаћеној коверти непосредно или препорученом пошљком на адресу ЈП за изградњу Обреновца, Вука Караџића 99д, 11500 Обреновац.

Понуда се сматра благовременом ако је поднета до **28.08.2017. године до 12<sup>00</sup>** на писарницу наручиоца у седишту Предузећа у Обреновцу, Улица Вука Караџића 99 д (позив на број МНР-4/2017 – „Изградња моста на спојном каналу - не отварај“).

**Понуђач је дужан да на полеђини коверте назначи назив, адресу, телефон и контакт особу. Уколико понуђач понуду подноси са подизвођачем или као заједничку понуду, дужан је да на полеђини коверте наведе и називе подизвођача или члана заједничке понуде.**

Јавно отварање понуда обавиће се **28.08.2017. год у 12<sup>30</sup>** у просторијама наручиоца у Обреновцу, Вука Караџића 99 д.

Све неблаговремено поднете понуде комисија за јавне набавке наручиоца ће, по окончању поступка отварања понуда, вратити неотворене понуђачима, са назнаком да су поднете неблаговремено.

Отварање понуда је јавно и може присуствовати свако заинтересовано лице.

У поступку отварања понуда могу активно учествовати само овлашћени представници понуђача, који пре почетка јавног отварања понуда, комисији наручиоца поднесу пуномоћје за учешће у поступку отварања понуда.

### **3. ПРИПРЕМА ПОНУДЕ**

Од понуђача се очекује да је упознат са законима, прописима, стандардима и техничким условима који важе у Републици Србији.

**Понуђач је обавезан да проучи конкурсну документацију, укључујући све прилоге, инструкције, техничку спецификацију, а све у циљу припреме одговарајуће и прихватљиве понуде.** Од понуђача се очекује да укаже на евентуалне уочене недостатке и неправилности у циљу измене и допуне конкурсне документације.

Понуда се саставља тако што понуђач уписује тражене податке у образац понуде и спецификацију у прилогу и уз исте прилаже сву тражену документацију. Образац понуде се попуњава читко штампаним словима.

**Понуђач је обавезан да попуни све ставке (елементе) у обрасцу понуде.** Понуда мора бити сачињена на преузетом обрасцу, јасна, недвосмислена, оверена печатом и потписом овлашћеног лица. **Свако бељење или подебљавање бројева мора се парафирати и оверити од стране понуђача.**

Понуђачи могу да поднесу само једну понуду и не могу је мењати после истека крајњег рока за подношење понуда.

Понуда која није сачињена у складу са захтевима из конкурсне документације биће одбијена.

Понуђач може да измени, допуни или опозове своју понуду писаним путем у **посебној коверти** пре истека рока за подношење понуда са ознаком на коверти „Измена понуде“, „Допуна понуде“ или „Опозив понуде“ за предметну јавну набавку.

Понуда треба да садржи све ОБРАСЦЕ дефинисане конкурсном документацијом и изјаву којом се доказује испуњеност услова из члана 75. и 76. ЗЈН. Обрасци морају бити попуњени, читко-штампаним словима, а сваки ОБРАЗАЦ потписан од стране овлашћеног лица и оверен печатом.

**Обрасце који су у конкретном случају непримењиви понуђач није у обавези да потпише и овери.**

Уколико понуду подноси група понуђача сваки ОБРАЗАЦ мора бити потписан и оверен печатом од стране **овлашћеног лица**.

**Модел уговора** - понуђач је у обавези да потпише и овери печатом модел уговора, чиме потврђује да прихвата услове модела уговора. **У случају подношења заједничке понуде, односно понуде са учешћем подизвођача, у моделу уговора морају бити наведени сви понуђачи из групе понуђача, односно сви подизвођачи. У случају подношења понуде са учешћем подизвођача, модел уговора попуњава овлашћено лице понуђача. У случају заједничке понуде, модел уговора попуњава овлашћено лице представника групе понуђача.**

### **4. ПОНУДА СА ВАРИЈАНТАМА**

Понуђачима није дозвољено подношење понуде са варијантама. Понуде са варијантама неће бити разматране.

## **5. ИЗМЕНА И ДОПУНА КОНКУРСНЕ ДОКУМЕНТАЦИЈЕ**

Уколико Наручилац у року за достављање понуда измени или допуни конкурсну документацију обавезује се да, без одлагања те измене или допуне објави на Порталу јавних набавки и на својој интернет страници.

Наручилац је дужан да продужи рок за подношење понуда и објави обавештење о продужењу рока за подношење понуда уколико 8 или мање дана пре датума за достављање понуда изврши измену конкурсне документације.

## **6. ОБАВЕШТЕЊЕ О САМОСТАЛНОМ ПОДНОШЕЊУ ПОНУДА**

Понуђач може да поднесе само једну понуду. Понуђач који је самостално поднео понуду не може истовремено да учествује у заједничкој понуди или као подизвођач, нити да учествује у више заједничких понуда.

## **7. АНГАЖОВАЊЕ ПОДИЗВОЂАЧА**

Понуђач је дужан да за подизвођаче докаже испуњеност обавезних услова из члана 75. став 1. тач 1., 2. и 4. као и услове из става 2. истог члана ЗЈН.

Уколико Понуђач наступа са подизвођачем у понуди мора навести проценат укупне вредности набавке који ће поверити подизвођачу, а који не може бити већи од 50 % као и део предмета набавке који ће извршити преко подизвођача.

Понуђач не може ангажовати као подизвођача лице које није навео у понуди.

Понуђач може ангажовати као подизвођача лице које није навео у понуди, ако је на страни подизвођача након подношења понуде настала трајнија неспособност плаћања, ако то лице испуњава све услове одређене за подизвођача и уколико добије претходну сагласност наручиоца.

Уколико уговор између наручиоца и понуђача буде закључен, тај подизвођач ће бити наведен у уговору.

## **8. ЗАЈЕДНИЧКА ПОНУДА**

Понуду може поднети група понуђача. Сваки понуђач из групе понуђача мора да испуни обавезне услове из члана 75. став 1. тачка 1., 2. и 4. као и услове из става 2. истог члана ЗЈН, а додатне услове испуњавају заједно.

Саставни део заједничке понуде је **споразум којим се понуђачи из групе међусобно и према наручиоцу обавезују на извршење јавне набавке**, а којим ће бити прецизно одређене појединачне обавезе и одговорност сваког од понуђача за извршење уговора. Понуђачи из групе понуђача одговарају неограничено солидарно према наручиоцу.

## **9. РОК ИЗВРШЕЊА УСЛУГА, НАЧИН И УСЛОВИ ПЛАЋАЊА**

Рок извршења услуга, начин и услови плаћања дефинисани су обрасцем понуде и моделом уговора.

## **10. ВАЛУТА**

Цене у понуди морају бити исказане у динарима без ПДВ-а, са урачунатим свим трошковима које понуђач има у реализацији предметне јавне набавке и са ПДВ-ом, с тим да ће се за оцену понуде узимати у обзир цена без пореза на додату вредност. Понуђене цене морају бити коначне и не могу се мењати након закључења или у току извршења уговора осим у оправданим случајевима прецизираним Законом о облигационим односима.

Ако је у понуди исказана неуобичајено ниска цена, наручилац ће поступити у складу са чланом 92. ЗЈН.

Припадајући порез на додату вредност плаћа НАРУЧИЛАЦ.

## **11. ДОКАЗИ КОЈИ СУ ЈАВНО ДОСТУПНИ НА ИНТЕРНЕТ СТРАНИЦИ НАДЛЕЖНИХ ОРГАНА (АГЕНЦИЈЕ ЗА ПРИВРЕДНЕ РЕГИСТРЕ)**

Понуђач није дужан да достави доказе који су јавно доступни на интернет страници надлежних органа и то:

- **Решење о регистрацији у Регистру понуђача код Агенције за привредне регистре** – као доказ да је регистрован у регистру понуђача
- **Решење о упису у регистар Агенције за привредне регистре** – као доказ да је регистрован код надлежног органа.
- **Извештај о бонитету за 2013., 2014. и 2015. годину** – као доказ да располаже финансијским капацитетом.

## **12. ЗАШТИТА ПОВЕРЉИВОСТИ ПОДАТАКА**

Наручилац задржава све приспеле понуде у трајном власништу, уз обавезу да их може користити само у сопствене сврхе и обавезу чувања поверљивости. Било какво одавање детаља из понуде који су оправдано означени као пословна тајна трећој страни од стране Наручиоца није дозвољено, без претходне писмене сагласности понуђача. Понуђач делове понуде који представљају пословну тајну мора видно означити и оверити парафом и печатом. Цена (осим елемената њене структуре) и остали комерцијални услови не могу бити означени као поверљиви.

## **13. ДОДАТНЕ ИНФОРМАЦИЈЕ ИЛИ ПОЈАШЊЕЊА КОНКУРСНЕ ДОКУМЕНТАЦИЈЕ**

Понуђач може радним данима наручиоца, од понедељка до петка од 7<sup>30</sup> до 15<sup>30</sup>, **искључиво у писаној форми** од наручиоца тражити додатне информације у вези са припремањем понуде при чему може да укаже наручиоцу и на евентуално уочене недостатке и неправилности у конкурсној документацији, најкасније 5 дана пре истека рока за подношење понуде, на адресу Наручиоца Улица Вука Караџића 99 д Обреновац или на e-mail: office@jprobrenovac.rs.

Наручилац је дужан да у року од 3 дана од дана пријема захтева, одговор објави на Порталу јавних набавки и на својој интернет страници.

Тражење додатних информација и појашњења телефоном, није дозвољено.

#### **14. ДОДАТНА ОБЈАШЊЕЊА ОД ПОНУЂАЧА ПОСЛЕ ОТВАРАЊА ПОНУДА**

Наручилац може, после отварања понуда писменим путем затражити додатна објашњења од понуђача, која ће му помоћи при прегледу, вредновању и упоређивању понуда, а може извршити контролу код понуђача, односно његовог подизвођача што је овај дужан да омогући.

#### **15. ПОШТОВАЊЕ ОБАВЕЗА КОЈЕ ПРОИЗИЛАЗЕ ИЗ ВАЖЕЊИХ ПРОПИСА**

Понуђач је дужан да у оквиру своје понуде достави изјаву дату под кривичном и материјалном одговорношћу да је поштовао све обавезе које произилазе из важећих прописа о заштити на раду, запошљавању и условима рада, заштити животне средине, као и да нема забрану обављања делатности која је на снази у време подношења понуде (Образац изјаве - тачка **6.** конкурсне документације).

#### **16. КОРИШЋЕЊЕ ПАТЕНАТА И ОДГОВОРНОСТ ЗА ПОВРЕДУ ЗАШТИЋЕНИХ ПРАВА ИНТЕЛЕКТУАЛНЕ СВОЈИНЕ ТРЕЋИХ ЛИЦА**

Накнаду за коришћење патента, као и одговорност за повреду заштићених права интелектуалне својине трећих лица сноси понуђач.

#### **17. ЗАКЉУЧЕЊЕ УГОВОРА**

Уговор о јавној набавци наручилац ће доставити понуђачу којем је исти додељен у року од 8 дана од дана протекла рока за подношење захтева за заштиту права.

Изабрани понуђач је дужан да уговор, потписан и оверен, достави наручиоцу у року не дужем од 5 дана од дана када га је наручилац позвао да закључи уговор. Уколико изабрани понуђач не достави уговор, потписан и оверен у наведеном року, наручилац може закључити уговор са првим следећим најповољнијим понуђачем.

Модел уговора који је саставни део ове конкурсне документације представља садржину уговора који ће бити закључен са изабраним понуђачем.

У складу са чланом 115. став 1. ЗЈН наручилац може, након закључења уговора без спровођења поступка јавне набавке повећати обим предмета набавке, с тим да се вредност уговора може повећати максимално до 5 % од укупне вредности првобитно закљученог уговора.

Наручилац може и пре истека рока за подношење захтева за заштиту права закључити уговор ако је поднета само једна понуда.

#### **18. ОБАВЕШТЕЊЕ О РОКОВИМА И НАЧИНУ ПОДНОШЕЊА ЗАХТЕВА ЗА ЗАШТИТУ ПРАВА**

Поступак заштите права понуђача регулисан је одредбама члана 138-167. ЗЈН.



Захтев за заштиту права може да поднесе понуђач или заинтересовано лице, који има интерес за доделу уговора у конкретном поступку јавне набавке и који је претрпео или би могао да претрпи штету због поступања наручиоца противно одредбама ЗЈН.

Захтев за заштиту права подноси се наручиоцу, а копија се истовремено доставља Републичкој комисији за заштиту права.

Захтев за заштиту права се доставља непосредно, електронском поштом, факсом или препорученом пошиљком са повратницом.

Захтев за заштиту права може се поднети у току целог поступка јавне набавке, против сваке радње наручиоца, осим ако ЗЈН-ом није другачије одређено.

Захтев за заштиту права којим се оспорава врста поступка, садржина позива за подношење понуда или конкурсне документације сматраће се благовременим ако је примљен од стране наручиоца три дана пре истека рока за подношење понуда, без обзира на начин достављања и уколико је подносилац захтева у складу са чланом 63. став. 2. ЗЈН указао наручиоцу на евентуалне недостатке и неправилности, а наручилац исте није отклонио.

Захтев за заштиту права којим се оспоравају радње које наручилац предузме пре истека рока за подношења понуда, а након истека рока из претходног става, сматраће се благовременим уколико је поднет најкасније до истека рока за подношење понуда.

После доношења одлуке о додели уговора и одлуке о обустави поступка, рок за подношење захтева за заштиту права је пет дана од дана објављивања одлуке на Порталу јавних набавки.

Наручилац објављује обавештење о поднетом захтеву за заштиту права на Порталу јавних набавки и на својој интернет страници најкасније у року од два дана од дана пријема захтева за заштиту права.

Подносилац захтева за заштиту права је дужан да уплати таксу у износу од 60.000,00 динара уколико подноси захтев за заштиту права у овом поступку, на рачун буџета Републике Србије број: 840-30678845-06, шифра плаћања: 153 или 253, позив на број: подаци о броју или ознаци јавне набавке поводом које се подноси захтев за заштиту права, сврха уплате: Такса за ЗЗП, назив наручиоца, број или ознака јавне набавке поводом које се подноси захтев за заштиту права; корисник: Буџет Републике Србије, назив уплатиоца, односно назив подносиоца захтева за заштиту права за којег је извршена уплата таксе и потпис овлашћеног лица банке.

Захтев за заштиту права не задржава даље активности наручиоца у поступку јавне набавке у складу са одредбама члана 150. ЗЈН.

## **19. ОСТАЛО**

За све што није наведено у овој конкурсној документацији примењују се одредбе Закона о јавним набавкама („Сл.гл. РС“ бр. 124/12, 14/15 и 68/15), Правилника о обавезним елементима конкурсне документације у поступцима јавних набавки и начину доказивања испуњености услова („Сл.гл. РС“ бр. 86/15), као и остали подзаконски прописи којима су регулисане јавне набавке.

## **УСЛОВИ ЗА УЧЕШЋЕ У ПОСТУПКУ ЈАВНЕ НАБАВКЕ ИЗ ЧЛАНА 75. И 76. ЗЈН**

Понуђач мора да испуни следеће услове да би учествовао у овом поступку јавне набавке:

### **1. ОБАВЕЗНИ УСЛОВИ**

**Понуђач у поступку јавне набавке мора доказати:**

**1.1.** да је регистрован код надлежног органа, односно уписан у одговарајући регистар (*чл. 75. ст. 1. тач. 1) Закона*);

**1.2.** да он и његов законски заступник није осуђиван за неко од кривичних дела као члан организоване криминалне групе, да није осуђиван за кривична дела против привреде, кривична дела против животне средине, кривично дело примања или давања мита, кривично дело преваре (*чл. 75. ст. 1. тач. 2) Закона*);

**1.3.** да је измирио доспеле порезе, доприносе и друге јавне дажбине у складу са прописима РС или стране државе када има седиште на њеној територији и да је измирио обавезе по основу изворних локалних јавних прихода (*чл. 75. ст. 1. тач. 4) Закона*);

**1.4.** да је поштовао обавезе које произлазе из важећих прописа о заштити на раду, запошљавању и условима рада, заштити животне средине, као и да нема забрану обављања делатности која је на снази у време подношења понуде (*чл. 75. ст. 2. ЗЈН*).

### **2. ДОДАТНИ УСЛОВИ**

**2.1. За учешће у поступку јавне набавке понуђач мора да располаже пословним капацитетом и то:** да у претходних 5 година (2012., 2013., 2014., 2015. и 2016. година) има реализован 1 уговор за извођење радова на објектима са решеткастом челичном конструкцијом.

**2.2. располаже кадровским капацитетом и то:** да има у радном односу на неодређено или одређено време или ангазоване по уговору о радном ангажовању по другом правном основу најмање:

- 1 дипломираног грађевинског инжењера са једном од наведених лиценци: 410, 411, 412, 413, 414, 415, 418
- 1 геометра
- 1 електро заваривача са атестом R3

**2.3. За учешће у поступку јавне набавке понуђач мора да располаже техничким капацитетом и то да има најмање:**

- 1 багер или 1 комбиновану машину
- 1 камион
- 1 аутодизалицу

**Наведена механизација може бити у власништву, закупу или купљена на лизинг.**

## УПУТСТВО КАКО СЕ ДОКАЗУЈЕ ИСПУЊЕНОСТ УСЛОВА ЗА УЧЕШЋЕ

Као доказ да испуњава услове за учешће, наведене у овом делу конкурсне документације, сагласно члану 77. став 4. ЗЈН, понуђач може:

- доставити правилно потписану и печатом оверену ИЗЈАВУ дату као прилог ове конкурсне документације, којом под пуном материјалном и кривичном одговорношћу потврђује да испуњава услове за учешће у поступку јавне набавке из члана 75. и 76. ЗЈН, дефинисане конкурсном документацијом или
- може доставити фотокопије доле наведених доказа и то:

### 1. ОБАВЕЗНИ УСЛОВИ

#### 1.1. доказ:

- извод или решење из регистра Агенције за привредне регистре или извод из регистра надлежног Привредног суда (за правна лица)
- извод из регистра Агенције за привредне регистре или извод из одговарајућег регистра (за предузетнике)

**НАПОМЕНА:** Понуђач није дужан да достави доказ који је јавно доступан на интернет страници Агенције за привредне регистре

#### 1.2. доказ:

(За правна лица)

- извод из казнене евиденције основног суда на чијем је подручју седиште домаћег правног лица, односно седиште представника или огранка страног правног лица,
- извод из казнене евиденције Посебног одељења (за организовани криминал) Вишег суда у Београду,
- уверење из казнене евиденције надлежне полицијске управе Министарства унутрашњих послова за законског заступника – захтев за издавање овог уверења може се поднети према месту рођења, али и према месту пребивалишта

(За предузетнике и физичка лица)

- уверење из казнене евиденције надлежне полицијске управе Министарства унутрашњих послова – захтев за издавање овог уверења може се поднети према месту рођења, али и према месту пребивалишта

#### 1.3. доказ:

- а) уверење пореске управе Министарства финансија РС да је измирио доспеле порезе и доприносе (за правна и физичка лица и за предузетнике)  
и

**б) уверење надлежне управе локалне самоуправе – да је измирио обавезе по основу изворних локалних јавних прихода (за правна и физичка лица и за предузетнике).**

Докази из тачке 1.2. и 1.3. не могу бити старији од 2 месеца пре отварања понуда.

Понуђач није дужан да доставља доказе о испуњености услова од тачке 1.1. до тачке 1.3. ако је уписан у регистар понуђача.

**1.4. доказ за испуњеност услова из члана 75. став 2. ЗЈН:**

**Потписана и оверена изјава (образац бр. 6 у прилогу конкурсне документације).**

## **2. ДОДАТНИ УСЛОВИ**

**2.1. Доказ за пословни капацитет:** да у претходних 5 година (2012., 2013., 2014., 2015. и 2016. година) има реализован 1 уговор са окончаном ситуацијом или рачунима за извођење радова на објектима са решеткастом челичном конструкцијом.

**Услове из тачке 2.1. понуђач треба да испуни самостално (без обзира на учешће подизвођача), односно, ове услове треба да испуни група понуђача кумулативно.**

**2.2. Доказ за кадровски капацитет:** уговори о раду или уговори о радном ангажовању по другом правном основу за све извршиоце, **лиценца са потврдом о важности исте** за дипломираног грађевинског инжењера и **атест R-3** за електро заваривача.

**2.3. Доказ за технички капацитет:**

**Уколико је наведена механизација у власништву,** понуђач као доказ доставља пописну листу са стањем на дан 31.12.2016. године уз обавезно обележавање маркером механизације или достављањем рачуна и отпремница за механизацију набављену у текућој години

**Уколико је наведена механизација у закупу** понуђач као доказ доставља уговор о закупу.

**Уколико је наведена механизација у лизингу** понуђач као доказ доставља уговор о лизингу.

**Услове из тачке 2.2. и 2.3. понуђач треба да испуни самостално, заједно са подизвођачем, односно, ове услове треба да испуни група понуђача кумулативно.**

**3. Докази за обавезне и додатне услове овог упутства могу бити неверене фотокопије.**

**4. Ако је понуђач као доказ о испуњености услова за учешће у јавној набавци доставио изјаву, наручилац пре доношења одлуке о додели уговора може од понуђача чија је понуда оцењена као најповољнија затражити да достави копију захтеваних доказа о испуњености услова, а може и да затражи на увид оригинал или оверену копију свих или појединих доказа.**

**5. Наручилац доказе може да затражи и од осталих понуђача.**

**6. Наручилац није дужан да од понуђача затражи достављање свих или појединих доказа уколико за истог понуђача поседује одговарајуће доказе из других поступака јавних набавки.**

**7. Ако понуђач у остављеном, примереном року, који не може бити краћи од 5 дана, не достави захтеване доказе, наручилац ће његову понуду одбити као неприхватљиву.**

**8. Ако понуђач има седиште у другој држави, наручилац може да провери да ли су документи којима понуђач доказује испуњеност тражених услова издати од стране надлежних органа те државе.**

Ако понуђач има седиште у страниј држави, документација за доказивање услова мора бити оверена од стране надлежног органа државе у којој понуђач има седиште (управног или судског органа), односно амбасаде те државе у РС.

**9. Понуђач је дужан да без одлагања писмено обавести наручиоца о било којој промени у вези са испуњеношћу услова из поступка јавне набавке, која наступи до доношења одлуке, односно до закључења уговора, односно током важења уговора о јавној набавци.**

## **КРИТЕРИЈУМИ ЗА ДОДЕЛУ УГОВОРА**

### **1. ЕЛЕМЕНТИ КРИТЕРИЈУМА**

Одлука о додели уговора о јавној набавци радова донеће се применом критеријума “**најнижа понуђена цена**”.

### **2. ЕЛЕМЕНТИ КРИТЕРИЈУМА У СЛУЧАЈУ КАДА ПОСТОЈЕ ДВЕ ИЛИ ВИШЕ ПОНУДА СА ИСТОМ ПОНУЂЕНОМ ЦЕНОМ**

У случају да постоје две или више понуда са једнаком понуђеном ценом предност ће имати онај понуђач који је понудио краћи рок извођења радова, а ако је и рок исти Наручилац ће изабрати најповољнију понуду путем **жреба**. Комисија за јавну набавку наручиоца ће извлачење путем жреба извршити јавно тако што ће позвати представнике понуђача да присуствују жребу, а уколико се исти не одазову позиву жреб ће се обавити без њиховог присуства. Комисија за јавну набавку ће називе понуђача исписати на одвојеним белим папарима исте величине, које ће пресавити и ставити у провидну стаклену чинију одакле ће извући само један папир. Понуђачу чији назив буде на извученом папиру ће бити додељен уговор. Понуђачима који не присуствују овом поступку, наручилац ће доставити записник о извлачењу путем жреба.

**1. ОБРАЗАЦ ПОНУДЕ**  
**по јавној набавци мале вредности радова**

**1.** Понуда број \_\_\_\_\_ од \_\_\_\_\_ године за јавну набавку радова -  
**изградња моста на спојном каналу редни број МНР-4/2017.**

**2.** О себи дајемо следеће податке:

Назив, улица и број и седиште понуђача:

\_\_\_\_\_

Број рачуна и назив банке \_\_\_\_\_

ПИБ број \_\_\_\_\_ Матични број \_\_\_\_\_

Број телефона \_\_\_\_\_ Број телефакса \_\_\_\_\_ Е маил \_\_\_\_\_

Директор \_\_\_\_\_ Особа за контакт \_\_\_\_\_

**3.** Понуду подносимо:

А) самостално      Б) као заједничку понуду      В) са подизвођачем

У случају подношења заједничке понуде обрасце потписују и печатом оверавају

1. сви понуђачи из групе понуђача      2. Један понуђач из групе одређен  
Споразумом

**Навести податке о понуђачима из групе понуђача или подизвођачима**

1. Пословно име \_\_\_\_\_

адреса седишта \_\_\_\_\_

матични број и ПИБ \_\_\_\_\_

електронска адреса \_\_\_\_\_

телефон \_\_\_\_\_

одговорно лице \_\_\_\_\_

број рачуна и назив банке \_\_\_\_\_

2. Пословно име \_\_\_\_\_

адреса седишта \_\_\_\_\_

матични број и ПИБ \_\_\_\_\_

електронска адреса \_\_\_\_\_

телефон \_\_\_\_\_

одговорно лице \_\_\_\_\_

број рачуна и назив банке \_\_\_\_\_

3. Пословно име \_\_\_\_\_  
адреса седишта \_\_\_\_\_  
матични број и ПИБ \_\_\_\_\_  
електронска адреса \_\_\_\_\_  
телефон \_\_\_\_\_  
одговорно лице \_\_\_\_\_  
број рачуна и назив банке \_\_\_\_\_

**4. Понуђач је уписан у Регистар понуђача**      **ДА** (заокружити) **НЕ**  
(Понуђач није дужан да доставља доказ који је јавно доступан на интернет страници надлежног органа, али је дужан да наведе који је то доказ и на којој је интернет страници доступан)

Доказ \_\_\_\_\_  
(уписати доказ услова који је доступан на интернет страници)  
Доступан је на интернет страници \_\_\_\_\_  
(навести адресу интернет странице на којој је доступан)

Доказ \_\_\_\_\_  
(уписати доказ услова који је доступан на интернет страници)  
Доступан је на интернет страници \_\_\_\_\_  
(навести адресу интернет странице на којој је доступан)

**5. Рок важења понуде:** \_\_\_\_\_ дана (не краће од 30 дана од дана отварања понуда)

**6. Цена:**

Врста радова	Цена са свим трошковима без ПДВ-а	Вредност ПДВ-а	Цена са ПДВ-ом
<b>1. Припремни радови</b>			
<b>2. Земљани радови</b>			
<b>3. Бетонски и армиранобетонски радови</b>			
<b>4. Браварски радови</b>			
<b>5. Тесарски радови</b>			
<b>УКУПНО:</b>			

**7. Начин плаћања:** по привременим и окончаној ситуацији у року до 45 дана од овере ситуације

**8. Рок:** \_\_\_\_\_ календарских дана од дана увођења у посао.

**9. Гарантни рок за изведене радове:** \_\_\_\_\_ година (минимум 2 године)



10. Део предмета набавке који ће се извршити преко подизвођача (навести врсту услуге) \_\_\_\_\_, у износу од \_\_\_\_\_% укупне вредности набавке.

11. Документа која су приложена у понуди одговарају оригиналима.

**Напомена:**

Уколико понуђачи подносе заједничку понуду, група понуђача може да се определи да образац понуде потписују и печатом оверавају сви понуђачи из групе понуђача или група понуђача може да овласти једног понуђача из групе који ће потписати и печатом оверити образац понуде.

Уколико понуђач подноси понуду са подизвођачем овај образац потписују и оверавају печатом понуђач и подизвођач.

Датум \_\_\_\_\_ 2017. године

МП \_\_\_\_\_  
Потпис овлашћеног лица понуђача

МП \_\_\_\_\_  
Потпис овлашћеног лица члана  
заједничке понуде

МП \_\_\_\_\_  
Потпис овлашћеног лица члана  
заједничке понуде

МП \_\_\_\_\_  
Потпис овлашћеног лица подизвођача

## 2. ОБРАЗАЦ СТРУКТУРА ПОНУЂЕНЕ ЦЕНЕ СА УПУТСТВОМ КАКО ДА СЕ ПОПУНИ

### ЈН број МНР-4/2017

Укупна цена мора да садржи све елементе структуре цене, тако да понуђена укупна цена покрива трошкове које понуђач има у реализацији јавне набавке радова за **изградњу моста на спојном каналу**.

#### 1. ОБРАЗАЦ СТРУКТУРЕ ЦЕНЕ

1. Припремни радови	динара
2. Земљани радови	динара
3. Бетонски и армиранобетонски радови	динара
4. Браварски радови	динара
5. Тесарски радови	динара
6. Укупна цена радова без ПДВ-а	динара
7. Износ ПДВ-а на укупну цену радова (уписати вредност ПДВ-а, а исти плаћа НАРУЧИЛАЦ)	динара
8. Укупна цена радова са ПДВ-ом	динара

#### 2. УПУТСТВО КАКО ДА СЕ ПОПУНИ ОБРАЗАЦ СТРУКТУРА ЦЕНЕ

Образац структура цене понуђачи попуњавају према следећем упутству:

- Под тачкама 1., 2., 3., 4. и 5. понуђачи наводе цене за сваку врсту радова без ПДВ-а,
- Под тачком 6. понуђачи наводе укупну цену свих радова (1+2+3+4+5) без ПДВ-а
- Под тачком 7. понуђачи наводе износ ПДВ-а на укупну цену радова који плаћа НАРУЧИЛАЦ
- Под тачком 8. понуђачи наводе укупну цену радова са ПДВ-ом

МП \_\_\_\_\_  
Потпис овлашћеног лица понуђача

МП \_\_\_\_\_  
Потпис овлашћеног лица члана  
заједничке понуде

МП \_\_\_\_\_  
Потпис овлашћеног лица члана  
заједничке понуде

МП \_\_\_\_\_  
Потпис овлашћеног лица подизвођача

**Напомена:**

Уколико понуђачи подносе заједничку понуду, група понуђача може да се определи да образац потписују и печатом оверавају сви понуђачи из групе понуђача или група понуђача може да овласти једног понуђача из групе који ће потписати и печатом оверити образац.

Уколико понуђач подноси понуду са подизвођачем овај образац потписују и оверавају печатом понуђач и подизвођач.

### 3. СПОРАЗУМ

Овим споразумом следећи чланови групе понуђача:

Р.бр.	Пословно име	Адреса седишта	Име и презиме одговорног лица
1.			
2.			
3.			

се међусобно и према наручиоцу обавезују на извршење јавне набавке радова бр. МНР-4/2017 – изградња моста на спојном каналу.

Наведени чланови групе понуђача сагласни су да одговарају неограничено солидарно према наручиоцу.

Сви чланови заједничке понуде се обавезују:

1) члан групе наведен под редним бројем 1. у горњој табели ће бити носилац посла, односно који ће поднети понуду и који ће заступати групу понуђача пред наручиоцем и обављати следеће послове у извршењу уговора

2) члан групе понуђача наведен под редним бројем 2., обављаће следеће послове у извршењу уговора (уписати редни број)

3) члан групе понуђача наведен под редним бројем 3., обављаће следеће послове у извршењу уговора (уписати редни број)

Овим споразумом се уређују и друга питања (овлашћено лице понуђача за потписивање модела уговора-уговора, који од заједничких понуђача ће поднети гаранцију и друга документа финансијског обезбеђења, на који рачун ће бити извршено плаћање):

За члана заједничке понуде под р.бр. 1. \_\_\_\_\_ м.п.

(Овлашћена особа)

За члана заједничке понуде под р.бр. 2. \_\_\_\_\_ м.п.

(Овлашћена особа)

За члана заједничке понуде под р.бр. 3. \_\_\_\_\_ м.п.

(Овлашћена особа)

Понуђачи могу доставити и други споразум који садржи све податке из чл. 81 ЗЈН.

#### 4. ОБРАЗАЦ ТРОШКОВА ПРИПРЕМЕ ПОНУДЕ

Сагласно члану 88. став 1. ЗЈН („Сл.гл. РС“ бр. 124/12, 14/15 и 68/15), понуђач

\_\_\_\_\_ (навести назив понуђача)

доставља укупан износ и структуру трошкова припремања понуде за јавну набавку радова број МНР-4/2017 – изградња моста на спојном каналу.

Описи трошкова	Износ
Трошкови прибављања средстава обезбеђења	
Трошкови израде модела и узорака	
<b>УКУПНО:</b>	

НАПОМЕНА: Трошкове припреме и подношења понуде сноси искључиво понуђач и не може тражити од наручиоца накнаду трошкова, изузев ако је поступак јавне набавке обустављен из разлога који су на страни наручиоца, сходно члану 88. став 3. ЗЈН, када је Наручилац дужан да понуђачу надокнади и то само горе наведене трошкове.

МП \_\_\_\_\_  
Потпис овлашћеног лица понуђача

МП \_\_\_\_\_  
Потпис овлашћеног лица члана  
заједничке понуде

МП \_\_\_\_\_  
Потпис овлашћеног лица члана  
заједничке понуде

МП \_\_\_\_\_  
Потпис овлашћеног лица подизвођача

#### Напомена:

Уколико понуђачи подносе заједничку понуду, група понуђача може да се определи да образац потписују и печатом оверавају сви понуђачи из групе понуђача или група понуђача може да овласти једног понуђача из групе који ће потписати и печатом оверити образац.

Уколико понуђач подноси понуду са подизвођачем овај образац потписују и оверавају печатом понуђач и подизвођач.

На основу члана 26. ЗЈН („Сл.гл. РС“ бр. 124/12, 14/15 и 68/15)

---

(навести назив и адресу понуђача)

---

(навести назив члана заједничке понуде у случају подношења заједничке понуде)

---

(навести назив члана заједничке понуде у случају подношења заједничке понуде)

---

(навести назив подизвођача у случају да понуђач део набавке извршава преко подизвођача)

даје следећу:

### 5. ИЗЈАВА О НЕЗАВИСНОЈ ПОНУДИ

**Под пуном материјалном и кривичном одговорношћу потврђујем да понуду за јавну набавку радова МНР-4/2017 - изградња моста на спојном каналу, подносим независно, без договора са другим понуђачима или заинтересованим лицима.**

МП \_\_\_\_\_  
Потпис овлашћеног лица понуђача

МП \_\_\_\_\_  
Потпис овлашћеног лица члана  
заједничке понуде

МП \_\_\_\_\_  
Потпис овлашћеног лица члана  
заједничке понуде

МП \_\_\_\_\_  
Потпис овлашћеног лица подизвођача

**Напомена:**

У случају постојања основане сумње у истинитост изјаве о независној понуди, наручилац ће одмах обавестити организацију надлежну за заштиту конкуренције. Организација надлежна за заштиту конкуренције, може понуђачу изрећи меру забране учешћа у поступку јавне набавке ако утврди да је понуђач повредио конкуренцију у поступку јавне набавке у смислу закона којим се уређује заштита конкуренције. Мера забране учешћа у поступку јавне набавке може трајати до две године. Повреда конкуренције представља негативну референцу, у смислу члана 82. став 1. тачка 2. Закона.

**Уколико понуду подноси група понуђача, Изјава мора бити потписана од стране овлашћеног лица сваког понуђача из групе понуђача и оверена печатом . Уколико понуђач понуду подноси са подизвођачем Изјава мора бити потписана од стране овлашћеног лица понуђача и подизвођача и оверена печатом.**

**6. ОБРАЗАЦ ИЗЈАВЕ О ОБАВЕЗАМА ПОНУЂАЧА НА ОСНОВУ  
ЧЛАНА 75. СТАВ 2. ЗАКОНА О ЈАВНИМ НАБАВКАМА**

На основу члана 75. став 2. ЗЈН („Сл.гл. РС“ бр. 124/12, 14/15 и 68/15) под пуном материјалном и кривичном одговораношћу као законски заступник понуђача/члана заједничке понуде/подизвођача

---

(навести назив понуђача)

---

(навести назив члана заједничке понуде у случају подношења заједничке понуде)

---

(навести назив члана заједничке понуде у случају подношења заједничке понуде)

---

(навести назив подизвођача у случају да понуђач део набавке извршава преко подизвођача)

дајем следећу:

**ИЗЈАВУ О ПОШТОВАЊУ ПРОПИСА**

Да је понуђач/члан заједничке понуде/подизвођач чији сам законски заступник при састављању понуде за јавну набавку радова број **МНР-4/2017 - изградња моста на спојном каналу** поштовао обавезе које произилазе из важећих прописа о заштити на раду, запошљавању и условима рада, заштити животне средине као и да нема забрану обављања делатности која је на снази у време подношења понуде.

МП \_\_\_\_\_  
Потпис овлашћеног лица понуђача

МП \_\_\_\_\_  
Потпис овлашћеног лица члана  
заједничке понуде

МП \_\_\_\_\_  
Потпис овлашћеног лица члана  
заједничке понуде

МП \_\_\_\_\_  
Потпис овлашћеног лица подизвођача

**НАПОМЕНА:** Уколико понуду подноси група понуђача Изјава мора бити потписана од стране овлашћеног лица сваког понуђача из групе понуђача и оверена печатом. Уколико понуђач понуду подноси са подизвођачем, Изјава мора бити потписана од стране овлашћеног лица понуђача и подизвођача и оверена печатом. У случају потребе образац копирати.



**7. ОБРАЗАЦ ИЗЈАВЕ ПОНУЂАЧА  
О ИСПУЊЕНОСТИ УСЛОВА ИЗ ЧЛАНА 75. И 76. ЗАКОНА У  
ПОСТУПКУ ЈАВНЕ НАБАВКЕ МАЛЕ ВРЕДНОСТИ**

На основу члана 77. став 4. ЗЈН („Сл.гл. РС“ бр. 124/12, 14/15 и 68/15) под пуном материјалном и кривичном одговораношћу као законски заступник понуђача/члана заједничке понуде/подизвођача

---

(навести назив понуђача)

---

(навести назив члана заједничке понуде у случају подношења заједничке понуде)

---

(навести назив члана заједничке понуде у случају подношења заједничке понуде)

---

(навести назив подизвођача у случају да понуђач део набавке извршава преко подизвођача)

дајем следећу:

**ИЗЈАВУ**

Да понуђач/члан заједничке понуде/подизвођач чији сам законски заступник испуњава све услове из члана 75. и 76. Закона о јавним набавкама, односно услове дефинисане конкурсном документацијом за јавну набавку мале вредности **бр. МНР-4/2017 - изградња моста на спојном каналу** и то:

**Обавезне услове**

- 1.1.** је регистрован код надлежног органа, односно уписан у одговарајући регистар,
- 1.2.** он и његов законски заступник нису осуђивани за неко од кривичних дела као члан организоване криминалне групе, да није осуђиван за кривична дела против привреде, кривична дела против животне средине, кривично дело примања или давања мита, кривично дело преваре,
- 1.3.** је измирио доспеле порезе, доприносе и друге јавне дажбине у складу са прописима РС, или стране државе када има седиште на њеној територији и да је измирио обавезе по основу изворних локалних јавних прихода,

**Додатне услове**

- 2.1.** располаже пословним капацитетом – у претходних 5 година (2012., 2013., 2014., 2015. и 2016. година) има реализован 1 уговор са окончаном ситуацијом или рачунима за извођење радова на објектима са решеткастом челичном конструкцијом
- 2.2.** Понуђач располаже кадровским капацитетом – има у радном односу на неодређено или одређено време или ангазоване по уговору о радном

ангажовању по другом правном основу најмање: 1 дипломираног грађевинског инжењера са једном од наведених лиценци: 410, 411, 412, 413, 414, 415, 418, 1 геометра и 1 електро заваривача са атестом R3.

**2.3. Понуђач располаже техничким капацитетом – има најмање:**

- 1 багер или 1 комбиновану машину
- 1 камион
- 1 аутодизалицу

Дана \_\_\_\_\_ 2017. године

МП \_\_\_\_\_  
Потпис овлашћеног лица понуђача

МП \_\_\_\_\_  
Потпис овлашћеног лица члана  
заједничке понуде

МП \_\_\_\_\_  
Потпис овлашћеног лица члана  
заједничке понуде

МП \_\_\_\_\_  
Потпис овлашћеног лица подизвођача

НАПОМЕНА: Уколико понуду подноси група понуђача Изјава мора бити потписана од стране овлашћеног лица сваког понуђача из групе понуђача и оверена печатом. Уколико понуђач понуду подноси са подизвођачем, Изјава мора бити потписана од стране овлашћеног лица понуђача и подизвођача и оверена печатом. У случају потребе образац копирати.

**Ако је понуђач уместо фотокопија захтеваних доказа доставио Изјаву, наручилац може пре доношења одлуке о додели уговора од понуђача чија је понуда оцењена као најповољнија затражити да достави копију захтеваних доказа о испуњености услова, а може и да затражи на увид оригинал или оверену копију свих или појединих доказа.**

**Ако понуђач у остављеном примереном року, који не може бити краћи од 5 дана, не достави захтеване доказе, наручилац ће његову понуду одбити као неприхватљиву.**

**Наручилац није дужан да од понуђача затражи достављање свих или појединих доказа уколико за истог понуђача поседује одговарајуће доказе из других поступака јавних набавки.**

## 8. МОДЕЛ УГОВОРА

1. **ЈП ЗА ИЗГРАДЊУ ОБРЕНОВЦА**, Вука Караџића 99д Обреновац  
које заступа директор Милан Марошанин, дипл.маш.инж.  
ПИБ: 101933143  
(даље: **Наручилац**) и

2. \_\_\_\_\_  
са подизвођачем \_\_\_\_\_  
заједнички са понуђачем \_\_\_\_\_  
које заступа директор \_\_\_\_\_  
ПИБ: \_\_\_\_\_  
(даље: **Извођач**)

### ПРЕДМЕТ УГОВОРА

#### Члан 1.

Наручилац је по позиву објављеном на Порталу јавних набавки и на својој интернет страници спровео јавну набавку мале вредности радова број **МНР-4/2017 - изградња моста на спојном каналу** и донео одлуку о додели уговора Извођачу \_\_\_\_\_ из \_\_\_\_\_ са најповољнијом понудом бр. \_\_\_\_\_ од \_\_\_\_\_, која у потпуности одговара спецификацији из конкурсне документације и саставни је део уговора.

#### Члан 2.

Предмет овог уговора су **радови на изградњи моста на спојном каналу**, у свему према усвојеној понуди са техничком спецификацијом, у складу са важећим техничким прописима, нормативима и стандардима, конкурсном документацијом и одредбама овог уговора.  
За реализацију уговорне обавезе Извођач се обавезује да обезбеди радну снагу, механизацију и другу опрему и изврши све позиције из техничке спецификације.

#### Члан 3.

Уговорне стране сагласно констатују да укупна вредност радова из предмета овог Уговора износи \_\_\_\_\_ динар без ПДВ-а, односно \_\_\_\_\_ са ПДВ-ом и утврђена је на основу понуде број \_\_\_\_\_ од \_\_\_\_\_ 2017. године и техничке спецификације.  
Вредност ПДВ-а по стопи од 20 % (плаћа Наручилац у складу са чланом 10. став 2. тачка 3. Закона о ПДВ-у).  
Стварна вредност изведених радова утврдиће се на основу извршених радова по позицијама из техничке спецификације оверених листовима грађевинске књиге и цена из понуде.

## **УСЛОВИ И НАЧИН ПЛАЋАЊА**

### **Члан 4.**

Плаћање уговорене цене радова вршиће се по испостављеним привременим и окончаној ситуацији сачињеним на основу оверене грађевинске књиге изведених радова, у року до 45 дана од овере ситуације.

### **Члан 5.**

Комплетну документацију неопходну за оверу привремених и окончане ситуације (листовете грађевинске књиге, градилишну, атестну, записнике о испитивању и по потреби и другу документацију) Извођач доставља стручном надзору, који ту документацију чува до примопредаје и коначног обрачуна. У супротном се неће извршити овера и плаћање извршених радова.

Уколико Наручилац оспори испостављену ситуацију у делу, дужан је да исплати неспорни део ситуације, а спорни део има се решити са следећом привременом ситуацијом, уколико се уговорне стране другачије не договоре. Извођач је дужан да ситуације испоставља у довољном броју примерака који одреди Наручилац.

## **РОК ИЗВОЂЕЊА РАДОВА**

### **Члан 6.**

Извођач се обавезује да ће радове завршити у року од \_\_\_\_ календарских дана од дана увођења у посао.

Дан увођења у посао, стручни надзор Наручиоца уписује у грађевински дневник.

Дан завршетка радова стручни надзор констатује грађевинским дневником.

Утврђени рокови се могу мењати само уз сагласност Наручиоца.

### **Члан 7.**

У складу са чланом 115. став 1. ЗЈН Наручилац може након закључења уговора без спровођења поступка јавне набавке, повећати обим предметне набавке, с тим да се вредност уговора може повећати максимално до 5 % од укупне вредности првобитно закљученог уговора.

Извођач радова, у складу са чланом 115. став 2. ЗЈН, има право да захтева продужење рока за извођење радова у случају у коме је због промењених околности или неиспуњења обавеза Наручиоца био спречен да изводи радове.

Као разлози због којих се, у смислу претходног става овог члана, може захтевати продужење рокова, сматрају се нарочито:

- природни догађаји (пожар, поплава, земљотрес, изузетно лоше време неуобичајено за годишње доба и за место на коме се радови изводе и сл.);
- мере предвиђене актима надлежних органа;
- услови за извођење радова у земљи или води, који нису предвиђени техничком документацијом;

- непредвиђени радови за које Извођач радова приликом извођења радова није знао нити је могао знати да се морују извести,
- и из других објективних разлога уз сагласност Наручиоца.

Захтев за продужење рока Извођач подноси одмах по сазнању за околности.

У случају да Извођач не испуњава предвиђену динамику, обавезан је да уведе више извршиоца без права на захтевање повећаних трошкова или посебне накнаде.

Ако Извођач падне у доцњу са извођењем радова, нема право на продужење уговореног рока због околности које су настале у време доцње.

#### **Члан 8.**

Ако Извођач својом кривицом не изврши уговорене обавезе у року из члана 6. уговора, дужан је да плати Наручиоцу казну од 1 % од укупно уговорене цене за сваки дан закашњења, с тим што укупан износ казне не може бити већи од 5 % од укупне цене изведених радова.

Привремена, односно окончана ситуација за изведене радове се трајно умањује за износ обрачунате уговорне казне.

Ако је доцња Извођача проузроковала Наручиоцу штету већу од вредности задржане на име пенала, Наручилац има право на накнаду штете за разлику преко вредности пенала.

Уколико је до задоцњења дошло из узрока за које Извођач не одговара, уговорна казна се неће наплатити.

### **ОБАВЕЗЕ НАРУЧИОЦА**

#### **Члан 9.**

Наручилац се обавезује да:

- обезбеди контролу над извршењем уговорних обавеза преко својих стручних служби,
- обезбеди вршење стручног надзора над извођењем уговорених радова, о чему надзорном органу издаје посебно решење,
- учествује у раду комисије за примопредају и коначан обрачун извршених радова са Извођачем,
- изврши и друге обавезе у складу са чланом 153. Закона о планирању и изградњи.

### **ОБАВЕЗЕ ИЗВОЂАЧА**

#### **Члан 10.**

Извођач се обавезује да радове који су предмет овог Уговора изведе стручно и квалитетно у складу са важећим прописима, техничким условима и стандардима који важе за ту врсту радова, у складу са усвојеном понудом и техничком спецификацијом.

Извођач је у оквиру уговорене цене за извођење предметних радова, такође дужан да:

- по потписивању уговора достави детаљни динамички план,
- достави елаборат о уређењу градилишта,
- пре почетка извођења радова Наручиоцу достави решење за одговорног извођача радова лице одговарајуће струке,
- уредно и по прописима води грађевински дневник, књигу инспекције и грађевинску књигу са свим прилозима који морају бити редовно потписивани од надзорног органа и одговорног извођача радова,
- омогући вршење стручног надзора,
- обезбеди градилишни прикључак струје и воде о свом трошку,
- обезбеди довољну радну снагу на градилишту и благовремену испоруку материјала, механизације и опреме за извођење уговорених радова,
- уведе у рад више смена, продужи смену или уведе у рад више извршилаца без права на повећање трошкова и без посебне накнаде за то, уколико не испуњава предвиђену динамику,
- о свом трошку отклони сву штету трећим лицима која настане за време и у вези са извођењем уговорених радова,
- у току извођења радова одржава градилиште и редовно уклања сав отпадни материјал,
- сноси одговорност за безбедност свих лица на градилишту и обезбеђење складишта материјала и слично, тако да се Наручилац ослобађа свих одговорности према државним органима, што се тиче безбедности, прописа о заштити животне средине и радно-правних прописа за време укупног трајања извођења радова до предаје истих Наручиоцу;
- наручиоцу поднесе захтев за примопредају изведених радова, комисијски учествује у примопредаји и коначном обрачуну,
- отклони све недостатке по записнику Комисије за примопредају изведених радова, у року који одреди Комисија,
- након завршетка радова уклони градилишне објекте, депоновани материјал и механизацију,
- све трошкове доказивања квалитета изведених радова укалкулише у јединичне цене, јер исти падају на терет Извођача,
- изврши и друге обавезе у складу са одредбама Закона о планирању и изградњи.

## **ВИШКОВИ И МАЊКОВИ РАДОВА**

### **Члан 11.**

Уколико се током извођења уговорених радова појави потреба за извођењем вишкова радова, Извођач не може приступити извођењу истих док не обавести стручни надзор Наручиоца, што ће се констатовати уписом у грађевински дневник.

По добијању сагласности од стручног надзора, што се констатује грађевинским дневником Извођач ће извести вишак радова.

Јединичне цене за све позиције радова из основне понуде Извођача, за које се утврди постојање вишка радова, остају фиксне и непромењиве.

Тачни подаци о количинама стварно изведених радова по одговарајућим ставкама уносе се у грађевинску књигу и служе као доказ за обрачун и наплату радова.

Приликом коначног обрачуна изведених радова утврђују се стварне количине вишкова и мањкова радова и исти се уговорају у складу са одредбама Посебних узанси о грађењу („Сл.лист СФРЈ „бр.18/77).

## **ДОДАТНИ (НЕПРЕДВИЂЕНИ) РАДОВИ**

### **Члан 12.**

У случају додатних радова исти ће се уговорати у преговарачком поступку без објављивања позива у складу са ЗЈН и мишљењем Управе за јавне набавке.

Извођач је обавезан да заједно са надзорним органом благовремено припреми и достави Наручиоцу документацију неопходну за спровођење преговарачког поступка.

### **Члан 13.**

Извођач је дужан да по потреби, а на захтев стручног надзора Наручиоца достави анализу цена за додатне радове. Тек по спроведеном преговарачком поступку, усвајању понуде за додатне радове од стране Наручиоца и закључењу уговора, Извођач може почети извођење додатних радова.

### **Члан 14.**

Извођач је у обавези да по налогу стручног надзора и уз сагласност Наручиоца, приступи извођењу хитних непредвиђених радова, уколико је извођење истих нужно за спречавање настанка штете, која се није могла предвидети, у складу са чланом 36. став 1. тачка 3. ЗЈН.

## **ГАРАНТНИ РОК**

### **Члан 15.**

Гарантни рок за квалитет радова је \_\_\_\_\_ година (минимум 2 године) и почиње да тече од дана комисијске примопредаје радова.

Извођач се обавезује да на дан извршене примопредаје радова који су предмет овог Уговора, записнички преда Наручиоцу све атесте за уграђене материјале.

Извођач радова је дужан да у гарантном року, о свом трошку отклони све недостатке који су настали због тога што се Извођач радова није придржавао својих обавеза у погледу квалитета изведених радова и уграђеног материјала.

Уколико Извођач радова не отклони недостатке у примереном року који му одреди Наручилац, Наручилац има право да те недостатке отклони на рачун Извођача радова.

Извођач радова није дужан да отклони недостатке који су настали као последица нестручне употребе, односно ненаменског коришћења објекта од стране Наручиоца или трећих лица.

## **ПРИМОПРЕДАЈА И КОНАЧАН ОБРАЧУН ИЗВЕДЕНИХ РАДОВА**

## **Члан 16.**

Извођач о завршетку радова који су предмет овог Уговора обавештава у писаној форми стручни надзор Наручиоца, а дан завршетка радова уписује се у грађевински дневник. Примопредају изведених радова врши заједничка комисија Наручиоца и Извођача у року од 15 дана од завршетка истих.

Евентуалне недостатке утврђене од стране комисије за примопредају Извођач је у обавези да отклони у примереном року који му одреди Наручилац. Уколико наведене недостатке не почне да отклања у року од 3 дана од давања налога, Наручилац ће недостатке отклонити ангажовањем другог лица на терет Извођача радова.

Након отклањања недостатака Комисија сачињава записник о примопредаји који потписују сви чланови комисије.

По извршеној примопредаји Наручилац се обавезује да заједно са Извођачем комисијски сачини коначан обрачун изведених радова.

У току примопредаје и коначног обрачуна изведених радова, Извођач је обавезан да комплетну оригинал техничку документацију и документацију вођену у току реализације уговора (градилишну) записнички преда Наручиоцу. Извођач по основу овереног записника о коначном обрачуну испоставља Наручиоцу окончану ситуацију.

## **РАСКИД УГОВОРА**

### **Члан 17.**

Наручилац има право на једностранни раскид уговора у следећим случајевима:

- ако Извођач одустане од уговора,
- ако је Извођач без разумног оправдања пропустио да почне или задржава напредовање са извођењем радова, 2 дана пошто је добио писмено упозорење од Наручиоца да настави,
- ако Извођач не испуњава уговорне обавезе у року утврђеном динамичким планом или уговором:
- ако постоји основана сумња да неће испоштовати уговорене рокове
- ако из неоправданих разлога прекине са извођењем радова
- ако Извођач у разумном року не поступи по налогу надзорног органа да отклони неки уочени недостатак што утиче на правилно извођење радова и рок извођења радова,
- ако је Извођач, упркос претходним упозорењима од стране Наручиоца у писаној форми, пропустио да изведе радове у складу са уговором
- ако је Извођач увео подизвођача којег није пријавио у својој понуди,
- у свим другим случајевима када Извођач не испуњава своје уговорне обавезе.



#### **Члан 18.**

У случају једностраног раскида уговора, Наручилац има право да за радове који су предмет овог уговора ангажује другог извођача.

Извођач је у наведеном случају дужан да надокнади Наручиоцу штету, која представља разлику између уговорене цене радова и цене радова новог извођача за те радове.

Уговор се раскида писменом изјавом Наручиоца која се доставља Извођачу, са отказним роком од 15 дана од дана достављања изјаве. Изјава мора да садржи основ, односно образложење за раскид уговора.

#### **Члан 19.**

У случају да до раскида уговора дође након увођења Извођача у посао, Извођач је дужан да записнички врати Наручиоцу техничку документацију и преда градилишну документацију коју је израдио до тренутка раскида уговора, да са градилишта повуче раднике које је ангажовао, механизацију и опрему, да сачини преглед стварно изведених радова, потписан од стране одговорног извођача радова и надзорног органа Наручиоца као и да изведене радове обезбеди и сачува од пропадања и крађе.

### **ПРЕЛАЗНЕ И ЗАВРШНЕ ОДРЕДБЕ**

#### **Члан 20.**

За све што овим Уговором није посебно утврђено примењују се одредбе Закона о облигационим односима, Закона о планирању и изградњи објеката, одредбе Посебних узанси о грађењу, као и других позитивних прописа.

#### **Члан 21.**

Сва спорна питања која настану у вези са извршењем овог уговора, уговорне стране решаваће споразумно применом позитивних законских прописа. У случају да спор не може бити решен споразумно, за решавање истог надлежан је Привредни суд у Београду.

#### **Члан 22.**

Овај уговор сачињен је у 6 истоветних примерака од којих 2 примерка за Извођача и 4 за Наручиоца.

**ИЗВОЂАЧ**  
директор

**НАРУЧИЛАЦ**  
директор

\_\_\_\_\_  
(Потписати и оверити печатом)

\_\_\_\_\_  
Милан Марошанин, дипл.инж.маш.

**9. ТЕХНИЧКА СПЕЦИФИКАЦИЈА**  
**ПЕШАЧКОГ МОСТА ПРЕКО СПОЈНОГ КАНАЛА НА СТ.0+264,50KM**

Бр. поз.	Опис позиције	Јединица мере	Количина	Јединична цена	Укупно
<b>1. ПРИПРЕМНИ РАДОВИ</b>					
1.1	Геодетско обележавање пешачког моста са израдом профила и неопходних осигурања. Обрачун комплет изведене позиције.	комплет	1,0		
1.2	Машинско скидање хумуса у дебљини од 20 цм са депоновањем на место које одреди надзорни орган. Обрачун по м2.	м2	20,0		
<b>УКУПНО ПРИПРЕМНИ РАДОВИ</b>					

<b>2. ЗЕМЉАНИ РАДОВИ</b>					
2.1.	Машински ископ земље треће катагорије за темеље моста са ручним опсецањем бочних страна и планирањем дна ископа са тачношћу до 3 цм . Обрачун по м3.	м3	24,2		
2.2.	Замена тла у дебљини од 50-70цм. Користити широкоградуирани шљунак или дробину од ломљеног камена. Материјал, уз потребно квашење, збијати у слојевима од 20цм уз остваривање модула стишљивости од Ms = 40 Мра Обрачун по м3 уграђеног материјала.	м3	4,0		
2.3.	Насипање шљунком широки ископ који је остао након бетонирања темеља. Шљунак насипати у слојевима од 20 цм, квасити водом и набити до потребне збијености. Обрачун по м3.	м3	17,4		
2.4.	Насипање земљом околни терен око темеља. Земљу насипати у слојевима од 20 цм, квасити водом и набити до потребне збијености. За насипање користити земљу депоновану приликом ископа. Обрачун по м3.	м3	18,7		
2.5.	Утовар и одвоз вишка земље на депонију удаљену до 15км. Земљу истоварити и фино испланирати. Обрачун по м3	м3	10,0		
2.6.	Набавка, транспорт и уградња ситне ризле дебљине 30цм са квашењем и набијањем за пешачку стазу непосредно поред пешачког моста. Обрачун по м3	м3	12,0		
<b>УКУПНО ЗЕМЉАНИ РАДОВИ</b>					

<b>3. БЕТОНСКИ И АРМИРАНОБЕТОНСКИ РАДОВИ</b>					
3.1.	Бетонирање армиранобетонске темељне стопе у рову (без постављања оплате), преко слоја замењеног тла, марком бетона МБ 25. Обрачун по м3. Обрачун по м3	м3	3,9		
3.2.	Постављање двостране оплате, бетонирање армиранобетонских темељних зидова бетоном МБ 25. Пре бетонирања поставити анкер плоче са анкер завртњевима. Видне површине темељног зида дерсовати цементним малтером у размери 1:3. Обрачун по м3	м3	2,8		
3.3.	Набавка, обрада и уградња арматуре према детаљима и спецификацији. Обрачун МА 500/560 Обрачун по kg Обрачун RA 400/500 Обрачун по kg	кг кг	217,0 201,0		
<b>УКУПНО БЕТОНСКИ И АРМИРАНОБЕТОНСКИ РАДОВИ</b>					

Бр. поз.	Опис позиције	Јединица мере	Количина	Јединична цена	Укупно
<b>4. МОНТАЖЕРСКИ РАДОВИ</b>					
ОПШТА НАПОМЕНА: - Пре заваривања обрадити све ивице челичних елемената и припремити их за варење. - Све шавове челичних елемената који се спајају извести по целом обиму. - Све сучеоне шавове извести са проваром. - Све варове мора да изводи атестирани варилац. - Извршити контролу варова пенетрацијом - на местима које одреди надзорни орган. - Јединичним ценама је обухваћена сва лака и тешка скела неопходна за завршетак радова.					
4.1.	Набавка, обрада и уградња анкер плоче димензија 280×200×10 са два анкер-завртња ØM20 и две заварене узенгије 2RUØ12 за анкер плочу. Анкер плоча се поставља на врх темељног зида као ослонац главног носача моста, након чега се врши бетонирање темељног зида. Обрачун по комаду.	ком.	4,0		
4.2.	Набавка челичних кутијастих цеви квалитета челика S235 и израда 2 решеткаста главна носача распона 12,6м. Ширина моста 2м. Решетка је полигоналног облика, статичке висине 45цм, горњи појас се састоји из 5 сегмената, доњи појас из 7 сегмената; оба појаса решетке су кутијасте профили димензија 140×80/6mm. Штапови испуне су дијагонале димензија 80×80/4, а вертикале 80×80/3. Поред тога, главни носачи су повезани са 12 хоризонталних попречних челичних греда дим.80×80/3. Веза свих елемената решетке се остварује угаоним и сучеоним шавовима. Ослањање носача извести преко ослоначке чеоне плоче дим.280×200×10 и челичног кутијасног профила дим.140×80/6mm, заверених за доњи појас решетке, један ослонац је покретан са овалном рупом, у свему према детаљима. Ослоначки део решетке укрутити са по 2 заварена челична лима 400×555/6 који прате облик решетке. Све челичне елементе очистити, префарбати основном бојом и у две завршне боје по избору инвеститора.У цену улази и снимање варова. Обрачун по кг.	кг	1.628,0		
4.3.	Набавка челичних профила квалитета S235 и израда оgrade висине 1м, мерено од горње коте патоса. Челични стубови су кутијасте профили дим. 60×40/3 заварени са стране горњег појаса гл.носача, постављени су на распону 1,4м. Рукохвати су чел.профили дим. 60×40/3 као и стубови оgrade, заварени за стубове. Све челичне елементе очистити, префарбати основном бојом и у две завршне боје по избору инвеститора. Обрачун по кг	кг	233,0		

Бр. поз.	Опис позиције	Јединица мере	Количина	Јединична цена	Укупно
4.4.	Набавка и уградња угаоника L50×140/5 за фиксирање патоса моста. Угаонике извести из делова - од стуба до стуба ограда. Угаонике фиксирати заврњевима за горњи појас главног носача. Са горње стране угаоника предвидети рупе за фиксирање дрвених дасака патоса моста. Све челичне елементе очистити, префарбати основном бојом и у две завршне боје по избору инвеститора  Обрачун по кг	кг	231,0		
<b>УКУПНО МОНТАЖЕРСКИ РАДОВИ</b>					

<b>5. ТЕСАРСКИ РАДОВИ</b>					
5.1.	Набавка и уградња дрвених носача (патоса моста), од чамове грађе, квалитета II класе, димензија b/d=20×6цм у дужини од 200цм. Дрвене носаче фиксирати "торбан" шrafoвима М14 за челични L-профил. Дрвене елементе обрадити, изшмирглати и заштитити хемијским средствима против влаге, труљења и против инсеката. Обрачун по м3	м3	1,8		
5.2.	Набавка и уградња дрвених дасака од чамове грађе, квалитета II класе за испуну ограда. Димензије b/d=2,5×10см. Поставити даске у 3 реда по висини ограда и фиксирати их "торбан" шrafoвима М10 за стубове ограда, а у свему према детаљима из пројекта. Дрвене елементе обрадити, изшмирглати и заштитити хемијским средствима против влаге, труљења и против инсеката. Обрачун по м3	м3	0,6		
<b>УКУПНО ТЕСАРСКИ РАДОВИ</b>					

#### РЕКАПИТУЛАЦИЈА

1.	Припремни радови	
2.	Земљани радови	
3.	Бетонски и армиранобетонски радови	
4.	Монтажерски радови	
5.	Тесарски радови	

Укупно без ПДВ-а \_\_\_\_\_  
 ПДВ \_\_\_\_\_  
 Укупно са ПДВ -ом \_\_\_\_\_

Понуђач

\_\_\_\_\_

ОСНОВА ПЕШАЧКОГ МОСТА

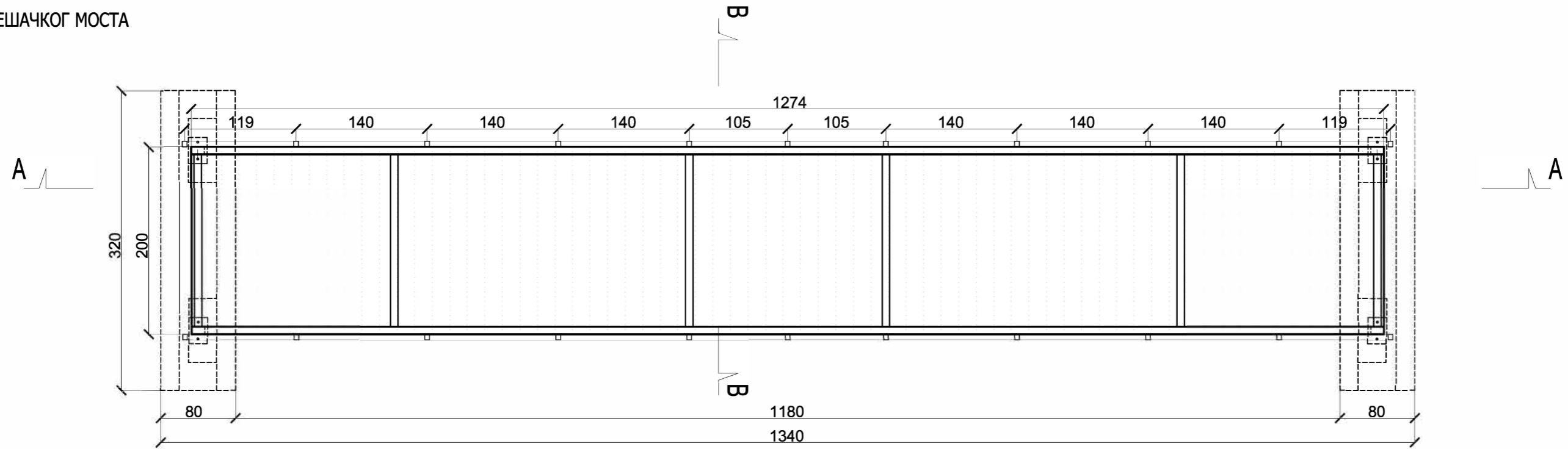

ГЛАВНИ ЧЕЛИЧНИ НОСАЧ

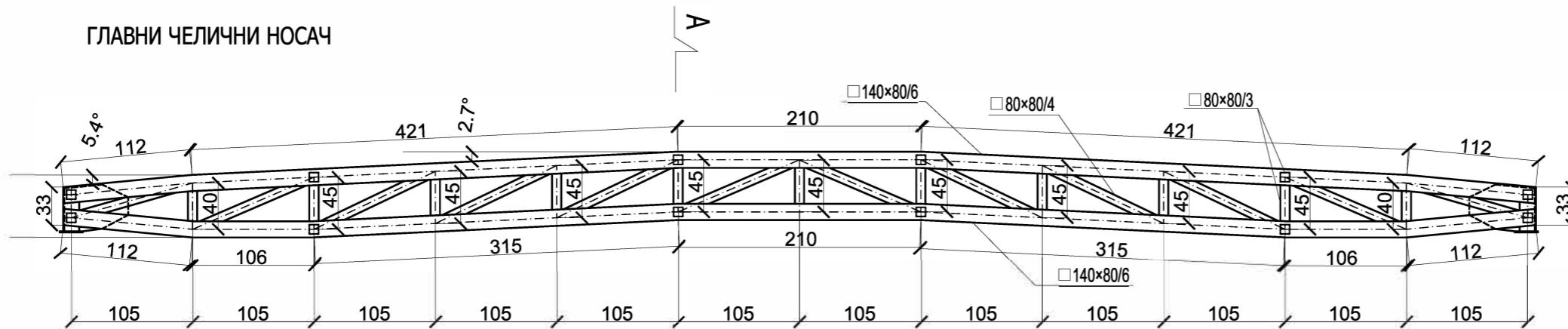

ГЛАВНИ ЧЕЛИЧНИ НОСАЧ У ПОПРЕЧНОМ ПРАВЦУ

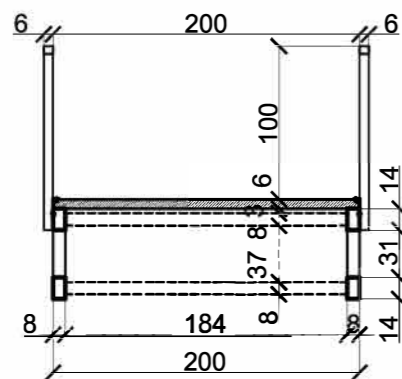

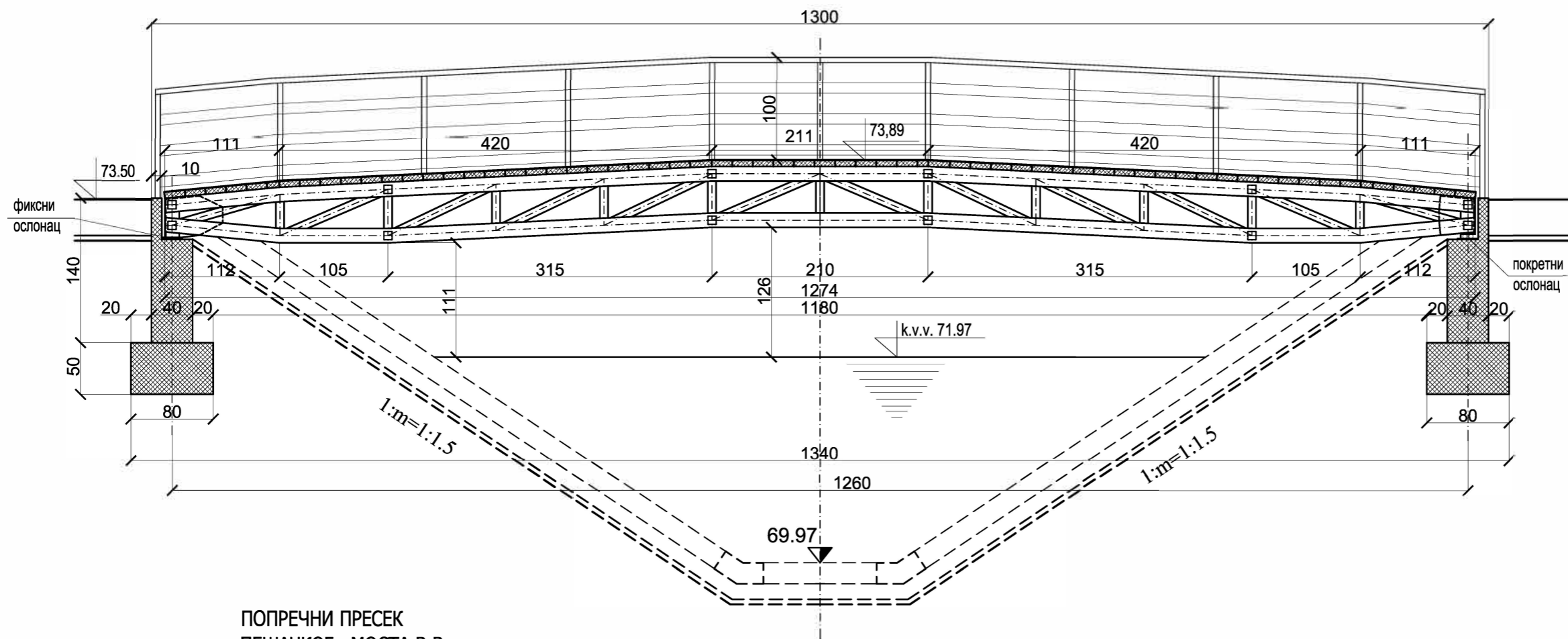

ПГД	2	Носилац израде техничке документације:		Размера: 1:50	Број цртежа : 3		
				Објекат: ПЕШАЧКИ МОСТ НА СПОЈНОМ КАНАЛУ СТ. 0+264,5км			
Врста техничке документације:	ПРОЈЕКАТ ЗА ГРАЂЕВИНСКУ ДОЗВОЛУ	КОНСТРУКЦИЈА	Назив цртежа:			ОСНОВА ПЕШАЧКОГ МОСТА	
			Инвеститор:				Печат и потпис:
			Одговорни пројектант:				
Део пројекта:		Одговорни пројектант:	Ђорђевић Боривоје д.и.г.	Број лиценце: 310 2777 03	 Боривоје П. Ђорђевић 310 2777 03 СЛУЖБЕНИ ПРОЈЕКТИ		
		Пројектант сарадник:	Милан Радојичић, д.и.г.				
		Датум израде:	мај 2017. година				

ПОДУЖНИ ПРЕСЕК ПЕШАЧКОГ МОСТА А-А

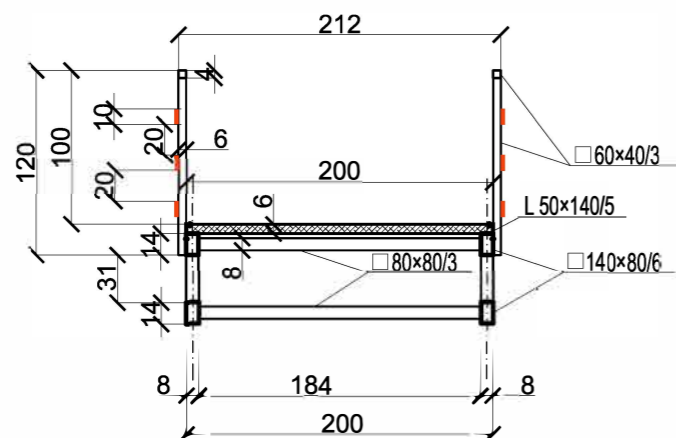

ПОПРЕЧНИ ПРЕСЕК ПЕШАЧКОГ МОСТА В-В



ПГД	2	Носилац израде техничке документације:	Размера: 1:50	Број цртежа: 4
Врста техничке документације:	Део пројекта:	 Јавно предузеће за изградњу Обреновца Обреновац, Вука Караџића бр.99д	Објекат: ПЕШАЧКИ МОСТ НА СПОЈНОМ КАНАЛУ СТ. 0+264,5км	
			Назив цртежа:	ПРЕСЕЦИ МОСТА
		Инвеститор:	Град Београд за потребе ЈП за изградњу Обреновца	
		Одговорни пројектант:	Ђорђевић Боривоје д.и.г.	Број лиценце: 310 2777 03
		Пројектант сарадник:	Милан Радојичић, д.и.г.	
		Датум израде:	мај 2017. година	
		Печат и потпис:		
		 Боривоје Ђорђевић Инженерско-градњарски стручни пројекат		