

Одељак I: Јавни наручилац

I.1) Назив и адресе (молимо наведите све јавне наручиоце одговорне за поступак)

Назив: ЈАВНО ПРЕДУЗЕЋЕ ЗА ИЗГРАДЊУ ОБРЕНОВЦА, ОБРЕНОВАЦ	Порески идентификациони број (ПИБ): 101933143		
Адреса: ВУКА КАРАЦИЋА БР. 99 Д			
Место: ОБРЕНОВАЦ	НСТЈ ознака: RS11	Поштански број: 11500	Држава: Србија
Особа за контакт: Пава Николић, дипл. прав.	Телефон: +381 0118721071		
Електронска пошта: office@jpobrenovac.rs	Факс: +381 0118721927		
Интернет страница(-е):			
Главна страница: www.jpobrenovac.rs			
Страница профила наручиоца: www.jpobrenovac.rs			

I.2) Централизована или заједничка јавна набавка

<input type="checkbox"/>	Набавку заједнички спроводи више наручилаца У случају набавке наручиоца у коју су укључени наручиоци из држава чланица Европске уније – навести примењив национални пропис о јавним набавкама:
<input type="checkbox"/>	Набавку спроводи тело за централизоване јавне набавке

I.3) Комуникација

<input checked="" type="checkbox"/>	Документација о набавци је доступна уз бесплатан, неограничен и несметан директан приступ на: https://jnportal.ujn.gov.rs/
<input type="checkbox"/>	Приступ документацији о набавци је ограничен
Додатне информације доступне су	
<input checked="" type="checkbox"/>	на горе поменутој адреси
<input type="checkbox"/>	на другој адреси:
Понуде или пријаве морају се поднети	
<input checked="" type="checkbox"/>	електронски на: https://jnportal.ujn.gov.rs/
<input type="checkbox"/>	на горе поменуту адресу
<input type="checkbox"/>	на следећу адресу:
<input type="checkbox"/>	Електронска комуникација захтева коришћење алата и уређаја који нису широко доступни. Бесплатан, неограничен и несметан директан приступ тим алатима и уређајима омогућен је на:

I.4) Врста јавног наручиоца

<input type="checkbox"/>	Министарство или други државни органи, укључујући њихове подручне или локалне јединице	<input type="checkbox"/>	Покрајинска или локална агенција/канцеларија
<input type="checkbox"/>	Јавна агенција/канцеларија	<input checked="" type="checkbox"/>	Правна лица основана у циљу задовољавања потреба у општем интересу
<input type="checkbox"/>	Органи аутономне покрајине или органи јединице локалне самоуправе	<input type="checkbox"/>	Друга врста:

I.5) Основна делатност

Опште јавне услуге

Одбрана

Јавни ред и мир

Заштита животне средине

Привреда и финансије

Здравство

Стамбене и комуналне делатности

Социјална заштита

Рекреација, култура и религија

Просвета

Друга делатност: **Управљање изградња и одржавање некатегорисаних путева на територији општине Обреновац**

Одељак II: Предмет

II.1) Предмет набавке

II.1.1)	Назив: Израда и постављање металне заштитне ограде дуж пешачке стазе уз канал Купинац	Референтни број: P-9/2021
II.1.2)	Главна CPV ознака: 45342000 - Постављање ограде	Додатна CPV ознака:
II.1.3)	Врста предмета набавке <input checked="" type="checkbox"/> Радови <input type="checkbox"/> Добра <input type="checkbox"/> Услуге	
II.1.4)	Кратак опис: Израда и постављање металне заштитне ограде дуж пешачке стазе уз канал Купинац	
II.1.5)	Процењена укупна вредност Вредност без ПДВ-а: 3.416.666,67 Валута: RSD (у случају оквирних споразума или система динамичне набавке – процењена укупна максимална вредност за укупан период трајања оквирног споразума или система динамичне набавке)	
II.1.6)	Подаци о партијама Овај предмет набавке је обликован у више партија <input type="checkbox"/> да <input checked="" type="checkbox"/> не Могућност подношења понуде за <input type="checkbox"/> све партије <input type="checkbox"/> више партија: <input type="checkbox"/> само за једну партију <input type="checkbox"/> Максималан број партија које могу бити додељене једном понуђачу:	

II.2) Опис

II.2.1)	Назив: Израда и постављање металне заштитне ограде дуж пешачке стазе уз канал Купинац	Партија број:
II.2.2)	Додатне ознаке CPV-а Главна CPV ознака: 45342000 - Постављање ограде	Додатна CPV ознака:
II.2.3)	Место извршења НСТЈ ознака: RS11 Главно место извршења радова или испоруке добара или пружања услуга: Дуж пешачке стазе уз канал Купинац, Обреновац	
II.2.4)	Опис набавке: (природа и обим радова, добра или услуга или назнака о потребама и захтевима) Израда и постављање металне заштитне ограде дуж пешачке стазе уз канал Купинац	
II.2.5)	Критеријуми за доделу уговора <input checked="" type="checkbox"/> Испод наведени критеријуми <input type="checkbox"/> Критеријум квалитета – Назив: _____ Пондер: _____ <input type="checkbox"/> Критеријум трошка – Назив: _____ Пондер: _____ <input checked="" type="checkbox"/> Цена – Пондер: _____ <input type="checkbox"/> Цена није једини критеријум за доделу уговора, а сви критеријуми су наведени у документацији о набавци	
II.2.6)	Процењена вредност Вредност без ПДВ-а: 3.416.666,67 Валута: RSD (у случају оквирних споразума или система динамичне набавке – процењена укупна максимална вредност за укупан период трајања за ову партију)	
II.2.7)	Трајање уговора, оквирног споразума или система динамичне набавке Трајање у месецима: 3 или Трајање у данима: или Почетак: / Завршетак:	

Овај уговор подложен је продужењу <input checked="" type="checkbox"/> да <input type="checkbox"/> не Опис продужења: Разлози 1. елементарних непогода и дејства више силе, 2. због прекида рада изазваних актом надлежних органа, 3. радови на подземној инфраструктури који се нису могли предвидети, 4. у случају неповољних временских услова 5. непредвиђени радови за које Извођач радова није знао, односно радови које свестан наручилац није могао да предвиди	
II.2.9)	Подаци о смањењу броја кандидата који ће бити позвани (<i>осим у отвореним поступцима</i>) Предвиђени број кандидата: Или Предвиђени минималан број: / Максималан број: Објективни и недискриминаторски критеријуми или правила за смањивање броја кандидата:
II.2.10)	Подаци о варијантама Варијанте су дозвољене <input type="checkbox"/> да <input checked="" type="checkbox"/> не
II.2.11)	Подаци о опцијама Опције <input type="checkbox"/> да <input checked="" type="checkbox"/> не Опис опција:
II.2.12)	Подаци о електронским каталозима <input type="checkbox"/> Понуде морају да буду поднете у форми електронског каталога или да садрже електронски каталог
II.2.13)	Подаци о фондовима Европске уније Набавка је повезана са пројектом и/или програмом финансираним из фондова Европске уније <input type="checkbox"/> да <input checked="" type="checkbox"/> не Идентификација пројекта:
II.2.14)	Додатни подаци:

Одељак III: Правни, економски, финансијски и технички подаци

III.1) Критеријуми за избор привредног субјекта

III.1.1)	Професионална делатност <input type="checkbox"/> Способност за обављање професионалне делатности, укључујући захтеве који се односе на упис у регистар привредних субјеката, судски регистар, професионални регистар или други одговарајући регистар како су наведени у документацији о набавци Списак и кратак опис услова:
III.1.2)	Економски и финансијски капацитет <input checked="" type="checkbox"/> Критеријум(и) за избор привредног субјекта како су наведени у документацији о набавци Списак и кратак опис критеријума за избор: Минималан ниво(-и) евентуално захтеваних капацитета:
III.1.3)	Технички и стручни капацитет <input checked="" type="checkbox"/> Критеријум(и) за избор привредног субјекта како су наведени у документацији о набавци Списак и кратак опис критеријума за избор: Минималан ниво(-и) евентуално захтеваних капацитета:
III.1.5)	Подаци о резервисаним уговорима <input type="checkbox"/> Право учешћа резервисано је за привредне субјекте из члана 37. Закона о јавним набавкама <input type="checkbox"/> Уговор о јавној набавци извршава се у оквиру програма заштитног запошљавања

III.2) Услови повезани са уговором

III.2.1)	Подаци о одређеној професији (<i>само за уговоре о јавној набавци услуга</i>) <input type="checkbox"/> Пружање услуга резервисано је за одређену професију Упућивање на релевантни закон или други пропис:
III.2.2)	Услови за извршење уговора:
III.2.3)	Подаци о лицима одговорним за извршење уговора <input type="checkbox"/> Обавеза навођења имена и стручних квалификација лица одговорних за извршење уговора

Одељак IV: Поступак

IV.1) Опис

IV.1.1)	Врста поступка <input checked="" type="checkbox"/> Отворени поступак <input type="checkbox"/> Рестриктивни поступак <input type="checkbox"/> Конкурентни поступак са преговарањем <input type="checkbox"/> Конкурентни дијалог <input type="checkbox"/> Партнерство за иновације <input type="checkbox"/> Коришћење краћег рока из разлога оправдане хитности (<i>само у случају отвореног поступка, рестриктивног поступка, или конкурентног поступка са преговарањем</i>) Образложење:
IV.1.3)	Подаци о оквирном споразуму или систему динамичне набавке <input type="checkbox"/> Набавка укључује успостављање оквирног споразума <input type="checkbox"/> Оквирни споразум са једним привредним субјектом <input type="checkbox"/> Оквирни споразум са више привредних субјеката Предвиђени максималан број учесника у оквирном споразуму: <input type="checkbox"/> Набавка укључује успостављање система динамичне набавке <input type="checkbox"/> Системом динамичне набавке могу да се користе додатни наручиоци У случају оквирних споразума – наведите разлоге за трајање дужи од четири године:
IV.1.4)	Подаци о смањењу броја понуда или решења током преговора или дијалога <input type="checkbox"/> Коришћење узастопних фаза како би се постепено смањило број понуда о којима ће се преговарати или решења о којима ће се расправљати
IV.1.5)	Подаци о преговорима (<i>само у случају конкурентних поступака са преговарањем</i>) <input type="checkbox"/> Јавни наручилац задржава право да додели уговор на основу почетних понуда без преговарања
IV.1.6)	Подаци о електронској лицитацији <input type="checkbox"/> Биће спроведена електронска лицитација Додатни подаци о електронској лицитацији:

IV.2) Административни подаци

IV.2.1)	Претходно објављени огласи у вези са овим поступком Број огласа на Порталу јавних набавки: (<i>једно од следећег: Претходно информативно обавештење, Обавештење на профилу наручиоца</i>)
IV.2.2)	Рок за подношење понуда или пријава Датум: 11.10.2021 Локално време: 11:00
IV.2.3)	Оквирни датум слања позива за подношење понуда или за учешће у дијалогу или преговарање одабраним кандидатима Датум:
IV.2.4)	Језици на којима понуде или пријаве могу бити поднете: Српски
IV.2.6)	Минималан рок важења понуде Понуда мора бити важећа 30 дана од дана отварања понуда
IV.2.7)	Отварање понуда Датум: 11.10.2021 Локално време: 11:00 Место: Подаци о овлашћеним лицима и поступку отварања:

Одељак VI: Допунски подаци

VI.1) Подаци о понављању

Ова набавка ће се понављати да не
Процењено време објављивања будућих јавних позива:

VI.3) Додатни подаци:

VI.4) Заштита права

VI.4.1) Тело надлежно за заштиту права

Назив: Републичка комисија за заштиту права у поступцима јавних набавки

Адреса: Немањина 22-26

Место: Београд

Поштански број: 11 000

Држава: Србија

Електронска пошта: republicka.komisija@kjn.gov.rs

Телефон: +381 112060905

Интернет страница: <http://kjn.rs>

Факс: +381 112060918

VI.4.3) Поступак заштите права

Прецизне информације о року(овима) за заштиту права:

Захтев за заштиту права може да се поднесе у току целог поступка јавне набавке, осим ако ЗЈН није другачије одређено, а најкасније у року од десет дана од дана објављивања на Порталу јавних набавки одлуке наручиоца којом се окончава поступак јавне набавке у складу са ЗЈН. Захтев за заштиту права којим се оспоравају радње наручиоца у вези са одређивањем врсте поступка, садржином јавног позива и конкурсном документацијом сматраће се благовременим ако је примљен од стране наручиоца најкасније три дана пре истека рока за подношење понуда, односно пријава, без обзира на начин достављања. Захтев за заштиту права којим се оспоравају радње наручиоца предузете након истека рока за подношење понуда подноси се у року од десет дана од дана објављивања одлуке наручиоца на Порталу јавних набавки, односно од дана пријема одлуке у случајевима када објављивање на Порталу јавних набавки није предвиђено ЗЈН. Након истека рока за подношење захтева за заштиту права, подносилац захтева не може да допуњава захтев изношењем разлога у вези са радњама које су предмет оспоравања у поднетом захтеву или оспоравањем других радњи наручиоца са којима је био или могао да буде упознат пре истека рока за подношење захтева за заштиту права, а које није истакао у поднетом захтеву.

Захтевом за заштиту права не могу да се оспоравају радње наручиоца предузете у поступку јавне набавке ако су подносиоцу захтева били или могли да буду познати разлози за његово подношење пре истека рока за подношење захтева, а подносилац захтева га није поднео пре истека тог рока. Ако је у истом поступку јавне набавке поново поднет захтев за заштиту права од стране истог подносиоца захтева, у том захтеву не могу да се оспоравају радње наручиоца за које је подносилац захтева знао или могао да зна приликом подношења претходног захтева. Предмет оспоравања у поступку заштите права не могу да буду евентуални недостаци или неправилности документације о набавци на које није указано у складу са чланом 97. ЗЈН. Наручилац објављује обавештење о поднетом захтеву за заштиту права на Порталу јавних набавки најкасније наредног дана од дана пријема захтева за заштиту права. Подношење захтева за заштиту права задржава наставак поступка јавне набавке од стране наручиоца до окончања поступка заштите права. Захтев за заштиту права мора да садржи податке из члана 217. ЗЈН.

Уколико подносилац захтева радње у поступку предузима преко пуномоћника, уз захтев за заштиту права доставља овлашћење за заступање у поступку заштите права. Подносилац захтева који има боравиште или пребивалиште, односно седиште у иностранству дужан је да у захтеву за заштиту права именује пуномоћника за примање писмена у Републици Србији, уз навођење свих података потребних за комуникацију са означеним лицем.

Приликом подношења захтева за заштиту права наручиоцу подносилац захтева је дужан да достави доказ о уплати таксе.

Доказ је сваки документ из кога се може да се утврди да је трансакција извршена на одговарајући износ из члана 225. ЗЈН и да се односи на предметни захтев за заштиту права.

Валидан доказ о извршеној уплати таксе, у складу са Упутством о уплати таксе за подношење захтева за заштиту права Републичке комисије, објављен је на сајту Републичке комисије. Поступак заштите права понуђача регулисан је одредбама чл. 186. - 234. ЗЈН

Такса износи 120.000 динара

VI.4.4) Служба од које се могу добити информације о заштити права

Назив:

Адреса:

Место:

Поштански број:

Држава: Србија

Електронска пошта:	Телефон:
Интернет страница:	Факс:

VI.5) Датум слања овог огласа: 24.09.2021

Одговорност је наручиоца да обезбеди усклађеност са другим важећим прописима.

ОПШТИ ПОДАЦИ О ПРЕДМЕТУ НАБАВКЕ

Назив: **Израда и постављање металне заштитне ограде дуж пешачке стазе уз канал Купинац**

Врста предмета набавке: **Радови**

Опис:

Израда и постављање металне заштитне ограде дуж пешачке стазе уз канал Купинац

Остале напомене

Јавна набавка радова број Р-9/2021 спроводи се у отвореном поступку у складу са Законом о јавним набавкама ("Сл. гл. РС" бр. 91/19) и подзаконским актима којима се уређују јавне набавке. Јавна набавка није обликована у партијама. Шифра из Општег речника јавних набавки: 45342000 - Постављање ограде. Податак о позицији: у финансијском плану Б.1. и у Плану јавних набавки редни број 0035. Процењена вредност јавне набавке је 3.416.666,67 динара без ПДВ-а, односно 4.100.000,00 динара са ПДВом. Особа за контакт је Пава Николић, дипл. правник.

Наручилац:

ЈАВНО ПРЕДУЗЕЋЕ ЗА ИЗГРАДЊУ ОБРЕНОВЦА, ОБРЕНОВАЦ 101933143

Назив поступка:

Израда и постављање металне заштитне ограде дуж пешачке стазе уз канал Купинац

Референтни број:

Р-9/2021

КРИТЕРИЈУМИ ЗА ДОДЕЛУ УГОВОРА И ОСТАЛИ ЗАХТЕВИ НАБАВКЕ

Део конкурсне документације који је генерисан путем Портала у случају када је наручилац означио опцију аутоматског рангирања понуда на Порталу јавних набавки

Назив предмета / партије: **Израда и постављање металне заштитне ограде дуж пешачке стазе уз канал Купинац**

Наручилац је дефинисао критеријуме за доделу уговора на основу:

Цене

Изабран начин рангирања прихватљивих понуда:

Аутоматско рангирање

Резервни критеријуми

Краћи рок извођења радова.

У случају да два или више понуђача понуде исту цену, наручилац ће изабрати понуђача који понуди краћи рок извођења радова.

Примена жреба

Уколико након рангирања на основу критеријума за доделу и резервних критеријума (ако су дефинисани) није могуће донети одлуку о додели уговора, наручилац ће уговор доделити понуђачу који буде извучен путем жреба. Наручилац ће обавестити све понуђаче који су поднели понуде о датуму када ће се одржати извлачење путем жреба. Жребом ће бити обухваћене само оне понуде које су најповољније након рангирања на основу критеријума за доделу и резервних критеријума (ако су дефинисани).

Извлачење путем жреба наручилац ће извршити јавно, у присуству понуђача, и то тако што ће називе понуђача исписати на одвојеним папирима, који су исте величине и боје, те ће све те папире ставити у провидну кутију одакле ће прво извући само један папир. Понуђачу чији назив буде на извученом папиру ће бити додељен уговор. Након извлачења првог папира наручилац извлачи преостале папире један по један те сходно редоследу којим су извучени рангира преостале понуђаче.

Понуђачима који не присуствују овом поступку, наручилац ће доставити записник извлачења путем жреба.

КРИТЕРИЈУМИ ЗА КВАЛИТАТИВНИ ИЗБОР ПРИВРЕДНОГ СУБЈЕКТА

и упутство како се доказује испуњеност тих критеријума

1. Основи за искључење

1.1. Правоснажна пресуда за једно или више кривичних дела

Правни основ:	<p>Члан 111. став 1. тач. 1)-Наручилац је дужан да искључи привредног субјекта из поступка јавне набавке ако привредни субјект не докаже да он и његов законски заступник у периоду од претходних пет година од дана истека рока за подношење понуда, односно пријава није правоснажно осуђен, осим ако правоснажном пресудом није утврђен други период забране учешћа у поступку јавне набавке, за:</p> <p>(1) кривично дело које је извршило као члан организоване криминалне групе и кривично дело удруживање ради вршења кривичних дела;</p> <p>(2) кривично дело злоупотребе положаја одговорног лица, кривично дело злоупотребе у вези са јавном набавком, кривично дело примања мита у обављању привредне делатности, кривично дело давања мита у обављању привредне делатности, кривично дело злоупотребе службеног положаја, кривично дело трговине утицајем, кривично дело примања мита и кривично дело давања мита, кривично дело преваре, кривично дело неосновано добијања и коришћења кредита и друге погодности, кривично дело преваре у обављању привредне делатности и кривично дело пореске утаје, кривично дело тероризма, кривично дело јавног подстицања на извршење терористичких дела, кривично дело врбовања и обучавања за вршење терористичких дела и кривично дело терористичког удруживања, кривично дело прања новца, кривично дело финансирања тероризма, кривично дело трговине људима и кривично дело заснивања ропског односа и превоза лица у ропском односу.</p>
Начин доказивања испуњености критеријума:	<p>Привредни субјект дужан је да путем Портала састави и уз пријаву/понуду поднесе изјаву о испуњености критеријума за квалитативни избор привредног субјекта, којом потврђује да не постоји овај основ за искључење. Наручилац може да пре доношења одлуке у поступку јавне набавке захтева од понуђача који је доставио економски најповољнију понуду да достави доказе о испуњености критеријума за квалитативни избор привредног субјекта. Сматра се да привредни субјект који је уписан у регистар понуђача нема основа за искључење из члана 111. став 1. тач. 1) Закона о јавним набавкама.</p> <p>Непостојање овог основа за искључење доказује се следећим доказима:</p> <p>Правна лица и предузетници:</p> <p>1) Потврда надлежног Основног суда на чијем подручју се налази седиште домаћег правног лица или предузетника, односно седиште представништва или огранка страног правног лица којим се потврђује да понуђач у периоду од претходних пет година од дана истека рока за подношење понуда, односно пријава није правоснажно осуђен, осим ако правоснажном пресудом није утврђен други период забране учешћа у поступку јавне набавке, и то за следећа кривична дела: кривично дело пореске утаје; кривично дело преваре; кривично дело неосновано добијања и коришћења кредита и друге погодности; кривично дело злоупотребе службеног положаја; кривично дело трговине утицајем; кривично дело давања мита; кривично дело трговине људима (за облике из члана 388. ст. 2, 3, 4, 6, 8 и 9 Кривичног законика) и кривично дело заснивања ропског односа и превоза лица у ропском односу (за облике из члана 390. ст. 1 и 2 Кривичног законика).</p> <p>2) Потврда надлежног Вишег суда на чијем подручју се налази седиште домаћег правног лица или предузетника, односно седиште представништва или огранка страног правног лица којим се потврђује да понуђач у периоду од претходних пет година од дана истека рока за подношење понуда, односно пријава није правоснажно осуђен, осим ако правоснажном пресудом није утврђен други период забране учешћа у поступку јавне набавке, и то за следећа кривична дела: кривично дело злоупотребе службеног положаја, ако вредност прибављене имовинске користи прелази 1.500.000,00 динара; кривично дело трговине људима (за облике из члана 388. ст. 1, 5 и 7 Кривичног законика); кривично дело заснивања ропског односа и превоза лица у ропском односу ако је извршено према малолетном лицу и кривично дело примања мита.</p> <p>3) Потврда Посебног одељења Вишег суда у Београду за организовани криминал којим се потврђује да правно лице или предузетник није осуђивано за нека од следећих кривичних дела: кривична дела организованог криминала; кривично дело удруживања ради вршења кривичних дела; кривично дело злоупотребе службеног положаја, трговине утицајем, примања мита и давања мита ако је окривљени односно лице којем се даје мито службено или одговорно лице које врши функцију на основу избора, именовања или постављења од стране Народне скупштине, председника Републике, опште седнице Врховног касационог суда, Високог савета судства или Државног већа</p>

	<p>тужилаца; кривична дела против привреде, ако вредност имовинске користи прелази 200.000.000 динара, односно ако вредност јавне набавке прелази 800.000.000 динара и то за: кривично дело злоупотребе у вези са јавним набавкама, кривично дело примања мита у обављању привредне делатности, кривично дело давања мита у обављању привредне делатности, кривично дело преваре у обављању привредне делатности, кривично дело злоупотребе положаја одговорног лица, кривично дело прања новца – у случају ако имовина која је предмет прања новца потиче из свих наведених кривичних дела; кривично дело јавног подстицања на извршење терористичких дела; кривично дело финансирања тероризма; кривично дело тероризма; кривично дело врбовања и обучавања за вршење терористичких дела и кривично дело терористичког удруживања.</p> <p>4) Потврда Посебног одељења виших судова у Београду, Новом Саду, Нишу и Краљеву за сузбијање корупције, којим се потврђује да правно лице или предузетник није осуђивано за нека од следећих кривичних дела: кривично дело примање мита у обављању привредне делатности; кривично дело давање мита у обављању привредне делатности; кривично дело злоупотреба у вези са јавним набавкама; кривично дело преваре у обављању привредне делатности; кривично дело злоупотребе положаја одговорног лица и кривично дело прања новца.</p> <p>Законски заступници и физичка лица:</p> <p>1) Извод из казнене евиденције, односно уверење надлежне полицијске управе МУП-а, којим се потврђује да законски заступник или физичко лице није осуђивао за следећа кривична дела:</p> <p>1) кривично дело које је извршило као члан организоване криминалне групе и кривично дело удруживање ради вршења кривичних дела;</p> <p>2) кривично дело злоупотреба положаја одговорног лица, кривично дело злоупотреба у вези са јавном набавком, кривично дело примање мита у обављању привредне делатности, кривично дело давање мита у обављању привредне делатности, кривично дело злоупотреба службеног положаја, кривично дело трговина утицајем, кривично дело примање мита и кривично дело давање мита; кривично дело превара, кривично дело неосновано добијање и коришћење кредита и друге погодности, кривично дело превара у обављању привредне делатности и кривично дело пореска утаја; кривично дело тероризам, кривично дело јавно подстицање на извршење терористичких дела, кривично дело врбовање и обучавање за вршење терористичких дела и кривично дело терористичко удруживање; кривично дело прања новца, кривично дело финансирање тероризма; кривично дело трговина људима и кривично дело заснивање ропског односа и превоз лица у ропском односу.</p> <p>Захтев се може поднети према месту рођења или према месту пребивалишта законског заступника или физичког лица. Уколико понуђач има више законских заступника дужан је да достави доказ за сваког од њих.</p> <p>Привредни субјект који има седиште у другој држави:</p> <p>Ако привредни субјект има седиште у другој држави као доказ да не постоји основ за искључење наручилац ће прихватити извод из казнене евиденције или другог одговарајућег регистра или, ако то није могуће, одговарајући документ надлежног судског или управног органа у држави седишта привредног субјекта, односно држави чије је лице држављанин. Ако се у држави у којој привредни субјект има седиште, односно држави чији је лице држављанин не издају наведени докази или ако докази не обухватају све податке у вези са непостојањем основа за искључење, привредни субјект може да, уместо доказа, достави своју писану изјаву дату под кривичном и материјалном одговорношћу, оверену пред судским или управним органом, јавним бележником или другим надлежним органом те државе, у којој се наводи да не постоје наведени основи за искључење привредног субјекта.</p>
Питање / тражени подаци у изјави:	<i>Да ли је сам привредни субјект или његов законски заступник осуђен за једно или више кривичних дела, правоснажном пресудом донесеном пре највише пет година или дуже, ако је правоснажном пресудом утврђен дужи период забране учешћа у поступку јавне набавке који се и даље примењује?</i>

1.2. Порези и доприноси	
Правни основ:	Члан 111. став 1. тач. 2)-Наручилац је дужан да искључи привредног субјекта из поступка јавне набавке ако привредни субјект не докаже да је измирио доспеле порезе и доприносе за обавезно социјално осигурање или да му је обавезујућим споразумом или решењем, у складу са посебним прописом, одобрено одлагање плаћања дуга, укључујући све настале камате и новчане казне.
Начин доказивања испуњености критеријума:	Привредни субјект дужан је да путем Портала састави и уз понуду поднесе изјаву о испуњености критеријума за квалитативни избор привредног субјекта, којом потврђује да не постоји овај основ за искључење. Наручилац може да пре доношења одлуке у поступку јавне набавке захтева од понуђача који је доставио економски најповољнију понуду да достави доказе о испуњености критеријума за квалитативни избор привредног субјекта. Сматра се да привредни субјект који је уписан у регистар понуђача нема основа за искључење из члана 111. став 1. тач. 2) Закона о јавним набавкама. Непостојање овог основа за искључење доказује се следећим доказима: 1) Потврда надлежног пореског органа да је понуђач измирио доспеле порезе и доприносе за обавезно социјално осигурање или да му је обавезујућим споразумом или решењем, у складу са посебним прописом, одобрено одлагање плаћања дуга, укључујући све настале камате и новчане казне. 2) Потврда надлежног пореског органа локалне самоуправе да је понуђач измирио доспеле обавезе јавних прихода или да му је обавезујућим споразумом или решењем, у складу са посебним прописом, одобрено одлагање плаћања дуга, укључујући све настале камате и новчане казне. Правно лице које се налази у поступку приватизације, уместо доказа из тач. 1) и 2), прилаже потврду надлежног органа да се налази у поступку приватизације. Привредни субјект који има седиште у другој држави: Ако

	привредни субјект има седиште у другој држави као доказ да не постоје основи за искључење наручилац ће прихватити потврду надлежног органа у држави седишта привредног субјекта. Ако се у држави у којој привредни субјект има седиште, односно држави чији је лице држављанин не издају наведени докази или ако докази не обухватају све податке у вези са непостојањем основа за искључење, привредни субјект може да, уместо доказа, достави своју писану изјаву дату под кривичном и материјалном одговорношћу, оверену пред судским или управним органом, јавним бележником или другим надлежним органом те државе, у којој се наводи да не постоје наведени основи за искључење привредног субјекта.
--	--

	Питање у изјави
Порези	<i>Да ли је привредни субјект измирио све своје доспеле обавезе пореза?</i>
Доприноси	<i>Да ли је привредни субјект измирио све своје доспеле обавезе доприноса за обавезно социјално осигурање?</i>

1.3. Обавезе у области заштите животне средине, социјалног и радног права

Правни основ:	Члан 111. став 1. тач. 3)-Наручилац је дужан да искључи привредног субјекта из поступка јавне набавке ако утврди да је привредни субјект у периоду од претходне две године од дана истека рока за подношење понуда, односно пријава, повредио обавезе у области заштите животне средине, социјалног и радног права, укључујући колективне уговоре, а нарочито обавезу исплате уговорене зараде или других обавезних исплата, укључујући и обавезе у складу с одредбама међународних конвенција које су наведене у Прилогу 8. Закона о јавним набавкама.
Начин доказивања испуњености критеријума:	Привредни субјект дужан је да путем Портала састави и уз пријаву/понуду поднесе изјаву о испуњености критеријума за квалитативни избор привредног субјекта, којом потврђује да не постоји овај основ за искључење. Непостојање овог основа за искључење утврђује наручилац.

	Питање у изјави
Повреда обавеза у области животне средине	<i>Да ли је привредни субјект, према свом сазнању, повредио обавезе у области заштите животне средине?</i>
Повреда обавеза у области социјалног права	<i>Да ли је привредни субјект, према свом сазнању, повредио обавезе у области социјалног права?</i>
Повреда обавеза у области радног права	<i>Да ли је привредни субјект, према свом сазнању, повредио обавезе у области радног права?</i>

1.4. Сукоб интереса

Правни основ:	Члан 111. став 1. тач. 4)-Наручилац је дужан да искључи привредног субјекта из поступка јавне набавке ако постоји сукоб интереса, у смислу Закона о јавним набавкама, који не може да се отклони другим мерама.
Начин доказивања испуњености критеријума:	Привредни субјект дужан је да путем Портала састави и уз пријаву/понуду поднесе изјаву о испуњености критеријума за квалитативни избор привредног субјекта, којом потврђује да не постоји овај основ за искључење. Непостојање овог основа за искључење утврђује наручилац.
Питање / тражени подаци у изјави:	<i>Да ли је привредни субјект свестан неког сукоба интереса због свог учествовања у поступку јавне набавке?</i>

1.5. Непримерен утицај на поступак

Правни основ:	Члан 111. став 1. тач. 5)-Наручилац је дужан да искључи привредног субјекта из поступка јавне набавке ако утврди да је привредни субјект покушао да изврши непримерен утицај на поступак одлучивања наручиоца или да дође до поверљивих података који би могли да му омогуће предност у поступку јавне набавке или је доставио обмањујуће податке који могу да утичу на одлуке које се тичу искључења привредног субјекта, избора привредног субјекта или доделе уговора.
Начин доказивања испуњености критеријума:	Привредни субјект дужан је да путем Портала састави и уз пријаву/понуду поднесе изјаву о испуњености критеријума за квалитативни избор привредног субјекта, којом потврђује да не постоји овај основ за искључење. Непостојање овог основа за искључење утврђује наручилац.
Питање / тражени подаци у изјави:	<i>Да ли привредни субјект може да потврди да није покушао да изврши непримерен утицај на поступак одлучивања наручиоца, да није дошао до поверљивих података који би могли да му омогуће предност у поступку јавне набавке као и да није доставио обмањујуће податке који могу да утичу на одлуке које се тичу искључења привредног субјекта, избора привредног субјекта или доделе уговора?</i>

2. Финансијски и економски капацитет

2.1. Укупни приход		
Правни основ:	Члан 116. став 1. тач. 1)-Наручилац може у документацији о набавци да одреди финансијски и економски капацитет којим се обезбеђује да привредни субјекти имају финансијску и економску способност потребну за извршење уговора о јавној набавци, а нарочито да: 1) имају одређени минимални приход, укључујући одређени минимални приход у области која је обухваћена предметом јавне набавке за период од највише три последње финансијске године, у зависности од датума оснивања привредног субјекта, односно почетка обављања делатности привредног субјекта.	
Начин доказивања испуњености критеријума:	Привредни субјект дужан је да путем Портала састави и уз пријаву/понуду поднесе изјаву о испуњености критеријума за квалитативни избор привредног субјекта, којом потврђује да испуњава овај критеријум за избор привредног субјекта. Наручилац може да пре доношења одлуке у поступку јавне набавке захтева од понуђача који је доставио економски најповољнију понуду да достави доказе о испуњености критеријума за квалитативни избор привредног субјекта. Овај критеријум доказује се ФИНАНСИЈСКИМ ИЗВЕШТАЈИМА или ИЗВОДИМА из финансијских извештаја, ако је објављивање финансијских извештаја обавезно. Ако привредни субјект из оправданог разлога није у могућности да достави претходно наведене документе и доказе које наручилац захтева, финансијски и економски капацитет може да докаже и било којим другим документом из чије садржине наручилац може на несумњив начин да утврди испуњеност захтеваног финансијског и економског капацитета.	
Питање / тражени подаци у изјави:	Укупни приход привредног субјекта за тражени број финансијских година износи:	
Број претходних година	Минимални износ укупног прихода	Валута
3	8000000.00	RSD

3. Технички и стручни капацитет

3.1. Техничка лица или тела - извођење радова

Правни основ:	Члан 117. став 1.-Наручилац може да одреди услове у погледу техничког и стручног капацитета којима се обезбеђује да привредни субјект има потребне кадровске и техничке ресурсе и искуство потребно за извршење уговора о јавној набавци са одговарајућим нивоом квалитета, а нарочито може да захтева да привредни субјект има довољно искуства у погледу раније извршених уговора.
Начин доказивања испуњености критеријума:	Привредни субјект дужан је да путем Портала састави и уз пријаву/понуду поднесе изјаву о испуњености критеријума за квалитативни избор привредног субјекта, којом потврђује да испуњава овај критеријум за избор привредног субјекта. Наручилац може да пре доношења одлуке у поступку јавне набавке захтева од понуђача који је доставио економски најповољнију понуду да достави доказе о испуњености критеријума за квалитативни избор привредног субјекта. Овај критеријум доказује се достављањем УГОВОРА О РАДУ ИЛИ УГОВОРА О РАДНОМ АНГАЖОВАЊУ ПО ДРУГОМ ПРАВНОМ ОСНОВУ, У СКЛАДУ СА ЗАКОНОМ О РАДУ И АТЕСТЕ ЗА ЗАВАРИВАЧЕ
Питање / тражени подаци у изјави:	<i>Привредни субјект може да ангажује следећа техничка лица или тела за извођење радова:</i>

Техничко лице / тело	Опис захтева
Техничко лице	Атестирани заваривач према поступку 135 МИГ/ МАГ – два извршиоца
Техничко лице	Атестирани заваривач према поступку 141 ТИГ/ ВИГ – два извршиоца

3.2. Техничка средства и мере за обезбеђивање квалитета

Правни основ:	Члан 117. став 1.-Наручилац може да одреди услове у погледу техничког и стручног капацитета којима се обезбеђује да привредни субјект има потребне кадровске и техничке ресурсе и искуство потребно за извршење уговора о јавној набавци са одговарајућим нивоом квалитета, а нарочито може да захтева да привредни субјект има довољно искуства у погледу раније извршених уговора.
Начин доказивања испуњености критеријума:	Привредни субјект дужан је да путем Портала састави и уз пријаву/понуду поднесе изјаву о испуњености критеријума за квалитативни избор привредног субјекта, којом потврђује да испуњава овај критеријум за избор привредног субјекта. Наручилац може да пре доношења одлуке у поступку јавне набавке захтева од понуђача који је доставио економски најповољнију понуду да достави доказе о испуњености критеријума за квалитативни избор привредног субјекта. Овај критеријум доказује се ДОСТАВЉАЊЕМ ПОПИСНЕ ЛИСТЕ СА СТАЊЕМ НА ДАН 31.12.2020. године УЗ ОБАВЕЗНО ОБЕЛЕЖАВАЊЕ МАРКЕРОМ МЕХАНИЗАЦИЈЕ ИЛИ ДОСТАВЉАЊЕМ РАЧУНА И ОТПРЕМНИЦЕ ЗА МЕХАНИЗАЦИЈУ НАБАВЉЕНУ У ТЕКУЋОЈ ГОДИНИ. ПРИВРЕДНИ СУБЈЕКТ МОЖЕ ДА КОРИСТИ КАПАЦИТЕТЕ ДРУГИХ ПРИВРЕДНИХ СУБЈЕКТА И НАРУЧИОЦУ МОЖЕ НА БИЛО КОЈИ НАЧИН ДА ДОКАЖЕ ДА РАСПОЛАЖЕ ПОТРЕБНИМ РЕСУРСИМА.
Питање / тражени подаци у изјави:	<i>Привредни субјект се користи следећим техничким средствима и мерама за обезбеђивање квалитета:</i>

Услови

Апарат за заваривање поступком МИГ/ МАГ- комада 2

Апарат за заваривање поступком ТИГ/ ВИГ – комада 2

Једно доставно возило минималне носивости 1,5Т

4. Стандарди осигурања квалитета и стандарди управљања животном средином

4.1. Стандарди осигурања квалитета

Правни основ:	Члан 126.-Ако наручилац у сврху доказивања критеријума за квалитативни избор захтева достављање потврда независних тела којима се потврђује усаглашеност привредног субјекта са одређеним стандардима осигурања квалитета, укључујући приступачност за особе са инвалидитетом, дужан је да упуту на системе осигурања квалитета који се заснивају на одговарајућим стандардима које су потврдила акредитована тела.
Начин доказивања испуњености критеријума:	Привредни субјект дужан је да путем Портала састави и уз пријаву/понуду поднесе изјаву о испуњености критеријума за квалитативни избор привредног субјекта, којом потврђује да испуњава овај критеријум за избор привредног субјекта. Наручилац може да пре доношења одлуке у поступку јавне набавке захтева од понуђача који је доставио економски најповољнију понуду да достави доказе о испуњености критеријума за квалитативни избор привредног субјекта. Овај критеријум доказује се достављањем потврда независних тела којима се потврђује усаглашеност привредног субјекта са одређеним стандардима осигурања квалитета, укључујући приступачност за особе са инвалидитетом. Наручилац је дужан да призна еквивалентне потврде тела основаних у државама чланицама Европске уније или тела основаних у осталим државама. Наручилац је дужан да прихвати доказе о еквивалентним мерама осигурања квалитета ако привредни субјект из објективних разлога не може да прибави потврде одговарајућем року, под условом да докаже да су те мере усклађене са траженим стандардима осигурања квалитета.
Питање / тражени подаци у изјави:	<i>Да ли привредни субјект може да достави потврде независних тела којима се потврђује усаглашеност пословања привредног субјекта са одређеним стандардима осигурања квалитета, укључујући приступачност за особе са инвалидитетом?</i>

Услови

Стандард за квалитет који се односи за заваривање топљењем металних материјала- део 3: стандардни захтеви за квалитет СРПС ЕН ИСО 3834-3: 2008 или СРПС ЕН ИСО 3834-3: 2021

УПУТСТВО

ПОНУЂАЧИМА КАКО ДА САЧИНЕ ПОНУДУ

Део конкурсне документације који се формира путем Портала

Подаци о наручиоцу

Наручилац:	ЈАВНО ПРЕДУЗЕЋЕ ЗА ИЗГРАДЊУ ОБРЕНОВЦА, ОБРЕНОВАЦ
Порески идентификациони број (ПИБ):	101933143
Адреса:	ВУКА КАРАЏИЋА БР. 99 Д 11500 ОБРЕНОВАЦ
Интернет страница:	www.jprobrenovac.rs

Основни подаци о поступку

Назив поступка:	Израда и постављање металне заштитне ограде дуж пешачке стазе уз канал Купинац
Референтни број:	Р-9/2021
Врста поступка:	Отворени поступак
Врста предмета набавке:	Радови
Опис:	Израда и постављање металне заштитне ограде дуж пешачке стазе уз канал Купинац
Рок за подношење:	11.10.2021 11:00

Карактеристике поступка јавне набавке (инструменти и технике)

Закључује се уговор о јавној набавци.

Опис предмета / партија

Израда и постављање металне заштитне ограде дуж пешачке стазе уз канал Купинац

Опис набавке:

Израда и постављање металне заштитне ограде дуж пешачке стазе уз канал Купинац

Наручилац је дефинисао критеријуме за доделу уговора на основу:

Цене

Начин рангирања прихватљивих понуда:

Аутоматско рангирање

Електронска комуникација и размена података на Порталу јавних набавки

У поступку се захтева електронска комуникација.

Понуда / пријава се подноси путем Портала јавних набавки на начин описан у овом упутству.

Корисник заинтересован за поступак јавне набавке комуницира са наручиоцем искључиво путем Портала јавних набавки.

Корисник Портала јавних набавки може да се заинтересује за објављен поступак јавне набавке тако што је преузео конкурсну документацију или означио своју заинтересованост.

Документацији у овом поступку јавне набавке на Порталу јавних набавки приступа се на **страници поступка:**

<https://jnportal.ujn.gov.rs/tender-eo/47950>

Радње у поступку јавне набавке које можете спроводити на тој страници поступка:

- слање **захтева за додатним информацијама или појашњењем у вези са документацијом о набавци** као и **указивање наручиоцу на евентуално уочене недостатке и неправилности у документацији о набавци**
[vidi opšte uputstvo za korisnike Portala](#)
- формирање **групе понуђача**
[vidi opšte uputstvo za korisnike Portala](#)
- припрема и подношење **понуде**
[vidi opšte uputstvo za korisnike Portala](#)
- **попуњавање е-Изјаве о испуњености критеријума за квалитативни избор привредног субјекта**
[vidi opšte uputstvo za korisnike Portala](#)
- **додела права на поступак (лицу у привредном субјекту)**
[vidi opšte uputstvo za korisnike Portala](#)
- слање **захтева за заштиту права**
[vidi opšte uputstvo za korisnike Portala](#)
- додела овлашћења пуномоћнику за **заступање у поступку заштите права**
[vidi opšte uputstvo za korisnike Portala](#)

Привредни субјект може путем Портала јавних набавки да тражи од наручиоца додатне информације или појашњења у вези са документацијом о набавци, при чему може да укаже наручиоцу уколико сматра да постоје недостаци или неправилности у документацији о набавци, и то најкасније **6** дана пре истека рока за подношење.

Сандуче електронске поште у поступку

[vidi opšte uputstvo za korisnike Portala](#)

Корисник заинтересован за поступак током трајања поступка јавне набавке путем сандучета електронске поште на Порталу добија следеће информације:

- Измене конкурсне документације
- Додатне информације или појашњења у вези са документацијом о набавци
- Измене електронског каталога
- Одлука о додели / обустави

- Објављени огласи о јавној набавци

Корисник односно привредни субјект који учествује у поступку кроз сандуче путем Портала прима:

- Потврда о успешно поднетој понуди / пријави
- Потврда о успешно поднетој измени / допуни понуде / пријаве
- Потврда о опозиву понуде / пријаве
- Позив за подношење понуда
- Позив за учешће у е-лицитацији
- Записник о отварању понуда

Корисник прима копије порука и на адресу е-поште са којом се регистровао на Порталу.

Припремање и подношење понуде / пријаве

Привредни субјект сачињава понуду/пријаву на Порталу јавних набавки према структури и садржини коју је дефинисао Наручилац приликом припреме поступка јавне набавке на Порталу.

Привредни субјект који подноси понуду / пријаву мора да буде регистрован на Порталу са најмање једним, а пожељно више корисника (односно корисничких налога).

[vidi opšte uputstvo za korisnike Portala](#)

Понуђач који је самостално поднео понуду не може истовремено да учествује у заједничкој понуди или као подизвођач, нити исто лице може учествовати у више заједничких понуда.

Понуђач може да поднесе само једну понуду осим у случају када је дозвољено или се захтева подношење понуде са варијантама.

Детаљно упутство о припреми понуде путем Портала:

[vidi opšte uputstvo za korisnike Portala](#)

Рок за подношење понуда или пријава: 11.10.2021 11:00

Језици на којима понуде или пријаве могу бити поднете: Српски

Изјава о интегритету

У обрасцу понуде/пријаве понуђач/кандидат мора изјавом о интегритету да потврди под пуном материјалном и кривичном одговорношћу да је своју понуду/пријаву поднео независно, без договора са другим понуђачима/кандидатима или заинтересованим лицима и да гарантује тачност података у понуди/пријави.

Припремање и подношење заједничке понуде / пријаве

На страници поступка јавне набавке на Порталу привредни субјект може да креира групу привредних субјеката (понуђача / кандидата) ради подношења заједничке понуде/пријаве.

Члан групе привредних субјеката који подноси понуду / пријаву мора бити овлашћен за подношење заједничке понуде / пријаве у име групе. Овлашћење за подношење понуде / пријаве у име групе привредних субјеката, чланови групе дају путем Портала јавних набавки. Сви чланови групе треба да буду регистровани корисници Портала јавних набавки.

Више о формирању групе привредних субјеката:

[vidi opšte uputstvo za korisnike Portala](#)

Понуду / пријаву припрема и подноси члан групе овлашћен за подношење заједничке понуде / пријаве у име групе привредних субјеката.

У случају заједничке понуде / пријаве подаци о члановима групе део су обрасца понуде / пријаве.

Код попуњавања обрасца понуде групе понуђача на Порталу јавних набавки треба да се наведе вредност или проценат вредности набавке те предмет или количину предмета набавке коју ће извршавати сваки члан групе према споразуму. Код попуњавања обрасца пријаве групе кандидата ти подаци наводе се ако су познати.

Сви чланови групе привредних субјеката треба да поуне Изјаву о испуњености критеријума за квалитативни избор привредног субјекта.

Припрема понуде / пријаве са подизвођачем

Уколико понуда/пријава укључује подизвођаче, они треба да буду регистровани корисници Портала јавних набавки, али не треба да дају сагласност привредном субјекту за подношење понуде/пријаве путем Портала.

Привредни субјект који намерава да извршење дела уговора повери подизвођачу, дужан је за сваког појединог подизвођача наведе:

- 1) податке о подизвођачу (*назив подизвођача, адреса, матични број, порески идентификациони број, име особе за контакт*).
- 2) податке о делу уговора који ће се поверити подизвођачу (*по предмету или у количини, вредности или проценту*).
- 3) податак да ли подизвођач захтева да му наручилац непосредно плаћа доспела потраживања за део уговора који је он извршио.

Привредни субјект је дужан да за сваког подизвођача у понуди / пријави достави Изјаву о испуњености критеријума за квалитативни избор привредног субјекта.

Припрема докумената у оквиру понуде / пријаве

Привредни субјект учитава документе понуде / пријаве према дефинисаној структури. Подржани формати и величина докумената прописани су Упутством за коришћење Портала јавних набавки. У случају да поједини документ превазилази величину омогућену на Порталу јавних набавки, препоручено је коришћење компресије докумената или дељење документа у мање делове и учитавање мањих и/или компресованих докумената на Портал јавних набавки.

Документе које учитава у оквиру понуде / пријаве привредни субјект не сме да криптује. Портал јавних набавки криптује понуде / пријаве и њихове делове и чува тајност садржине понуда / пријава као и информацију о идентитету привредног субјекта до датума и времена отварања понуда.

Привредни субјект може да припрема, учитава на Портал (*Страница поступка → Понуде или Пријаве → Припрема документације*) документе које намерава да прилаже у оквиру понуде / пријаве.

[види опште упутство за кориснике Портала](#)

Наручилац је дефинисао да уз понуде / пријаве за предмет / партије захтева следеће документе.

За предмет / партију: Израда и постављање металне заштитне ограде дуж пешачке стазе уз канал Купинац

Наручилац захтева да понуђач у својој понуди / пријави приложи следеће документе:

Образац понуде / пријаве - Портал аутоматски формира попуњени образац понуде / пријаве на основу података које је привредни субјект уписао на Порталу.

Образац структуре понуђене цене - Укупна цена мора да садржи све елементе структуре цене, тако да понуђена укупна цена покрива трошкове које понуђач има у реализацији јавне набавке за радове

Израда и постављање заштитне ограде дуж пешачке стазе уз канал Купинац. Понуђач мора да попуни све ставке у обрасцу структуре понуђене цене у складу са упутством.

Образац трошкова припреме понуде - Предметни образац попуњавају само понуђачи који су имали наведене трошкове и који траже да их наручилац надокнади, у случају обуставе предметног поступка јавне набавке из разлога који су на страни наручиоца;

Уколико понуђач нема трошкове припреме понуде треба да приложи празан образац.

Остале трошкове у вези са припремањем понуде сноси искључиво понуђач и не може тражити накнаду за исте.

Изјава о испуњености критеријума за квалитативни избор привредног субјекта - Портал аутоматски формира попуњени образац Изјаве на основу података које је привредни субјект уписао на Порталу.

Средство обезбеђења за озбиљност понуде

Подаци о врсти, садржини, начину подношења, висини и роковима обезбеђења испуњења обавеза понуђача наведени су у посебном поглављу ових Упутстава.

Техничко решење / опис - Понуђачи читавају попуњен образац техничке спецификације радова

Модел уговора - Понуђач је у обавези да попуни модел уговора чиме потврђује да је сагласан са садржином модела уговора. Модел уговора представља садржину уговора који ће бити закључен са изабраним понуђачем.

Уз сваки тражени документ привредни субјект може да прочита више докумената, ако се документ састоји од више делова.

Приликом читавања докумената на Портал јавних набавки привредни субјект на Порталу означава да ли је поједини документ понуде поверљив (у складу са чланом 38. Закона о јавним набавкама), наводи правни основ на основу којег су документи означени поверљивим и образлаже разлог(е) поверљивости. У случају да одређени документ има само поједине делове поверљиве, пре читавања тог документа на Портал, потребно је да привредни субјект издвоји поверљиве делове у засебни документ, означи га поверљивим, и тако га прочита на Портал јавних набавки. Делове који нису поверљиви, потребно је раздвојити у засебни документ или документе и тако их прочита на Портал јавних набавки. Нити један део електронске понуде / пријаве не потписује се, није потребан печат нити је потребно скенирање докумената.

Изјава о испуњености критеријума за квалитативни избор привредног субјекта

Изјава о испуњености критеријума за квалитативни избор привредног субјекта попуњава се електронски на Порталу.

Део конкурсне документације **Критеријуми за квалитативни избор привредног субјекта са упутством** формиран је путем Портала и приложен конкурсној документацији.

Начин попуњавања е-Изјаве путем Портала:

[vidi opšte uputstvo za korisnike Portala](#)

Попуњавање Изјаве путем Портала, према дефинисаним критеријумима спроводи се на страници поступка под *Пријаве / Понуде* → *Нова Изјава или Изјаве у припреми* за ажурирање изјаве.

Чланови групе, подизвођачи или други субјекти чије капацитете привредни субјект користи попуњавају сваки своју е-Изјаву, а привредни субјект може да преузме попуњену е-Изјаву путем Портала и да ју приложи уз понуду / пријаву.

Делови понуде / пријаве које није могуће доставити електронским путем

У случају да део или делове понуде / пријаве није могуће доставити електронским средствима путем Портала јавних набавки (в. члан 45. став 3. Закона о јавним набавкама), привредни субјект је дужан да наведе у понуди / пријави тачан део или делове понуде / пријаве које подноси средствима која нису електронска.

Део или делове понуде / пријаве које није могуће доставити електронским средствима путем Портала јавних набавки привредни субјект подноси Наручиоцу до истека рока за подношење понуда / пријава путем поште, курирске службе или непосредно, у коверти или кутији, затвореној на начин да се приликом отварања може са сигурношћу да утврди да се први пут отвара.

Део или делове понуде / пријаве које није могуће доставити електронским средствима путем Портала јавних набавки привредни субјект подноси на адресу:

ЈАВНО ПРЕДУЗЕЋЕ ЗА ИЗГРАДЊУ ОБРЕНОВАЦА, ОБРЕНОВАЦ

ВУКА КАРАЏИЋА БР. 99 Д

11500 ОБРЕНОВАЦ

Србија

Са ознаком:

Део понуде / пријаве за јавну набавку: **Израда и постављање металне заштитне ограде дуж пешачке стазе уз канал Купинац**

Референтни број: **Р-9/2021**

Број понуде:

НЕ ОТВАРАТИ

Приликом припреме понуде / пријаве на Порталу, привредни субјект наводи део или делове понуде / пријаве које ће доставити не-електронским начинима.

На полеђини коверте или на кутији треба навести назив и адресу привредног субјекта. У случају да део или делове понуде / пријаве подноси група привредних субјеката, на коверти је потребно назначити да се ради о групи привредних субјеката и навести називе и адресу свих чланова групе.

Део или делови понуде / пријаве сматрају се благовременим уколико су примљени од стране наручиоца до **11.10.2021** до **11:00** часова.

Наручилац ће привредном субјекту предати потврду пријема. У потврди о пријему Наручилац ће навести датум и време пријема.

Део или делове понуде / пријаве које Наручилац није примио у року одређеном за подношење понуда / пријава, односно који је примљен по истеку дана и сата до којег се понуде / пријаве могу подносити, сматраће се неблаговременим. Неблаговремени део или делове понуде / пријаве Наручилац ће по окончању поступка отварања вратити неотворене Понуђачу, са назнаком да су поднети неблаговремено.

Попуњавање обрасца понуде

Предмет / Партија: **Израда и постављање металне заштитне оgrade дуж пешачке стазе уз канал Купинац**

Цена се исказује у динарима, са и без пореза на додату вредност, са урачунатим свим трошковима које понуђач има у реализацији предметне јавне набавке.

Резервни критеријуми

Краћи рок извођења радова.

У случају да два или више понуђача понуде исту цену, наручилац ће изабрати понуђача који понуди краћи рок извођења радова.

Примена жреба

Уколико након рангирања на основу критеријума за доделу и резервних критеријума (ако су дефинисани) није могуће донети одлуку о додели уговора, наручилац ће уговор доделити понуђачу који буде извучен путем жреба. Наручилац ће обавестити све понуђаче који су поднели понуде о датуму када ће се одржати извлачење путем жреба. Жребом ће бити обухваћене само оне понуде које су најповољније након рангирања на основу критеријума за доделу и резервних критеријума (ако су дефинисани).

Извлачење путем жреба наручилац ће извршити јавно, у присуству понуђача, и то тако што ће називе понуђача исписати на одвојеним папирима, који су исте величине и боје, те ће све те папире ставити у провидну кутију одакле ће прво извући само један папир. Понуђачу чији назив буде на извученом папиру ће бити додељен уговор. Након извлачења првог папира наручилац извлачи преостале папире један по један те сходно редоследу којим су извучени рангира преостале понуђаче.

Понуђачима који не присуствују овом поступку, наручилац ће доставити записник извлачења путем жреба.

Рок и начин плаћања

Плаћање уговорене цене вршиће се по испостављеним привременим и окончаној ситуацији

сачињеним на основу оверене грађевинске књиге изведених радова, у року до 45 дана од овере

ситуације, с тим што вредност окончане ситуације мора износити најмање 5% од уговорене вредности

Понуда мора бити важећа 30 дана од дана отварања понуда.

Након уноса свих података привредни субјект генерише образац понуде / пријаве и може да прегледа податке понуде / пријаве пре него поднесе понуду / пријаву.

Начин измене и допуне понуде / пријаве

[vidi opšte uputstvo za korisnike Portala](#)

Начин опозива понуде / пријаве

[vidi opšte uputstvo za korisnike Portala](#)

Подаци о врсти, садржини, начину подношења, висини и роковима обезбеђења испуњења обавеза понуђача

Средства обезбеђења за озбиљност понуде

Оригинална банкарска гаранција неопозива, безусловна, „наплатива на први позив“ и без права на приговор за озбиљност понуде у висини од 3% од укупне вредности понуде без ПДВ-а и са роком важења до закључења уговора.

Банкарска гаранција за озбиљност понуде подноси се на адресу наручиоца ЈП за изградњу Обреновца, ул. Вука Караџића 99 д, Обреновац и сматраће се благовременом уколико је примљена од стране наручиоца до 11.10.2021. године до 11 часова.

Средства обезбеђења за извршење уговора

Одабрани понуђач ће морати да достави следећа средства обезбеђења за извршење уговора::

- за испуњење уговорних обавеза
- за отклањање недостатака у гарантном року

Одабрани понуђач ће морати да достави следећа средства обезбеђења за извршење уговора::

- за испуњење уговорних обавеза
- за отклањање недостатака у гарантном року

1. бланко сопствену меницу за добро извршење посла, која ће бити евидентирана у Регистру меница и овлашћења Народне банке Србије. Меница мора бити оверена печатом и потписана од стране лица овлашћеног за заступање, а уз исту мора бити достављено попуњено и оверено менично овлашћење – писмо, са клаузулом „без протеста“, са назначеним износом од 10% од укупне вредности уговора без ПДВ-а.

Уз меницу мора бити достављена копија картона депонованих потписа који је издат од стране пословне банке коју понуђач наводи у меничном овлашћењу – писму, фотокопија ОП обрасца (обрасца са навођењем лица овлашћених за заступање понуђача) и фотокопија захтева за регистрацију менице оверену од пословне банке. Рок важења менице је за 30 дана дужи од истека рока за коначно извршење уговорених радова.

Ако се за време трајања уговора промене рокови за извршење уговорне обавезе, важност средства обезбеђења мора да се продужи, најкасније 5 (пет) дана пре истека важећег.

2. Банкарска гаранција неопозива, безусловна, „наплатива на први позив“ и без права на приговор за отклањање недостатака у гарантном року у висини од 5 % од укупне вредности уговорених радова без ПДВ-а и са роком важења најмање 10 дана дужим од гарантног рока.

СРЕДСТВА ОБЕЗБЕЂЕЊА ЗА ИЗВРШЕЊЕ УГОВОРА ДОСТАВЉАЈУ СЕ НА НАЧИН ПРЕЦИЗИРАН МОДЕЛОМ УГОВОРА.

Отварање понуда / пријава

Подаци везани уз отварање понуда / пријава како је наведено у позиву

Датум: **11.10.2021** Локално време: **11:00**

Место:

Подаци о овлашћеним лицима и поступку отварања:

Наручилац није искључио јавност из поступка отварања понуда. На страници поступка *Понуде* → *Отварање понуда* понуђач може пратити одбројавање до отварања понуда. Након што Портал отвори понуде формира се записник о отварању понуда који је могуће преузети на страници поступка а истовремено се шаље понуђачима.

Појашњења понуде / пријаве, облик и начин достављања доказа

Након отварања понуда / пријава наручилац може да захтева додатна објашњења која ће му помоћи при прегледу, вредновању и упоређивању понуда / пријава, а може да врши и контролу (увид) код понуђача, односно његовог подизвођача.

Ако су подаци или документација, коју је привредни субјект доставио непотпуни или нејасни, наручилац може, поштујући начела једнакости и транспарентности, у примереном року који није краћи од пет дана, да путем Портала јавних набавки захтева од привредног субјекта, да достави неопходне информације или додатну документацију.

[vidi opšte uputstvo za korisnike Portala](#)

Заштита права

Захтев за заштиту права може да поднесе привредни субјект, односно понуђач који је имао или има интерес за доделу уговора у конкретном поступку јавне набавке и који указује да је због поступања наручиоца противно одредбама ЗЈН оштећен или би могла да настане штета услед доделе уговора, противно одредбама ЗЈН (у даљњем тексту: подносилац захтева).

Захтев за заштиту права подноси се електронским путем преко Портала јавних набавки истовремено наручиоцу и Републичкој комисији за заштиту права у поступцима јавних набавки (у даљем тексту: Републичка комисија), односно у писаном облику, непосредном предајом или препорученом поштом наручиоцу, у ком случају је подносилац захтева дужан да копију захтева достави Републичкој комисији.

Подношење захтева за заштиту права електронским путем

[vidi opšte uputstvo za korisnike Portala](#)

Кораци:

- Упишите референтни број захтева
- Подаци о подносиоцу захтева, наручиоца и поступку за који се подноси захтев аутоматски се повлаче из система
- Уколико подносилац захтева радње у поступку предузима преко пуномоћника може овластити пуномоћника путем Портала јавних набавки
- Уколико се захтев подноси у име групе понуђача подносилац захтева треба да учита овлашћење осталих чланова групе или споразум из којег је развидно да има право да поднесе захтев у име групе
- Дефинишите да ли се захтев за заштиту права односи на предмет набавке у целини или на поједину партију предмета набавке (означите партије)
- Документи које је потребно учитати са вашег рачунара:
 - Документ захтева за заштиту права (уз захтев можете такође учитати додатну документацију)
 - Доказ о уплати таксе

Прецизне информације о року(овима) за заштиту права

Захтев за заштиту права може да се поднесе у току целог поступка јавне набавке, осим ако ЗЈН није другачије одређено, а најкасније у року од десет дана од дана објављивања на Порталу јавних набавки одлуке наручиоца којом се окончава поступак јавне набавке у складу са ЗЈН. Захтев за заштиту права којим се оспоравају радње наручиоца у вези са одређивањем врсте поступка, садржином јавног позива и конкурсном документацијом сматраће се благовременим ако је примљен од стране наручиоца најкасније три дана пре истека рока за подношење понуда, односно пријава, без обзира на начин достављања. Захтев за заштиту права којим се оспоравају радње наручиоца предузете након истека рока за подношење понуда подноси се у року од десет дана од дана објављивања одлуке наручиоца на Порталу јавних набавки, односно од дана пријема одлуке у случајевима када објављивање на Порталу јавних набавки није предвиђено ЗЈН. Након истека рока за подношење захтева за заштиту права, подносилац захтева не може да допуњава захтев изношењем разлога у вези са радњама које су предмет оспоравања у поднетом захтеву или оспоравањем других радњи наручиоца са којима је био или могао да буде упознат пре истека рока за подношење захтева за заштиту права, а које није истакао у поднетом захтеву.

Захтевом за заштиту права не могу да се оспоравају радње наручиоца предузете у поступку јавне набавке ако су подносиоцу захтева били или могли да буду познати разлози за његово подношење пре истека рока за подношење захтева, а подносилац захтева га није поднео пре истека тог рока. Ако је у истом поступку јавне набавке поново поднет захтев за заштиту права од стране истог подносиоца захтева, у том захтеву не могу да се оспоравају радње наручиоца за које је подносилац захтева знао или могао да зна приликом подношења претходног захтева. Предмет оспоравања у поступку заштите права не могу да буду евентуални недостаци или неправилности документације о набавци на које није указано у складу са чланом 97. ЗЈН. Наручилац објављује обавештење о поднетом захтеву за заштиту права на Порталу јавних набавки најкасније наредног дана од дана пријема захтева за заштиту права. Подношење захтева за заштиту права задржава наставак поступка јавне набавке од стране наручиоца до окончања поступка заштите права. Захтев за заштиту права мора да садржи податке из члана 217. ЗЈН.

Уколико подносилац захтева радње у поступку предузима преко пуномоћника, уз захтев за заштиту права доставља овлашћење за заступање у поступку заштите права. Подносилац захтева који има боравиште или пребивалиште, односно седиште у иностранству дужан је да у захтеву за заштиту права именује пуномоћника за примање писмена у Републици Србији, уз навођење свих података потребних за комуникацију са означеним лицем.

Приликом подношења захтева за заштиту права наручиоцу подносилац захтева је дужан да достави доказ о уплати таксе.

Доказ је сваки документ из кога се може да се утврди да је трансакција извршена на одговарајући износ из члана 225. ЗЈН и да се односи на предметни захтев за заштиту права.

Валидан доказ о извршеној уплати таксе, у складу са Упутством о уплати таксе за подношење захтева за заштиту права Републичке комисије, објављен је на сајту Републичке комисије. Поступак заштите права понуђача регулисан је одредбама чл. 186. - 234. ЗЈН

Такса износи 120.000 динара

ТЕХНИЧКА СПЕЦИФИКАЦИЈА

За извођење радова на изради и постављању заштитне ограде поред пешачке стазе дуж канала Купинац

Р.Б.	Технички опис	Јединица мере	Количина	Јединична цена (без ПДВ-а)	Укупно (без ПДВ-а)
1.	Набавка угљеничних челичних цеви Ø 48,3мм дебљине зида 3,2 мм, радионичка обрада, савијање у свему према детаљу који је саставни део ове спецификације и заваривање папуча од флаха димензија 250 x 150 x 6 мм. Варење извршити обрађеним угаоним шавовима по целом обиму контактеног споја цеви и флаха. Савијање цеви радити тако да се не појави борање . Овако формиран елемент ограде премазати два пута основном и потом два пута завршном лак фарбом у боји по жељи инвеститора. Обрачун по комаду комплетно заршеног елемента.	ком	550		
2.	Транспорт елемената до места уградње, припрема подлоге и уградња. Након извршеног обележавања на лицу места потребно је избушити рупе за анкере у бетонској или асвалтној подлози, побијање анкера и након постављања елемента ограде фиксирање заваривањем. Ценом обухватити и евентуалну употребу анкер кита , као и поправке премаза основном и финалном лак фарбом. Обрачун по комплет уграђеном елементу.	ком	550		
	Укупно:				
	ПДВ				
	Укупно са ПДВ-ом:				

Понуђач:

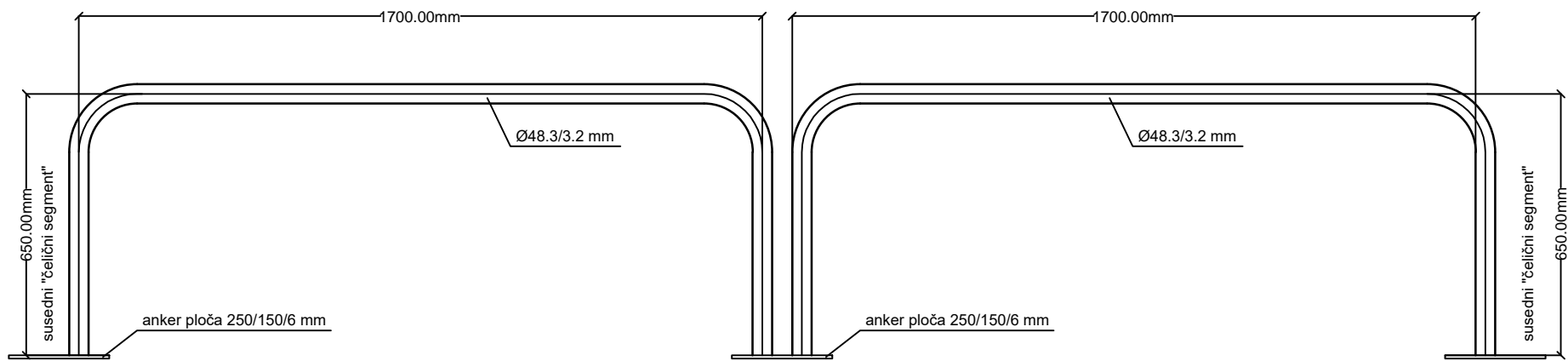

Detalj zaštitne čelične ograde duž pešačke staze uz kanal Kupinac

ОБРАЗАЦ СТРУКТУРЕ ПОНУЂЕНЕ ЦЕНЕ

За извођење радова на изради и постављању заштитне ограде поред пешачке стазе дуж канала Купинац

Р.Б.	Технички опис	Јединица мере	Количина	Јединична цена (без ПДВ-а)	Укупно (без ПДВ-а)
1	2	3	4	5	6
1.	<p>Набавка угљеничних челичних цеви Ø 48,3мм дебљине зида 3,2 мм, радионичка обрада, савијање у свему према детаљу који је саставни део ове спецификације и заваривање папуча од флаха димензија 250 x 150 x 6 мм. Варење извршити обрађеним угаоним шавовима по целом обиму контактнoг споја цеви и флаха. Савијање цеви радити тако да се не појави борање . Овако формиран елемент ограде премазати два пута основном и потом два пута завршном лак фарбом у боји по жељи инвеститора. Обрачун по комаду комплетно заршеног елемента.</p>	ком	550		
2.	<p>Транспорт елемената до места уградње, припрема подлоге и уградња. Након извршеног обележавања на лицу места потребно је избушити рупе за анкере у бетонској или асвалтној подлози, побијање анкера и након постављања елемента ограде фиксирање заваривањем. Ценом обухватити и евентуалну употребу анкер кита , као и поправке премаза основном и финалном лак фарбом. Обрачун по комплет уграђеном елементу.</p>	ком	550		
А	Укупно:				
Б	ПДВ				
В	Укупно са ПДВ-ом:				

Понуђач:

Упутство за попуњавање Обрасца структуре цене:

На основу члана 12. Правилника о садржини конкурсне документације у поступцима јавних набавки („Сл.гласник РС“ број 93/2020) у Обрасцу структуре цене морају бити приказани основни елементи структуре цене. Образац попунити тако што ће се посебно навести:

- у колони 5. уписује се износ јединичне цене за позиције 1 и 2 без ПДВ-а;
- у колони 6. уписује се укупан износ за позиције 1 и 2 без ПДВ-а;
- у реду А (Укупно) уписује се укупан износ за збир позиција 1 и 2 без ПДВ-а;
- у реду Б (ПДВ) уписује се износ ПДВ-а;
- У реду В (Укупно са ПДВ-ом) уписује се укупан износ за збир позиција 1 и 2 са ПДВ-ом.

НАПОМЕНА: Наручилац плаћа ПДВ у складу са чланом 10. став 2. тачка 3. Закона о ПДВ-у.

Образац ТРОШКОВА ПРИПРЕМЕ ПОНУДЕ
у отвореном поступку јавне набавке радова **Р-9/2021**

У складу са чланом 138 ЗЈН, понуђач доставља образац трошкова припремања понуде, како следи у табели:

Р.бр.	трошкови	цена без ПДВ	цена са ПДВ
1.	Трошкови израде узорка или модела у складу са траженом техничком спецификацијом наручиоца		
2.	Трошкови прибављања средстава обезбеђења		
3.	Укупан износ		

Напомена:

- предметни образац попуњавају само понуђачи који су имали наведене трошкове и који траже да их наручилац надокнади, у случају обуставе предметног поступка јавне набавке из разлога који су на страни наручиоца;
- остале трошкове у вези са припремањем понуде сноси искључиво понуђач и не може тражити накнаду за исте.

Назив Понуђача

МОДЕЛ УГОВОРА о извођењу радова

Уговорне стране:

1. ЈП за изградњу Обреновца, Вука Караџића 99д, Обреновац
које заступа директор Славко Берић, мастер менаџер
(даље: Наручилац)
ПИБ: 101933143

2. _____
са заједничким понуђачима _____
са подизвођачима _____
које заступа директор _____
(у даљем тексту: Извођач)
ПИБ : _____

ПРЕДМЕТ УГОВОРА: Израда и постављање металне заштитне ограде дуж пешачке стазе уз канал Купинац

УВОДНЕ ОДРЕДБЕ

Члан 1.

Наручилац је по позиву објављеном на Порталу јавних набавки, спровео отворени поступак за јавну набавку радова број Р-9/2021 - **Израда и постављање металне заштитне ограде дуж пешачке стазе уз канал Купинац** и донео одлуку о додели уговора Извођачу _____ из _____ са најповољнијом понудом бр. _____ од _____, која у потпуности одговара техничкој спецификацији из конкурсне документације и саставни је део уговора.

У случају да Извођач наступа заједнички – као група извођача:

Сви чланови групе, сагласно споразуму о заједничком наступању, извршавају уговорене радове на начин утврђен споразумом и неограничено солидарно одговарају за извршење уговорених радова.

У случају да Извођач ангажује подизвођача:

Извођач у потпуности одговара за извршење свих обавеза из овог уговора, укључујући и обавезе које је поверио подизвођачу: _____
(уписати опис посла за који се ангажује подизвођач) у вредности од _____ % укупне вредности набавке (уписати % набавке који се поверава поизвођачу)

ПРЕДМЕТ УГОВОРА

Члан 2.

Предмет уговора су радови на **Израда и постављање металне заштитне ограде дуж пешачке стазе уз канал Купинац**, наведени у техничкој спецификацији као саставном делу уговора.

Ради извршења радова који су предмет овог уговора, Извођач се обавезује да обезбеди радну снагу, материјал, грађевинску и другу опрему, изврши све радове из техничке спецификације. Извођач је сагласан да је сагледао обим и врсту радова, прикупио све расположиве информације које су му потребне у погледу ризика, непредвиђених расхода и свих других околности које могу да утичу или се могу одразити на извођење радова који су предмет ове јавне набавке.

ВРЕДНОСТ РАДОВА

Члан 3.

Уговорена цена радова износи укупно _____ динара без ПДВ-а, односно _____ са ПДВ-ом, а утврђена је на основу понуде број _____ од _____ 2021. године, количина и јединичних цена из техничке спецификације.

Вредност ПДВ-а по стопи од 20 % плаћа Наручилац у складу са чланом 10. став 2. тачка 3. Закона о ПДВ-у.

Јединичне цене су фиксне и не могу се мењати услед повећања цене елемената на основу којих су одређене.

Осим вредности рада и материјала неопходних за извршење уговора, уговорена цена обухвата и све остале зависне трошкове Извођача.

УСЛОВИ И НАЧИН ПЛАЋАЊА

Члан 4.

Плаћање уговорене цене из претходног члана вршиће се по испостављеним привременим и окончаној ситуацији сачињеним на основу оверене грађевинске књиге изведених радова, у року до 45 дана од овере ситуације, с тим што вредност окончане ситуације мора износити најмање 5% од уговорене вредности.

Члан 5.

Извођач се обавезује да на оверу и плаћање Наручиоцу испоставља привремене ситуације за изведене радове прегледане и потписане од стране стручног надзора, а наручилац се обавезује да испостављену ситуацију овери.

У случају да испостављену ситуацију делимично оспори дужан је да исплати неспорни део ситуације, а спорни део да исплати са следећом привременом ситуацијом.

Комплетну документацију неопходну за оверу привремене ситуације: листове грађевинске књиге, одговарајуће атесте за уграђени материјал и другу документацију Извођач доставља стручном надзору, који ту документацију чува до примопредаје и коначног обрачуна. У супротном се неће извршити овера и плаћање извршених радова, што Извођач признаје без права приговора.

РОК ИЗВОЂЕЊА РАДОВА

Члан 6.

Извођач је у обавези да радове из предмета овог уговора заврши у року од _____ календарских дана (максимално 60 календарских дана) од дана увођења у посао.

Дан увођења у посао, стручни надзор Наручиоца уписује у грађевински дневник.

Рок завршетка радова стручни надзор констатује грађевинским дневником.

Утврђени рокови се могу мењати само уз сагласност Наручиоца.

Члан 7.

Рок за извршење уговорних обавеза из члана 6. овог уговора може бити продужен из следећих објективних разлога:

1. елементарних непогода и дејства више силе,
2. у случају прекида рада изазваних актом надлежних органа за које није одговоран Извођач,
3. у случају да временски услови, неуобичајени за годишње доба и за место на коме се радови изводе, онемогућавају квалитетно извођење радова по техничким прописима, што ће се евидентирати сваког дана уписом у грађевински дневник,
4. непредвиђени радови за које Извођач радова приликом извођења радова није знао нити је могао знати да се морају извести,
5. из других објективних разлога уз сагласност Наручиоца и Извођача, а у складу са Посебним узансама о грађењу.

Захтев за продужење рока грађења Извођач подноси одмах по сазнању за околности.

У случају да Извођач не испуњава предвиђену динамику, обавезан је да уведе више извршилаца без права на захтевање повећаних трошкова или посебне накнаде.

Ако Извођач падне у доцњу са извођењем радова, нема право на продужење уговореног рока због околности које су настале у време доцње.

Члан 8.

Ако Извођач својом кривицом не изврши уговорене обавезе у року из члана 6. овог уговора, дужан је да плати Наручиоцу казну од 1 % од укупно уговорене цене за сваки дан закашњења, с тим што укупан износ казне не може бити већи од 5 % од укупне вредности радова.

Привремена, односно окончана ситуација за изведене радове се трајно умањује за износ обрачунате уговорне казне.

ОБАВЕЗЕ НАРУЧИОЦА

Члан 9.

Наручилац се обавезује да:

- обезбеди контролу над извршењем уговорних обавеза преко својих стручних служби,
- обезбеди вршење стручног надзора над извођењем уговорених радова, о чему надзорном органу издаје посебно решење,
- учествује у раду комисије за примопредају и коначан обрачун радова са Извођачем,
- изврши и друге обавезе у складу са чланом 153. Закона о планирању и изградњи.

ОБАВЕЗЕ ИЗВОЂАЧА

Члан 10.

Извођач се обавезује да радове који су предмет овог Уговора изведе стручно и квалитетно у складу са важећим прописима, техничким условима и стандардима који важе за ту врсту радова, у складу са усвојеном понудом.

Извођач је дужан да:

- пре почетка извођења радова Наручиоцу достави решење за одговорног извођача радова лице одговарајуће струке,
- уредно и по прописима води грађевински дневник и грађевинску књигу са свим прилозима који морају бити редовно потписивани од надзорног органа и одговорног извођача радова,
- омогући вршење стручног надзора,
- обезбеди довољну радну снагу на градилишту и благовремену испоруку материјала, механизације и опреме за извођење уговорених радова,
- уведе у рад више смена, продужи смену или уведе у рад више извршилаца без права на повећање трошкова и без посебне накнаде за то, уколико не испуњава предвиђену динамику,
- о свом трошку отклони сву штету причињену Наручиоцу и трећим лицима која настане за време и у вези са извођењем уговорених радова,
- у току извођења радова одржава градилиште и редовно уклања сав отпадни материјал,
- сноси одговорност за безбедност свих лица на градилишту и обезбеђење складишта материјала и слично, тако да се Наручилац ослобађа свих одговорности према државним органима, што се тиче безбедности, прописа о заштити животне средине и радно-правних прописа за време укупног трајања извођења радова до предаје истих Наручиоцу;
- наручиоцу поднесе захтев за примопредају изведених радова оверен од стране стручног надзора,
- комисијски учествује у примопредаји и коначном обрачуна,
- отклони све недостатке по записнику Комисије за примопредају изведених радова, у року који одреди Комисија,
- након завршетка радова уклони градилишне објекте, депоновани материјал и механизацију,
- све трошкове доказивања квалитета изведених радова укалкулише у јединичне цене, јер исти падају на терет Извођача.

Члан 11.

Извођач се обавезује да овлашћеним представницима Наручиоца, на њихов захтев, пружи на увид атесте и градилишну документацију о извршеним радовима и утрошеним средствима предвиђеним овим уговором.

Извођач је дужан да поступи по свим основаним примедбама Наручиоца, односно стручног надзора, те да уочене недостатке отклони о свом трошку.

Члан 12.

Извођач се обавезује да предузме све мере безбедности и здравља на раду својих радника, као и све друге мере за обезбеђење сигурности трећих лица, саобраћаја и суседних објеката у току извођења радова, мере противпожарне заштите, а у свему према Закону о безбедности и здравља на раду, прописима донетим на основу наведеног Закона.

Извођач је дужан да својим решењем одреди лице за безбедност и здравље на раду на градилишту.

Извођач ће у свако време док трају радови заштити Наручиоца од свих одговорности према другим лицима (укључујући ту и раднике и техничку службу) од последица смрти, телесних

повреда, оштећења имовине или других штета и губитака до којих може доћи у извођењу радова, уколико својом организацијом није предузео мере заштите или упозорења.

Извођач је дужан да примењује прописе и предузме мере заштите животне средине као и мере управљања отпадом, у складу са Законом о заштити животне средине. Непоштовање ове одредбе и одредби важећих прописа о мерама безбедности и здравља на раду и мерама заштите животне средине, за Наручиоца представља довољан разлог за раскид уговора, без обзира на количину и квалитет изведених радова, а Извођач искључиво сам одговара за насталу штету.

ВИШКОВИ И МАЊКОВИ РАДОВА

Члан 13.

Уколико се током извођења уговорених радова појави потреба за извођењем вишкова радова, Извођач не може приступити извођењу истих док не обавести стручни надзор Наручиоца, што ће се констатовати уписом у грађевински дневник. По добијању сагласности од стручног надзора, што се констатује грађевинским дневником Извођач ће извести вишак радова.

Јединичне цене за све позиције радова из основне понуде Извођача, за које се утврди постојање вишка радова, остају фиксне и непромењиве. Тачни подаци о количинама стварно изведених радова по одговарајућим ставкама уносе се у грађевинску књигу и служе као доказ за обрачун и наплату радова.

Извођач је дужан да током извођења радова, а најкасније до коначног обрачуна, достави Наручиоцу, преко стручног надзора, преглед вишкова и мањкова радова са количинама и уговореним јединичним ценама. Стручни надзор је дужан да провери основаност прегледа и исти овери својим потписом и печатом.

Након прихватања прегледа, а пре коначног обрачуна, односно пре испостављања окончане ситуације, са Извођачем се Анексом регулише измена уговора, а у вези са одредбама Посебних узанси о грађењу („Сл.лист СФРЈ, бр.18/77).

ДОДАТНИ (НЕПРЕДВИЂЕНИ) РАДОВИ

Члан 14.

У случају додатних радова исти ће се уговорати у преговарачком поступку без објављивања позива у складу са ЗЈН и мишљењем Управе за јавне набавке.

Извођач је обавезан да заједно са надзорним органом благовремено припреми и достави Наручиоцу документацију неопходну за спровођење преговарачког поступка.

Члан 15.

Извођач је дужан да по потреби, а на захтев стручног надзора Наручиоца, достави анализу цена за додатне радове. Тек по спроведеном преговарачком поступку, усвајању понуде за додатне радове од стране Наручиоца и закључењу уговора, Извођач може почети извођење додатних радова.

Члан 16.

Извођач може уз сагласност стручног надзора и Наручиоца, сходно ЗЈН, приступити извођењу хитних непредвиђених радова, уколико је извођење истих нужно за стабилност објекта или за спречавање настанка штете.

ГАРАНТНИ РОК

Члан 17.

Гарантни рок за квалитет радова је _____ година (минимум 2 године) и почиње да тече од дана комисијске примопредаје радова.

Извођач се обавезује да на дан извршене примопредаје радова који су предмет овог Уговора, записнички преда Наручиоцу све атесте за уграђене материјале.

Члан 18.

За укупан уграђени материјал извођач мора да има сертификате квалитета и атесте који се захтевају по важећим прописима и мерама за објекте те врсте.

Уколико Наручилац преко стручног надзора утврди да уграђени материјал не одговара стандардима и техничким прописима, одбија их и забрањује њихову употребу. У случају спора меродаван је налаз овлашћене организације за контролу квалитета.

Члан 19.

Извођач се обавезује да :

-на дан потписивања уговора Наручиоцу достави бланко сопствену меницу за добро извршење посла, која ће бити евидентирана у Регистру меница и овлашћења Народне банке Србије. Меница мора бити оверена печатом и потписана од стране лица овлашћеног за заступање, а уз исту мора бити достављено попуњено и оверено менично овлашћење – писмо, са клаузулом „без протеста“, са назначеним износом од 10% од укупне вредности уговора без ПДВ-а.

Уз меницу мора бити достављена копија картона депонованих потписа који је издат од стране пословне банке коју понуђач наводи у меничном овлашћењу – писму, фотокопија ОП обрасца (обрасца са навођењем лица овлашћених за заступање понуђача) и фотокопија захтева за регистрацију менице оверену од пословне банке. Рок важења менице је за 30 дана дужи од истека рока за коначно извршење уговорених радова.

Ако се за време трајања уговора промене рокови за извршење уговорне обавезе, важност средства обезбеђења мора да се продужи, најкасније 5 (пет) дана пре истека важећег.

Уколико у року у којем се додељује уговор о јавној набавци дође до промене овлашћених потписника, законских прописа о меници и меничним овлашћењима и других промена које могу утицати на технику наплате менице Извођач је дужан да у року од 5 дана од дана настанка промене, Наручиоцу достави нови, важећи оверен менични бланкет, копију депо картона, овлашћење за наплату менице како би Наручилац у периоду трајања уговора увек имао важеће и наплативо средство обезбеђења за добро извршење посла.

За испуњење уговорних обавеза уновчиће се у случају да Извођач не буде извршавао своје уговорне обавезе у роковима и на начин предвиђен уговором.

- по извршеној примопредаји радова, а пре коначног обрачуна, Наручиоцу поднесе оригинал банкарску гаранцију неопозиву, безусловну, „наплативу на први позив“ и без права на приговор, за отклањање недостатака у изведеним радовима у гарантном року у висини од 5% од вредности уговора са роком важења 10 дана дуже од гарантног рока.

Члан 20.

У случају откривања недостатака у гарантном року Наручилац се обавезује да писмено о томе обавести Извођача, у року од 10 дана од дана сазнања за недостатке.

Извођач се обавезује да у гарантном року из члана 17. овог уговора о свом трошку отклони све нађене недостатке који се односе на уговорени квалитет изведених радова као и скривене мане.

Уколико Извођач не отпочне са отклањањем недостатака у року од 7 дана од пријема писаног захтева Наручиоца, Наручилац може активирати гаранцију дату као средство обезбеђења за гарантни рок и ангажовати друго правно или физичко лице које ће отклонити недостатке на терет Извођача.

Уколико гаранција за отклањање недостатака у гарантном року не покрива у потпуности трошкове настале поводом отклањања недостатака, Наручилац има право да од Извођача захтева накнаду штете до пуног износа стварне штете.

ПРИМОПРЕДАЈА И КОНАЧАН ОБРАЧУН ИЗВЕДЕНИХ РАДОВА

Члан 21.

Извођач о завршетку радова који су предмет овог Уговора обавештава у писаној форми стручни надзор Наручиоца, а дан завршетка радова уписује се у грађевински дневник. Примопредају изведених радова врши заједничка комисија Наручиоца и Извођача.

Комисија сачињава записник о примопредаји који потписују сви чланови комисије.

По извршеној примопредаји Наручилац се обавезује да заједно са Извођачем комисијски сачини коначан обрачун изведених радова.

У току примопредаје и коначног обрачуна изведених радова, Извођач је обавезан да комплетну оригинал документацију вођену у току реализације уговора (градилишну, атестну, записнике о испитивању и остало) записнички преда Наручиоцу.

Извођач по основу овереног записника о коначном обрачуну испоставља Наручиоцу окончану ситуацију.

РАСКИД УГОВОРА

Члан 22.

Наручилац има право на једностранни раскид уговора у следећим случајевима што Наручилац и Извођач признају:

- ако Извођач неоправдано касни са извођењем радова,
- ако Извођач радове изводи неквалитетно и не поступа по налогу надзорног органа Наручиоца да отклони неки уочени недостатак, што утиче на правилно извођење радова и рок извођења,
- ако је Извођач, упркос претходним упозорењима Наручиоца у писаној форми, пропустио да изведе радове у складу са уговором или стално или свесно занемарује да изврши своје обавезе по овом уговору,
- ако је Извођач увео подизвођача којег није пријавио у својој понуди,
- ако изведени радови по квалитету не одговарају прописима или стандардима за ту врсту радова,

- ако је Извођач добио осуђујућу пресуду која се односи на његове професионалне поступке,
- у случају недостатака средстава за његову реализацију,
- у случајевима промене законске регулативе и других непредвиђених околности,
- у свим другим случајевима када Извођач не испуњава своје обавезе у складу са овим уговором.

Уговор се неће раскинути ако друга уговорна страна понуди или пристане да се одговарајући услови уговора правично измене, сходно члану 133. тачка 4. Закона о облигационим односима.

Члан 23.

Уговор се раскида писменом изјавом намере Наручиоца која се доставља Извођачу, са отказним роком од 15 дана од дана достављања изјаве. Изјава мора да садржи основ, односно образложење за раскид уговора.

Члан 24.

У случају једностраног раскида уговора, осим у случају недостатака средстава за његову реализацију и промене законске регулативе и других непредвиђених околности, Наручилац има право да за радове који су предмет овог уговора ангажује другог извођача. Извођач је у наведеном случају обавезан да надокнади Наручиоцу штету, која представља разлику између цене предметних радова по овом уговору и цене радова новог извођача за те радове.

Члан 25.

У случају раскида уговора Извођач је дужан да изведене радове обезбеди и сачува од пропадања као и да Наручиоцу преда пресек изведених радова до дана раскида уговора.

ПРЕЛАЗНЕ И ЗАВРШНЕ ОДРЕДБЕ

Члан 26.

Уговор се сматра закљученим на дан када су га потписали овлашћени заступници уговорних страна, а ако га овлашћени заступници нису потписали на исти дан, уговор се сматра закљученим на дан последњег потписа по временском редоследу.

Члан 27.

За све што овим Уговором није посебно утврђено примењују се одредбе Закона о облигационим односима, Закона о планирању и изградњи објеката и одредбе Посебних узанси о грађењу.

Члан 28.

Сва спорна питања која настану у вези са извршењем овог уговора, уговорне стране решаваће споразумно применом позитивних законских прописа. У случају да спор не може бити решен споразумно, за решавање истог надлежан је Привредни суд у Београду.

Члан 29.

Овај уговор сачињен је у 6 истоветних примерака од којих 2 примерка за Извођача и 4 за Наручиоца.

ИЗВОЂАЧ
директор

(Потписати)

НАРУЧИЛАЦ
директор

Славко Берић, мастер менаџер